



PLEC DE PRESCRIPCIONS TÈCNIQUES

**QUE HA DE REGIR EL CONTRACTE D'EXECUCIÓ D'ACTUACIONS RELATIVES ALS
"230DIV4030502 EVOLUTIUS WEB (2024)"**

EXPEDIENT NÚM.: AB/2025/175



1. ABAST	4
2. CONDICIONS TÈCNIQUES	4
2.1. TREBALLS PREVIS	5
2.2. REQUISITS FUNCIONALS BÀSICS	5
2.2.1. ANÀLISI INICIAL DEL SISTEMA	5
2.2.1.1. ESTRUCTURA DEL PORTAL	5
2.2.1.2. PÀGINES DEL PORTAL	5
2.2.1.2.1. ELEMENTS COMUNS	5
2.2.1.2.2. PÀGINA PRINCIPAL / HOME	7
2.2.1.2.3. PÀGINA INSTAL·LACIÓ DOMICILIÀRIA AIGUA	9
2.2.1.2.4. PÀGINA DOCUMENTACIÓ TÈCNICA	10
2.2.1.2.5. PÀGINA DE CALCULADORA DE CABAL	11
2.2.1.2.6. PÀGINA DE CONTACTE	12
2.2.1.2.7. INSTRUCCIONS PROCEDIMENT CANVI DE BATERIA	13
2.2.1.2.8. TRAMITACIÓ PROCEDIMENT CANVI DE BATERIA	19
2.2.1.2.9. INSTRUCCIONS PROCEDIMENT AUGMENT PUNTS SUBMINISTRAMENT	32
2.2.1.2.10. TRAMITACIÓ PROCEDIMENT AUGMENT PUNTS SUBMINISTRAMENT	38
2.2.1.2.11. INSTRUCCIONS PROCEDIMENT INSTAL·LACIÓ ESCOMESA INDIVIDUAL	51
2.2.1.2.12. TRAMITACIÓ PROCEDIMENT INSTAL·LACIÓ ESCOMESA INDIVIDUAL	57
2.2.1.2.13. INSTRUCCIONS PROCEDIMENT INSTAL·LACIÓ ESCOMESA DIVISIONÀRIA	73
2.2.1.2.14. TRAMITACIÓ PROCEDIMENT INSTAL·LACIÓ ESCOMESA DIVISIONÀRIA	80
2.2.1.2.15. INSTRUCCIONS PROCEDIMENT contra incendis	93
2.2.1.2.16. TRAMITACIÓ PROCEDIMENT CONTRA INCENDIS	100
2.2.1.2.17. INSTRUCCIONS PROCEDIMENT MOVIMENT ESCOMESA UBICACIÓ	112
2.2.1.2.18. TRAMITACIÓ PROCEDIMENT MOVIMENT ESCOMESA UBICACIÓ	122
2.2.1.2.19. INSTRUCCIONS PROCEDIMENT CANVI AFORAMENT ESCOMESA	141
2.2.1.2.20. TRAMITACIÓ PROCEDIMENT CANVI AFORAMENT ESCOMESA	148
2.2.1.2.21. INSTRUCCIONS PROCEDIMENT INSTAL·LACIÓ HIDRANT VIA PÚBLICA	160
2.2.1.2.22. TRAMITACIÓ PROCEDIMENT INSTAL·LACIÓ HIDRANT VIA PÚBLICA	166
2.2.1.2.23. INSTRUCCIONS PROCEDIMENT AMPLIACIÓ/DISMINUCIÓ CABAL	177
2.2.1.2.24. TRAMITACIÓ PROCEDIMENT AMPLIACIÓ/DISMINUCIÓ CABAL	182
2.2.1.2.25. ACCÉS AL SEGUIMENT DE CASOS	196
2.2.1.2.26. DOCUMENT ENVIAMENT SOL·LICITUD	196
2.3. CARACTERÍSTIQUES DEL SISTEMA	196
2.3.1. DESENVOLUPAMENT SOBRE PORTAL LIFERAY	196
2.3.2. GESTIÓ DE LA CONFIGURACIÓ	197
2.3.3. MODE CONTINGENCIA	197
2.3.4. IDIOMA	197
2.3.5. USABILITAT DEL SISTEMA	197
2.3.5.1. MENUS I NAVEGACIÓ	197
2.3.5.2. GUÍA D'ESTILS	198
2.3.5.3. QUALITAT DE DADES	198
2.4. REQUISITS DE SEGURETAT	198
2.4.1. INTEGRACIÓ AMB APLICACIONS I SERVEIS EXTERNS	198
2.5. COMUNICACIONS	198



2.6. ALTRES REQUISITS	198
2.6.1. ACCESSIBILITAT	199
2.6.2. CRITERIS DE SEGURETAT	199
2.6.3. RESPONSIVE	200
2.6.4. COMPATIBILITAT DE NAVEGADORS	201
2.6.5. NORMES IMPLEMENTACIÓ DE FORMULARIS	201
3. CONDICIONS OPERATIVES PER AL DESENVOLUPAMENT DEL PROJECTE D'IMPLANTACIÓ	201
3.1. PLANIFICACIÓ DEL PROJECTE I PLAÇOS DE LLIURAMENT	201
3.2. METODOLOGÍA	202
3.3. PERFILS PROFESSIONALS	202
3.4. INTEGRACIÓ CONTINUA	202
3.5. LLIURABLES	202
3.6. FORMACIÓ	203
3.7. UBICACIÓ	204
3.8. GARANTIA	204
3.9. SUPORT AUDITORIA SEGURETAT	204
3.10. BOSSA D'HORES	204
3.11. GESTIÓ I COORDINACIÓ DE LA IMPLANTACIÓ	204
3.12. RECURSOS MATERIALS REQUERITS	206
3.13. ESPECIFICACIONS DE RGPD I SEGURETAT	206
ANNEX NÚM. 1 - NORMES DE SEGURETAT IT D'Aigües de Barcelona	207

OBJECTE

El present Plec de Prescripcions Tècniques (d'ara endavant, PPT) estableix les prescripcions tècniques que regeixen el Procediment de Contractació relatiu al Servei de desenvolupament i implementació del projecte de millores de la web d'Aigües de Barcelona, Empresa Metropolitana de Gestió del Cicle Integral de l'Aigua, S.A. (en endavant, "Aigües de Barcelona") pel 2024. Aquest projecte inclou la renovació de tot l'apartat del portal d'instal·ladors existent actualment a la pàgina web d'Aigües de Barcelona.

1. ABAST

Aigües de Barcelona, dins de les tasques de millora contínua dels seus processos, ha identificat la necessitat de poder renovar i millorar la experiència de l'usuari del portal d'instal·ladors.

L'abast del projecte inclou la gestió integral del projecte de desenvolupament i implantació del nou portal d'instal·lacions, segons la definició i disseny realitzat en un projecte previ, amb les funcionalitats necessàries per tal de complir amb els requeriments funcionals que es detallen en el present PPT.

Les principals tasques a realitzar per part del proveïdor s'indiquen a continuació:

- Anàlisi:
 - o Refinament de l'abast i resolució de dubtes
 - o Realització de l'anàlisi tècnic i funcional del nou apartat de la web
- Desenvolupament i implantació:
 - o Desenvolupament de les funcionalitats descrites al PPT
 - o Realització de proves unitàries i integració
 - o Realització proves amb usuaris per validar el correcte funcionament del sistema.
 - o Documentació tècnica i funcional del sistema.
 - o Creació o adaptació de les pipelines CI/CD implicades en el projecte.
 - o Desplegament als diferents entorns
- Gestió del canvi
 - o Formació als usuaris interns i administradors
 - o Formació tècnica a l'equip de servei

2. CONDICIONS TÈCNIQUES

La realització del projecte d'implantació implicarà:

- Tasques de **direcció de projecte**. El projecte ha de disposar d'un cap de projecte propi del licitador que realitzarà totes les tasques de gestió necessàries pel desenvolupament i implantació de l'aplicació en els sistemes d'Aigües de Barcelona.
- Tasques de **gestió i interlocució** amb els diferents actors involucrats en el projecte.
- **Desenvolupament del sistema i proves** del correcte funcionament d'aquest complint amb els requeriments indicats en el present document
- **Creació / adaptació de pipelines d'integració contínua** de l'aplicació per tal de realitzar la generació d'artefactes i desplegament del sistema a partir del codi font.

- **Implantació del sistema** en els diferents entorns facilitats per Aigües de Barcelona (Desenvolupament, integració i producció), realitzant totes les tasques necessàries (configuració, continguts, components, etc.). La implantació inclou la **configuració del sistema** (configuració de l'aplicació, usuaris, rols, etc) de forma que l'aplicació quedi totalment operativa.
- **Traspàs de coneixement als diferents tipus d'usuaris** d'AB. Això inclou tant les formacions als diferents tipus d'usuaris que facin ús del sistema). També cal posar a disposició d'aquests tota la documentació necessària per a la gestió de la solució.

2.1. TREBALLS PREVIS

Tal i com es veurà en els següents apartats, la definició de les funcionalitats del sistema descrit en el present plec ve acompanyada d'un conjunt d'imatges que formen part d'un projecte previ de conceptualització i disseny del portal d'instal·ladors.

Aquest treball previ ha de permetre als operadors econòmics la realització d'ofertes molt més enfocades en una solució concreta i s'haurà de seguir sempre que sigui possible la definició realitzada.

2.2. REQUISITS FUNCIONALS BÀSICS

En els següents apartats s'estableixen les consideracions i els requeriments funcionals, i s'amplia la informació sobre cadascun dels apartats dels que ha de disposar el sistema.

2.2.1. ANÀLISI INICIAL DEL SISTEMA

En aquest apartat es detalla l'anàlisi previ que s'ha realitzat de les necessitats del projecte.

2.2.1.1. ESTRUCTURA DEL PORTAL

A continuació es descriu la estructura de pàgines que s'ha dissenyat per l'apartat del portal d'instal·ladors definit en el projecte de conceptualització i disseny:

- Pàgina d'inici o Home
 - Informació i accés a tràmits
- Apartat Instal·lació domiciliari aigua
- Apartat documentació tècnica
- Apartat calculadora de cabal
- Apartat de contacte

2.2.1.2. PÀGINES DEL PORTAL

En aquest apartat es defineixen les diferents pàgines de les que disposarà el portal així com les funcionalitats que les conformen.

Totes les imatges indicades en el present plec formen part del disseny proposat pel projecte, i el desenvolupament seguirà la estructura i disseny proposats, però hi poden haver canvis d'estils i continguts en apartats concrets. Es facilita el disseny per facilitar la valoració de les tasques a realitzar per part dels proveïdors interessats en la licitació.

2.2.1.2.1. ELEMENTS COMUNS

En aquest apartat es defineixen els elements que estan presents en totes les pàgines del portal d'instal·ladors.

2.2.1.2.1.1. Capçalera

La capçalera serà un element comú a totes les pàgines i ha de seguir la mateixa línia que a la resta del portal web d'Aigües de Barcelona però amb les especificitats pròpies del portal d'instal·ladors:

- **Menú navegació entre portals:** Permet la navegació entre els diferents sites que conformen la web d'Aigües de Barcelona
- **Cercador del portal:** Permet la cerca d'elements dins del portal
- **Selector idioma:** Permet modificar l'idioma de visualització de la web
- **Accés àrea de clients:** Permet accedir a l'àrea privada de clients de la web



2.2.1.2.1.2. Menu navegació

Menú generat dinàmicament per cadascun dels sites de la web en funció de la configuració de pàgines de Liferay. El menú permet accedir com a màxim fins a un tercer nivell de pàgines definides dins de l'estructura de pàgines.

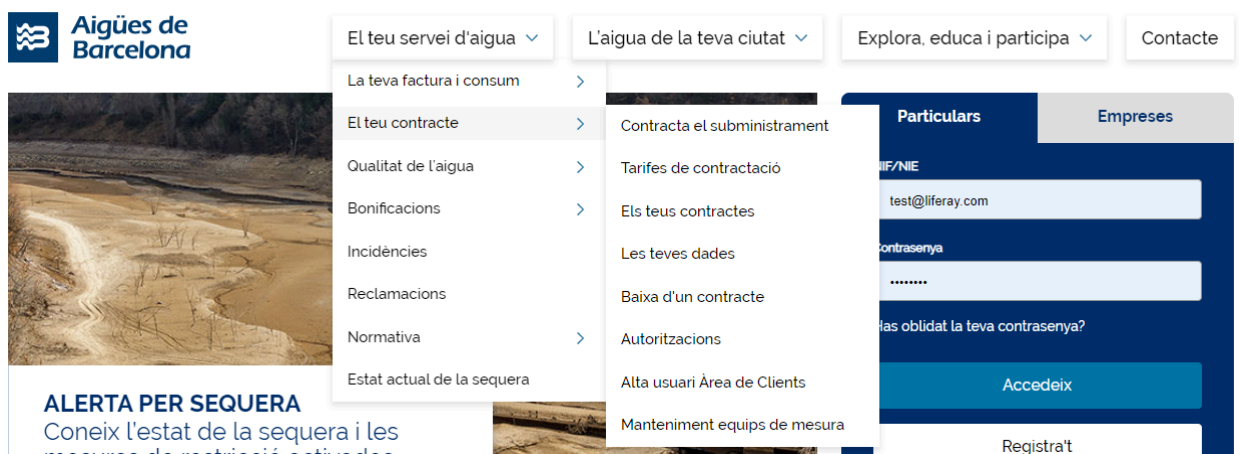

2.2.1.2.1.3. Peu pàgina

El peu de pàgina serà un element comú a totes les pàgines del portal i ha de seguir la mateixa línia que a la resta del portal web d'Aigües de Barcelona però amb les especificitats pròpies del portal d'instal·ladors:

- **Enllaços portal:** Diferents enllaços definits al backoffice de Liferay per mostrar a cadascun dels sites. Actualment no es mostren enllaços.
- **Informació corporativa i xarxes socials:** Espai en el que es pot observar el logotip d'Aigües de Barcelona, els enllaços de les xarxes socials i la frase informativa relativa als drets reservats.



2.2.1.2.1.4. Elements i passos de formularis

En el desenvolupament dels formularis que s'expliquen més endavant dins d'aquest mateix document, es preveu que molts dels passos siguin iguals o similars, amb el que es preveu un alt nivell de reaprofitament del codi necessari per a la seva realització i l'esforç necessari per realitzar el desenvolupament del projecte.

2.2.1.2.2. PÀGINA PRINCIPAL / HOME

La pàgina principal haurà de disposar dels següents apartats:

- Presentació del site amb una descripció i una imatge: Compost per un títol i una descripció del portal, acompanyat d'una imatge amb un efecte arrodonit per l'esquerra.
- Apartat de diferents serveis amb els corresponents accessos directes: Compost per una matriu de targetes composades per una icona descriptiva, un títol d'accés, un petit text informatiu i un enllaç al servei corresponent.
- Apartat amb accés a la infografia: Recurs gràfic que dona accés a la pàgina que disposa de la infografia, compost per un text i un botó per accedir a la infografia.
- Apartat d'accés a la documentació tècnica: Compost per un títol i una descripció del apartat, un enllaç a la pàgina de documentació tècnica, acompanyat d'una imatge amb un efecte arrodonit per la dreta.
- Apartat d'accés a la calculadora de cabal: Recurs gràfic que dona accés a la pàgina que disposa de la calculadora de cabal, compost per un títol, text i un botó per accedir a la infografia, així com una imatge identificativa d'una calculadora.
- Apartat de contacte: Compost per la informació dels diferents canals de contacte.
- Apartat de contingut relacionat: Incloure a la pàgina la estructura de contingut ja desenvolupada a la web d'Aigües de Barcelona.

A continuació es mostra el disseny realitzat per aquesta pàgina:



Instal·lació domiciliària

Documentació tècnica

Calculadora cabal

Contacte

Seguiment sol·licitud

Instal·lacions

En aquesta web trobaràs tota la informació necessària per poder tramitar les teves instal·lacions de forma àgil i fàcil.



Quin servei necessites?



Canvi de bateria

Reemplaçament de la bateria de comptadors degut a una avaria o per antiguitat (amb o sense ampliació per futurs punts de subministrament a la bateria)

[Accedir al servei >](#)



Augment de punts de subministrament

Ampliació del nombre de punts de subministrament a la bateria de comptadors d'aigua.

[Accedir al servei >](#)



Instal·lar escomesa individual o habilitar escomesa existent

Escomesa que connecta la xarxa de distribució amb un comptador únic per proveir-lo d'aigua potable

[Accedir al servei >](#)



Instal·lar escomesa divisionària o habilitar escomesa existent

Escomesa que connecta la xarxa de distribució amb un comptador divisionari per proveir-lo d'aigua potable

[Accedir al servei >](#)



Contraïncendis

Connexió d'aigua per equips d'extinció d'incendis, mangueres i ruixadors.

[Accedir al servei >](#)



Moure escomesa d'ubicació

Canvi d'ubicació de la connexió principal de subministrament d'aigua potable

[Accedir al servei >](#)



Canvi d'aforament a escomesa individual o divisionària

Canviar el subministrament d'aforament amb dipòsit a aigua directa amb comptador general o divisionari

[Accedir al servei >](#)



Instal·lació d'hidrant en via pública

Connexió d'aigua per hidrant contra incendis per a bombers.

[Accedir al servei >](#)



Ampliació o disminució del cabal

Ajustar la capacitat d'una connexió de la xarxa de distribució per respondre a canvis en les necessitats d'aigua

[Accedir al servei >](#)



Tens dubtes? Consulta la nostra infografia per descobrir les diferents parts del subministrament domiciliari d'aigua potable

[Veure infografia](#)

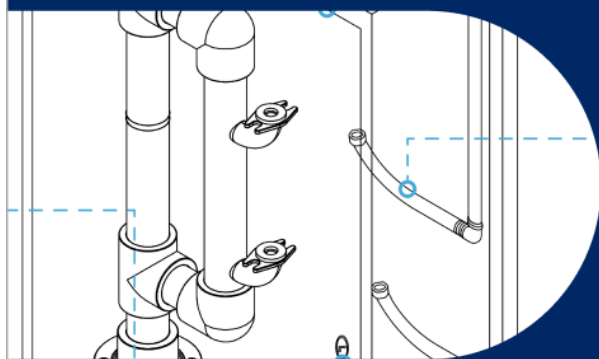

Documentació tècnica

Si ets un professional del sector, posem a la teva disposició una àmplia gamma de documents tècnics. A través d'aquesta valuosa col·lecció de recursos, podràs accedir a tota la informació necessària per dur a terme les teves instal·lacions d'aigua de manera eficient i conforme als estàndards requerits.

[Consulta la documentació](#)



Calculadora de cabal

Amb aquesta eina podràs determinar fàcilment el tipus d'habitatge i el cabal d'aigua necessari per tramitar el servei d'aigua amb nosaltres.

[Accedir a la calculadora](#)



Contacta amb nosaltres



Per telèfon

936 190 697 (Laborables de 8 h a 20 h)



Per correu electrònic

connexions@aiguesdebarcelona.cat

Et pot interessar



Gestiona en línia el teu subministrament



Claus del sistema de trams de consum d'aigua



Què pagues en la teva factura de l'aigua?

2.2.1.2.3. PÀGINA INSTAL·LACIÓ DOMICILIÀRIA AIGUA

La pàgina d'instal·lació domiciliària disposarà d'un contingut que es compondrà d'un títol, una descripció introductòria, una infografia sobre la instal·lació domiciliària i una explicació textual de la infografia. L'explicació textual no serà visible fins que l'usuari esculli realitzar la visualització d'aquesta, existint un mecanisme per a mostrar/ocultar la secció de l'explicació textual de la infografia, mantenint-se aquesta per defecte en estat ocult.

A continuació es mostra el disseny realitzat per aquesta pàgina:

[Inici](#)
[Instal·lació domiciliària](#)
[Documentació tècnica](#)
[Calculadora de cabal](#)
[Contacte](#)
[Seguiment sol·licitud](#)

Instal·lació domiciliària d'aigua

A continuació t'expliquem les diferents parts del subministrament domiciliari d'aigua potable, per tal que coneguis d'una manera clara i senzilla com funciona una instal·lació domiciliària d'aigua potable.

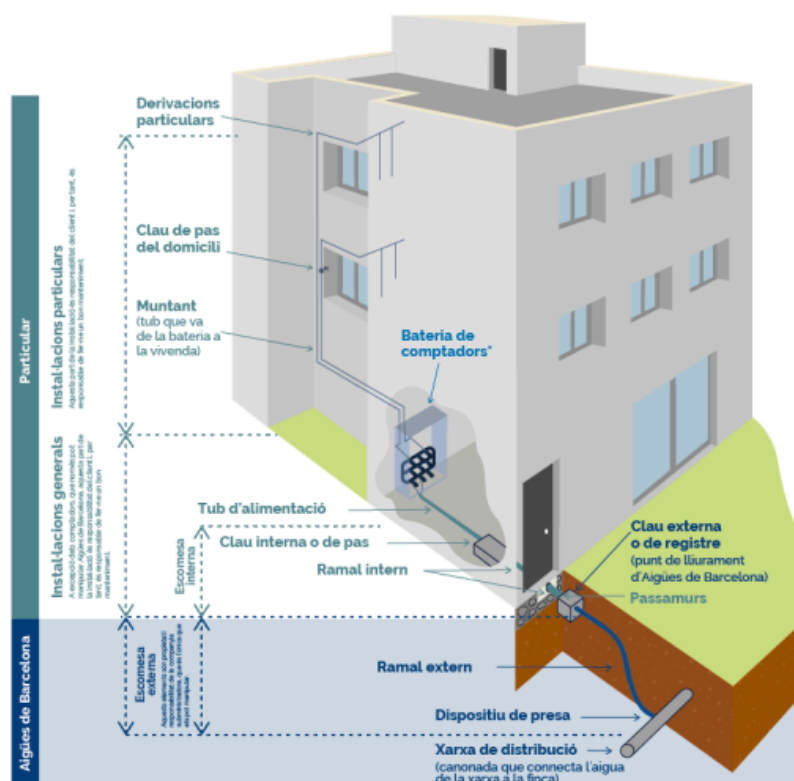

*Bateria de comptadors

Comptador: responsabilitat d'Aigües de Barcelona.

Bateries i claus de pas: propietat i responsabilitat del particular.

[Veure el text descriptiu de la infografia d'una instal·lació d'aigua](#)

2.2.1.2.4. PÀGINA DOCUMENTACIÓ TÈCNICA

La pàgina de documentació tècnica es compon de un títol general, una descripció de la pàgina i dos grans blocs d'informació, instal·lacions interiors i instal·lacions exteriors. Dins de cadascun dels blocs anteriors es defineixen una sèrie de seccions col·lapsables, que poden mostrar només el títol de la secció o desplegar-se i mostrar tot el contingut de la mateixa.

L'estructura actual és la següent:

- Instal·lacions interiors
 - Canvi de bateria
 - Augment de punts de subministrament
- Instal·lacions exteriors
 - Instal·lar escomesa individual o habilitar escomesa existent
 - Instal·lar escomesa divisionària o habilitar escomesa existent
 - Contra incendis



- Canvi d'aforament a escomesa individual o divisionària
- Moure escomesa d'ubicació
- Ampliació o disminució de cabal
- Hidrant en via pública (Bombers)
- Altra documentació d'interès

[Instal·lació domiciliària](#)[Documentació tècnica](#)[Calculadora cabal](#)[Contacte](#)[Seguiment sol·licitud](#)[Inici](#)[Instal·lació domiciliària](#)[Documentació tècnica](#)[Calculadora de cabal](#)[Contacte](#)[Seguiment sol·licitud](#)

Documentació tècnica

Et proporcionem tota la documentació tècnica necessària per a instal·ladors i proveïdors de materials (especificacions tècniques de les instal·lacions, catàleg de materials acceptats i fitxes de materials)

INSTALLACIONS INTERIORS

CANVI DE BATERIA

- [Catàleg de joc de claus DR-137](#)
- [EGT-10-028. Válvulas y accesorios para batería de contadores](#)
- [EGT-10-029. Claus i accessoris per comptador de diàmetre menor o igual a 40 mm sobre escomesa independent](#)
- [EGT-10-031. Sistema centralitzat de lectura de comptadors divisionaris d'aigua electrònics, amb punt de lectura exterior](#)
- [EGT-10-036. Alojamiento para baterías de contadores divisionarios de agua](#)
- [EGT-10-037. Alojamiento excepcional per a bateries de 2 comptadors](#)
- [Fibxa de materials: Bricla ciega para batería contadores](#)
- [Fibxa de materials: Válvulas de bola en escuadra para contador](#)

AUGMENT DE PUNTS DE SUBMINISTRAMENT

INSTALLACIONS EXTERIORS

INSTALAR ESCOMESA INDIVIDUAL O HABILITAR ESCOMESA EXISTENT

DOMÈSTIC / PROVISIONAL D'OBRA / COMERCIAL / INDUSTRIAL

- [EGT-10-001. Acometida interna](#)
- [EGT-10-004. Arqueta per a allotjament del comptador i de la seva clau interna](#)
- [EGT-10-005. Clau interna](#)
- [EGT-10-006. Arqueta per a allotjament de la clau interna de l'escomesa](#)
- [EGT-10-012. Arqueta i armari per a l'allotjament de la clau interna de l'escomesa i del comptador](#)
- [EGT-10-016. Armario en fachada o pared exterior para alojamiento del contador y de su llave interna para acometidas inferior o igual a 60 mm](#)

2.2.1.2.5. PÀGINA DE CALCULADORA DE CABAL

La pàgina de calculadora de cabal permet la realització del càlcul del tipus d'habitatge i cabal en base a la introducció d'uns certs paràmetres i l'aplicació d'un algoritme definit per Aigües de Barcelona.

La pàgina disposarà d'un títol, una descripció i un formulari que ha de permetre introduir tots els conceptes, realitzar el càlcul al prémer el botó "Calcular" i visualitzar sobre la mateixa pàgina el resultat de tipus d'habitatge i cabal nominal. Cada concepte del formulari disposarà d'una imatge identificativa, una descripció, opcionalment un text aclaridor que es mostrarà si es situa l'usuari sobre la icona d'informació i un camp per indicar el nombre d'elements d'aquell concepte.



























Caldrà plantejar els mecanismes necessaris per tal de que no hi hagi possibles incoherències entre els resultats mostrats i els paràmetres d'entrada (esborrar resultat si es modifiquen les dades d'entrada, per

exemple) així com la no recàrrega de la pàgina per obtenir els resultat. Aquests temes s'acabaran d'acordar en les fases inicials del projecte.

- ② Inici
- ② Instal·lació domiciliària
- ② Documentació tècnica
- ② **Calculadora de cabal**
- ② Contacte
- ② Seguiment sol·licitud

Calculadora de cabal

Per determinar el tipus d'habitatge i el cabal necessari cal que ens indiquis el nombre d'unitats dels elements del llistat que tens al teu habitatge. L'inspector procedirà durant la visita a la comprovació dels punts d'aigua indicats en la sol·licitud.

 Rentamans ●	<input type="text" value="0"/>	 Lavabo	<input type="text" value="0"/>
 Dutxa	<input type="text" value="0"/>	 Banyera >= 1,40m	<input type="text" value="0"/>
 Banyera < 1,40m	<input type="text" value="0"/>	 Bidet	<input type="text" value="0"/>
 Lavabo amb cisterna	<input type="text" value="0"/>	 Inodor amb fluxor	<input type="text" value="0"/>
 Urinaris amb aixeta temporitzada	<input type="text" value="0"/>	 Urinaris amb cisterna	<input type="text" value="0"/>
 Aigüera domèstica	<input type="text" value="0"/>	 Aigüera no domèstica	<input type="text" value="0"/>
 Rentavaixelles domèstic	<input type="text" value="0"/>	 Rentavaixelles industrial (20 serveis)	<input type="text" value="0"/>
 Safareig	<input type="text" value="0"/>	 Rentadora domèstica	<input type="text" value="0"/>
 Rentadora industrial (8kg)	<input type="text" value="0"/>	 Aixeta aïllada o calefacció	<input type="text" value="0"/>
 Aixeta garatge	<input type="text" value="0"/>	 Abocador	<input type="text" value="0"/>
 Office	<input type="text" value="0"/>	 Terrassa (<40 m2)	<input type="text" value="0"/>
 Zona exterior petita (entre 40 i 100 m2)	<input type="text" value="0"/>	 Zona exterior mitjana (entre 100 i 400 m2)	<input type="text" value="0"/>
 Zona exterior gran (> 400 m2)	<input type="text" value="0"/>	 Piscina	<input type="text" value="0"/>

Tipus habitatge <input style="width: 95%;" type="text" value="-"/>	Cabal nominal, m ³ /h <input style="width: 95%;" type="text" value="-"/>
---	--

Caldrà realitzar la completa implementació del càlcul del tipus d'habitatge i cabal en base a la fórmula o algoritme facilitat per l'equip de projecte.

2.2.1.2.6. PÀGINA DE CONTACTE

La pàgina de contacte només disposa del títol de la pàgina, una descripció breu i els diferents canals de contacte habilitats.

- ② Inici
- ② Instal·lació domiciliària
- ② Documentació tècnica
- ② Calculadora de cabal
- ② **Contacte**
- ② Seguiment sol·licitud

Contacte

Si tens qualsevol dubte o consulta sobre els nostres serveis o sobre la teva sol·licitud d'instal·lació pots contactar-nos a través dels següents canals d'atenció:



Per telèfon

936 190 697

(laborables de 8 h a 20 h)



**Per correu
electrònic**

connexions@aiguesdebarcelona.cat

2.2.1.2.7. INSTRUCCIONS PROCEDIMENT CANVI DE BATERIA

La pàgina d'instruccions del procediment de canvi de bateria consta de dues seccions, una primera amb una explicació pas a pas del procediment i una segona en la que s'indica en funció del tipus d'usuari, la documentació de la que ha de disposar per tal de poder realitzar el procediment. Addicionalment, es disposa d'un botó que permet navegar a la pàgina que conté el formulari per realitzar el procediment de canvi de bateria.

Les diferents casuístiques de la secció de la documentació necessària en funció del tipus d'usuari són les següents:

- Particular
- Empresa
- Comunitat propietaris constituïda
- Comunitat propietaris no constituïda

A continuació es mostra el disseny de cadascuna de les casuístiques:

Fitxa tècnica

Documentació per emplenar formulari:

Particular ▼

- Escriptura propietat
- DNI propietari

En cas que no siguis el propietari, un cop feta la sol·licitud, hauràs de tramitar l'autorització via telèfon o al formulari de l'àrea de clients

Durada aproximada del procés:

- 4 mesos aproximadament, dependrà dels permisos municipals

Particular

Fitxa tècnica

Documentació per emplenar formulari:

Empresa ▼

- Poders o escriptura constitució,
- Escriptura propietat
- DNI apoderat
- CIF empresa

En cas que no siguis el propietari, un cop feta la sol·licitud, hauràs de tramitar l'autorització via telèfon o al formulari de l'àrea de clients

Durada aproximada del procés:

- 4 mesos aproximadament, dependrà dels permisos municipals

Empresa

Fitxa tècnica

Documentació per emplenar formulari:

Comunitat propietaris constituïda ▼

- CIF comunitat propietaris
- DNI president o administrador de finques
- Acta comunitat on consti president o administrador de finques

En cas que no siguis el propietari, un cop feta la sol·licitud, hauràs de tramitar l'autorització via telèfon o al formulari de l'àrea de clients

Durada aproximada del procés:

- 4 mesos aproximadament, dependrà dels permisos municipals

Comunitat propietaris constituïda

Fitxa tècnica

Documentació per emplenar formulari:

Comunitat propietaris no constituïda ▾

- DNI de tots propietaris en un únic fitxer comprimit
- Escritures de la propietat de tots els propietaris
- Autorització per poder gestionar el servei

En cas que no siguis el propietari, un cop feta la sol·licitud, hauràs de tramitar l'autorització via telèfon o al formulari de l'àrea de clients

Durada aproximada del procés:

- 4 mesos aproximadament, dependrà dels permisos municipals

Comunitat propietaris no constituïda

La pàgina de instruccions per la realització del canvi de bateria, consta d'una guia de tots els passos per realitzar el procediment. La guia consta d'una capçalera, d'un fil d'ariadna vertical en el que s'indica en el pas que et trobes, una explicació de les accions que es realitzen en aquest pas i dos enllaços que permeten realitzar una navegació al pas previ o posterior (en cas d'existir).

A continuació es mostra el disseny dels diferents passos:

Home / Canvi de bateria

Canvi de bateria i/o muntants

Per **canviar la bateria** dels comptadors, s'ha de retirar la vella i posar-ne una nova amb suficients connectors per a totes les destinacions actuals i algunes més per a futures necessitats.

El **canvi de muntants d'aigua** implica actualitzar les canonades principals d'aigua en un edifici per distribuir-la a les diferents vivendes.

[Document de preus](#)

Quines passes has de seguir?

Fes clic en cada pas per veure'n el detall

- Sol·licitud:**
24/48 hores
- Contacte inspector
20 dies laborables
- Pressupost
5 dies laborables
- Acceptació pressupost i pagament
- Adequació de la instal·lació
- Visita de conformitat
20 dies
- Verificació de subministraments

Següent pas >

Fitxa tècnica

Documentació per emplenar formulari:

Particular ▾

- DNI
- Escritura

En cas que no siguis el propietari caldrà adjuntar:

- DNI autoritzat
- Autorització

[Descàrrega del document d'autorització](#)

Durada aproximada del procés:

- 2 mesos aproximadament

[Iniciar el formulari sol·licitud](#)



Canvi de bateria i/o muntants

Per **canviar la bateria** dels comptadors, s'ha de retirar la vella i posar-ne una nova amb suficients connectors per a totes les destinacions actuals i algunes més per a futures necessitats.

El **canvi de muntants d'aigua** implica actualitzar les canonades principals d'aigua en un edifici per distribuir-la a les diferents vivendes.

Document de preus

Quines passes has de seguir?

Fes clic en cada pas per veure'n el detall

- 1 Sol·licitud:
24/48 hores
- 2 **Contacte inspector**
20 dies laborables
- 3 Pressupost
5 dies laborables
- 4 Acceptació
pressupost i
pagament
- 5 Adequació
de la instal·lació
- 6 Visita de
conformitat
20 dies
- 7 Verificació de
subministraments

Contacte inspector

En aquest pas, l'inspector es posarà en contacte amb tu, des d'un número ocult, per confirmar la sol·licitud i acordar els treballs necessaris per a preparar el pressupost. També resoldrà qualsevol dubte que puguis tenir. En aquest punt, és possible que l'inspector ja hagi realitzat una primera inspecció a la instal·lació per oferir-te les millors indicacions possibles.

< Pas anterior

Següent pas >

Iniciar el formulari sol·licitud

Fitxa tècnica

Documentació per emplenar formulari:

Particular

- DNI
- Escriptura

En cas que no siguis el propietari caldrà adjuntar:

- DNI autoritzat
- Autorització

[Descàrrega del document d'autorització](#)

Durada aproximada del procés:

- 2 mesos aproximadament

Canvi de bateria i/o muntants

Per **canviar la bateria** dels comptadors, s'ha de retirar la vella i posar-ne una nova amb suficients connectors per a totes les destinacions actuals i algunes més per a futures necessitats.

El **canvi de muntants d'aigua** implica actualitzar les canonades principals d'aigua en un edifici per distribuir-la a les diferents vivendes.

Document de preus

Quines passes has de seguir?

Fes clic en cada pas per veure'n el detall

- 1 Sol·licitud:
24/48 hores
- 2 Contacte inspector
20 dies laborables
- 3 **Pressupost**
5 dies laborables
- 4 Acceptació
pressupost i
pagament
- 5 Adequació
de la instal·lació
- 6 Visita de
conformitat
20 dies
- 7 Verificació de
subministraments

Pressupost

Aigües de Barcelona t'enviarà un correu al contacte definit dins de la sol·licitud amb el document d'acceptació d'oferta.

Informació important

El preu de verificació per cada comptador EN VIGOR, es de **23,44€ + IVA**

- Realitzar el canvi de bateria **sense verificació** de subministraments, pot suposar la catalogació de la instal·lació com a **FRAUDULENTA**.

< Pas anterior

Següent pas >

Iniciar el formulari sol·licitud

Fitxa tècnica

Documentació per emplenar formulari:

Particular

- DNI
- Escriptura

En cas que no siguis el propietari caldrà adjuntar:

- DNI autoritzat
- Autorització

[Descàrrega del document d'autorització](#)

Durada aproximada del procés:

- 2 mesos aproximadament



Canvi de bateria i/o muntants

Per **canviar la bateria** dels comptadors, s'ha de retirar la vella i posar-ne una nova amb suficients connectors per a totes les destinacions actuals i algunes més per a futures necessitats.

El **canvi de muntants d'aigua** implica actualitzar les canonades principals d'aigua en un edifici per distribuir-la a les diferents vivendes.

Document de preus

Quines passes has de seguir?

Fes clic en cada pas per veure'n el detall.

- 1 Sol·licitud:
24/48 hores
- 2 Contacte inspector
20 dies laborables
- 3 Pressupost
5 dies laborables
- 4 **Acceptació pressupost i pagament**
- 5 Adequació de la instal·lació
- 6 Visita de conformitat
20 dies
- 7 Verificació de subministraments

Acceptació pressupost i pagament

Després de revisar el pressupost i decidir continuar, envia un correu a connexions@aiguesdebarcelona.cat amb la sol·licitud d'acceptació emplenada. Trobaràs el document adjunt al mateix correu on s'ha enviat el pressupost.

En un màxim de 2 dies laborables, rebràs un document amb la informació de les opcions per fer el pagament.

Un cop fet el pagament, et proporcionarem un document on t'informarem de les posicions, nomenclatures dels subministraments i números de comptador informats al nostre sistema.

A partir d'aquest moment, pots començar els treballs a la teva instal·lació interior per guanyar temps.

Documentació necessària en aquest pas:

- Sol·licitud d'acceptació
- Comprovant de pagament.

Temps estimat:

- Per la tramitació de l'acceptació: depèn del client.
- Per l'enviament del número de compte per fer el pagament: 2 dies laborables.

< Pas anterior

Següent pas >

Fitxa tècnica

Documentació per emplenar formulari:

Particular

- DNI
- Escripтура

En cas que no siguis el propietari caldrà adjuntar:

- DNI autoritzat
- Autorització

Descàrrega del document d'autorització

Durada aproximada del procés:

- 2 mesos aproximadament

Iniciar el formulari sol·licitud

Canvi de bateria i/o muntants

Per **canviar la bateria** dels comptadors, s'ha de retirar la vella i posar-ne una nova amb suficients connectors per a totes les destinacions actuals i algunes més per a futures necessitats.

El **canvi de muntants d'aigua** implica actualitzar les canonades principals d'aigua en un edifici per distribuir-la a les diferents vivendes.

Document de preus

Quines passes has de seguir?

Fes clic en cada pas per veure'n el detall.

- 1 Sol·licitud:
24/48 hores
- 2 Contacte inspector
20 dies laborables
- 3 Pressupost
5 dies laborables
- 4 Acceptació pressupost i pagament
- 5 **Adequació de la instal·lació**
- 6 Visita de conformitat
20 dies
- 7 Verificació de subministraments

Adequació de la instal·lació

Com a client, és important que ajustis la teva instal·lació interior a les normatives actuals. Si tens algun dubte sobre què cal fer en la teva instal·lació, el nostre inspector t'oferirà les instruccions necessàries durant la primera trucada.

En cas de dubtes addicionals, pots contactar-nos per correu electrònic a connexions@aiguesdebarcelona.cat.

Quan hagi completat la instal·lació, et demanem que ens ho notifiquis i sol·licitis la VISITA DE CONFORMITAT enviant una sol·licitud a través de connexions@aiguesdebarcelona.cat i pots adjuntar-hi fotografies si cal.

< Pas anterior

Següent pas >

Fitxa tècnica

Documentació per emplenar formulari:

Particular

- DNI
- Escripтура

En cas que no siguis el propietari caldrà adjuntar:

- DNI autoritzat
- Autorització

Descàrrega del document d'autorització

Durada aproximada del procés:

- 2 mesos aproximadament

Iniciar el formulari sol·licitud

Canvi de bateria i/o muntants

Per **canviar la bateria** dels comptadors, s'ha de retirar la vella i posar-ne una nova amb suficients connectors per a totes les destinacions actuals i algunes més per a futures necessitats.

El **canvi de muntants d'aigua** implica actualitzar les canonades principals d'aigua en un edifici per distribuir-la a les diferents vivendes.

[Document de preus](#)

Quines passes has de seguir?

Fes clic en cada pas per veure'n el detall

- 1 Sol·licitud:
24/48 hores
- 2 Contacte inspector
20 dies laborables
- 3 Pressupost:
5 dies laborables
- 4 Acceptació
pressupost i
pagament
- 5 Adequació
de la instal·lació
- 6 **Visita de
conformitat**
20 dies
- 7 Verificació de
subministraments

Visita de conformitat

L'inspector realitzarà la visita per confirmar que la instal·lació estigui CONFORME i compleixi les especificacions tècniques (EGTs).

< Pas anterior

Següent pas >

Iniciar el formulari sol·licitud

Fitxa tècnica

Documentació per emplenar formulari:

Particular

- DNI
- Escriptura

En cas que no siguis el propietari caldrà adjuntar:

- DNI autoritzat
- Autorització

[Descàrrega del document d'autorització](#)

Durada aproximada del procés:

- 2 mesos aproximadament

Canvi de bateria i/o muntants

Per **canviar la bateria** dels comptadors, s'ha de retirar la vella i posar-ne una nova amb suficients connectors per a totes les destinacions actuals i algunes més per a futures necessitats.

El **canvi de muntants d'aigua** implica actualitzar les canonades principals d'aigua en un edifici per distribuir-la a les diferents vivendes.

[Document de preus](#)

Quines passes has de seguir?

Fes clic en cada pas per veure'n el detall

- 1 Sol·licitud:
24/48 hores
- 2 Contacte inspector
20 dies laborables
- 3 Pressupost:
5 dies laborables
- 4 Acceptació
pressupost i
pagament
- 5 Adequació
de la instal·lació
- 6 Visita de
conformitat
20 dies
- 7 **Verificació de
subministraments**

Verificació de subministraments

Si la instal·lació compleix amb els requisits, es procedirà a programar una visita amb la comunitat per realitzar les verificacions acordades. Aquest pas és crucial per assegurar una facturació precisa en el futur. Durant aquesta visita, també s'aprofitarà per revisar i realitzar qualsevol manteniment necessari als comptadors.

< Pas anterior

Iniciar el formulari sol·licitud

Fitxa tècnica

Documentació per emplenar formulari:

Particular

- DNI
- Escriptura

En cas que no siguis el propietari caldrà adjuntar:

- DNI autoritzat
- Autorització

[Descàrrega del document d'autorització](#)

Durada aproximada del procés:

- 2 mesos aproximadament

A la part inferior de la pàgina d'explicació del canvi de bateria, es troba un botó que permet navegar a la pàgina en la que es troba el formulari per realitzar el tràmit descrit.

2.2.1.2.8. TRAMITACIÓ PROCEDIMENT CANVI DE BATERIA

El formulari per gestionar la tramitació del procediment del canvi de bateria consta de SET (7) passos, a cadascun dels quals s'ha d'informar i validar un conjunt de dades. Els passos en el que s'estructura la gestió del formulari són:

- Pas 1: Informació de la instal·lació
- Pas 2: Dades de l'immoble
- Pas 3: Dades del sol·licitant
- Pas 4: Dades del propietari
- Pas 5: Dades de l'instal·lador
- Pas 6: Pressupost
- Pas final: Confirmació

A cadascun dels passos hi haurà, si aplica, els elements per navegar al pas següent i anterior del formulari.

A continuació es defineixen els camps a informar A cadascun de pasos del formulari.

Pas 1: Informació de la instal·lació

Els camps a informar en aquest pas són:

- Quantitat de bateries: Nombre de bateries a instal·lar a escollir d'un desplegable de valors. En funció del valor escollit en aquest camp, s'haurà de crear dinàmicament el mateix nombre de blocs per introduir la següent informació sobre cadascuna de les bateries:
 - Material de cada bateria (a escollir entre 4 opcions possibles)
 - Número de broquetes de la nova bateria
- Previsió de sobreelevació: Cal indicar si cas es preveu la necessitat de sobreelevació (Sí/No) i en el cas de ser necessari, indicar a partir de la cinquena planta.

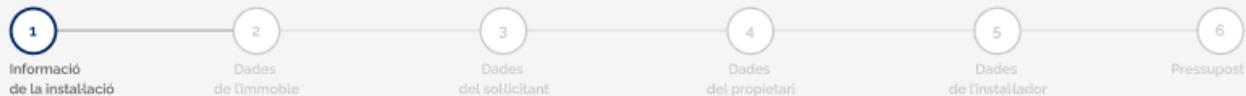
Formulari sol·licitud
Canvi de bateria i/o muntants

Informació de la instal·lació

Els camps marcats amb * són obligatoris

Indica les bateries que vols instal·lar i les seves característiques

El teu instal·lador autoritzat farà el canvi de bateria i nosaltres farem el trasllat dels comptadors d'aigua de l'antiga bateria a la nova. Atenció: Els comptadors només els pot manipular Aigües de Barcelona ja que es poden produir anomalies o inversions des les que no ens podríem fer repsonsables

*Quantitat de bateries

* Material de cada bateria

Bateria 1

 Galvanitzat Inox PPR NS/NC

*Número de broquets de la nova bateria

* Previsió de sobre-elevació

 Sí

S'entén per sobre-elevació la necessitat d'instal·lar bomba/es d'aigua per assegurar l'aigua a les plantes més altes (>7 plantes)

A partir de la planta

 No

Anar al següent pas

Pas 2: Dades de l'immoble

En aquest pas, cal indicar que hi ha una serie de camps que són comuns per totes les peticions però els hi ha camps de la documentació necessària que depenen del valor informat en el tipus de propietari.

Els camps a informar en aquest pas són:

- Municipi de l'immoble
- Tipus de via
- Nom de la via
- Número
- Escala
- Codi Postal
- Imatge adjunta ubicació immoble
- Observacions
- Tipus de propietari

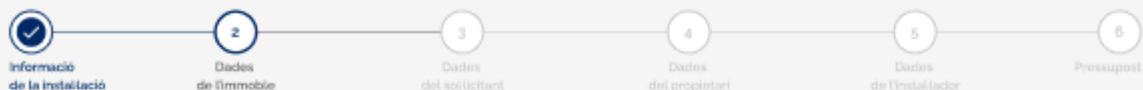
Formulari sol·licitud
Canvi de bateria i/o muntants

Dades de l'immoble

Els camps marcats amb * són obligatoris

Dades immoble
*** Municipi**

Seleccionar

*** Tipus de via**

Seleccionar

*** Nom de la via**

Seleccionar

*** Número**

Seleccionar

Escala

Introduir escala

*** Codi postal**

Introduir codi postal

En cas que la finca sobre la qual vols fer la sol·licitud no aparegui a la llista de carrers, hauràs d'adjuntar un mapa de la situació

Anxiu

Pujar anxiu

 Seleccionar una imatge
 Formats compatibles: pdf, png

*** Observacions**

Introduir observacions

En funció del tipus de propietari escollit es mostraran els camps adjuntar la següent documentació necessària:

- Particular
 - DNI
 - Escriptura
- Empresa
 - Poders o escriptura de constitució
 - Escriptura de propietat
 - DNI apoderat
 - CIF de l'apoderat
- Comunitat propietaris constituïda
 - CIF comunitat propietaris
 - DNI president o administrador finca
 - Acta de la comunitat
- Comunitat propietaris no constituïda
 - DNI de tots els propietaris en fitxer comprimit
 - Escripcions de propietat de tots els propietaris
 - Autorització per gestionar el servei



0/200

Documentació necessària

Recorda adjuntar la següent documentació, imprescindible sempre, perquè puguem gestionar la teva sol·licitud. Per a més informació, prem [aquí](#)

*Tipus de propietari

Particular

*DNI

Seleccionar un arxiu
Formats compatibles: pdf, png

*Escriptura

Seleccionar un arxiu
Formats compatibles: pdf, png

Particular

0/200

Documentació necessària

Recorda adjuntar la següent documentació, imprescindible sempre, perquè puguem gestionar la teva sol·licitud. Per a més informació, prem [aquí](#)

*Tipus de propietari

Empresa

*Poders o escriptura de constitució

Seleccionar un arxiu
Formats compatibles: pdf, png

*Escriptura propietat

Seleccionar un arxiu
Formats compatibles: pdf, png

*DNI de l'apoderat

Seleccionar un arxiu
Formats compatibles: pdf, png

*CIF de l'apoderat

Seleccionar un arxiu
Formats compatibles: pdf, png

Empresa

Documentació necessària

Recorda adjuntar la següent documentació, imprescindible sempre, perquè puguem gestionar la teva sol·licitud. Per a més informació, prem [aquí](#)

* Tipus de propietari

Comunitat propietaris constituïda

* CIF comunitat propietaris

[Pujar arxiu](#) Seleccionar un arxiu
Formats compatibles: pdf, png

* DNI president o administrador finques

[Pujar arxiu](#) Seleccionar un arxiu
Formats compatibles: pdf, png

* Acta comunitat on consti president o administrador de finques

[Pujar arxiu](#) Seleccionar un arxiu
Formats compatibles: pdf, png

[Tornar enrera](#) [Anar al següent pas](#)

Comunitat propietaris constituïda

Documentació necessària

Recorda adjuntar la següent documentació, imprescindible sempre, perquè puguem gestionar la teva sol·licitud. Per a més informació, prem [aquí](#)

* Tipus de propietari

Comunitat propietaris no constituïda

* DNI de tots propietaris en un únic fitxer comprimit

[Pujar arxiu](#) Seleccionar un arxiu
Format compatible: .zip

* Escritures de la propietat de tots els propietaris

[Pujar arxiu](#) Seleccionar un arxiu
Formats compatibles: pdf, png

* Autorització per poder gestionar el servei

[Pujar arxiu](#) Seleccionar un arxiu
Formats compatibles: pdf, png

[Descarrega l'autorització](#)

[Tornar enrera](#) [Anar al següent pas](#)

Comunitat propietaris no constituïda

Pas 3: Dades del sol·licitant

En aquest pas, s'informaran les dades del sol·licitant, podent aquestes ser les dades del propietari o les del propi instal·lador.

Els camps que s'hauran d'informar sense tenir en compte el tipus de sol·licitant, són les següents:

- Tipus de sol·licitant
- Nom
- Primer cognom
- Segon cognom
- Número de document
- Telèfon
- Correu electrònic
- Check per indicar si l'adreça és la mateixa que la mateixa que la de l'immoble
- Municipi (adreça postal)



- Tipus de via (adreça postal)
- Nom de la via (adreça postal)
- Número (adreça postal)
- Pis (adreça postal)
- Porta (adreça postal)
- Escala (adreça postal)
- Codi postal (adreça postal)

En el cas de que el tipus de sol·licitant sigui l'instal·lador, també s'hauran d'informar el següents camps:

- Document adjunt DNI sol·licitant
- Document adjunt autorització

NOTA: Per decisió de l'àrea usuària no s'inclourà un link de descàrrega de l'autorització sino que s'utilitzarà el flux actual d'obtenir-la per contacte telefònic.

Formulari sol·licitud

Canvi de bateria i/o muntants

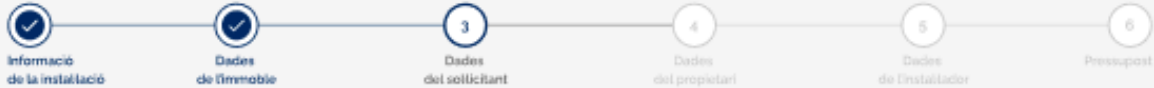

Dades del sol·licitant

Els camps marcats amb * són obligatoris

* Perfil

Per a aquesta sol·licitud, a més de ser el **sol·licitant**, tens algun altre rol com a propietari o instal·lador? En cas afirmatiu, selecciona les opcions que corresponguin.

- Propietari / president comunitat / administrador
- Instal·lador / autoritzat

Dades Personals

* Nom

Introduir nom

*Primer cognom

Introduir cognom

*Segon cognom

Introduir cognoms

* Número de document

CF, NIF o NIE

*Telèfon

Introduir número

*Correu electrònic

exemple@fomini.com

Adreça postal

- La meua adreça postal es la mateixa que les dades de l'immoble

* Municipi

Seleccionar

* Tipus de via

Seleccionar

*Nom de la via

Introduir nom

Número

Introduir número

Pis

Introduir pis

Porta

Introduir porta

Escala

Introduir escala

*Codi postal

Introduir codi postal

Tomar enrera

Anar al següent pas

Propietari



Formulari sol·licitud

Canvi de bateria i/o muntants

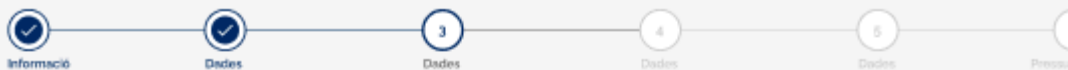

Dades del sol·licitant

Els camps marcats amb * són obligatoris

Perfil

Per a aquesta sol·licitud, a més de ser el **sol·licitant**, tens algun altre rol com a propietari o instal·lador? En cas afirmatiu, selecciona les opcions que corresponguin.

- Propietari / president comunitat / administrador
 Instal·lador / autoritzat

Dades Personals

*Nom

*Primer cognom

*Segon cognom

*Número de document

*Telèfon

*Correu electrònic

*DNI Sol·licitant

Seleccionar un arxiu
Formats compatibles: pdf, png

*Autorització

Seleccionar un arxiu
Formats compatibles: pdf, png

[Descarregar autorització](#)

Adreça postal

- La meua adreça postal es la mateixa que les dades de l'immoble

*Municipi

*Tipus de via

*Nom de la via

Número

Pis

Porta

Escala

*Codi postal

Instal·lador

Pas 4: Dades del propietari

En aquest pas, s'informaran les dades del propietari, mantenint les dades ja informades en el cas que en el punt anterior ja s'hagi completat com a propietari, i donant l'opció de modificar les dades en cas de detectar cap error.

Els camps que componen el formulari son:

- *Check* per editar les dades personals
- Nom
- Primer cognom
- Segon cognom
- Número de document
- Telèfon
- Correu electrònic
- *Check* per editar les dades postals
- Municipi (adreça postal)
- Tipus de via (adreça postal)
- Nom de la via (adreça postal)
- Número (adreça postal)
- Pis (adreça postal)
- Porta (adreça postal)
- Escala (adreça postal)
- Codi postal (adreça postal)

Nota: Si s'ha marcat l'opció de propietari en el pas 3, en cas de modificar-se les dades en el pas 4, les dades del pas 3 també quedaran modificades (ja que l'origen ha de ser el mateix).

Formulari sol·licitud

Canvi de bateria i/o muntants



Informació
de la instal·lació



Dades
de l'immoble



Dades
del sol·licitant



4
Dades
del propietari



5
Dades
de l'instal·lador



6
Pressupost

Dades del propietari de l'immoble

Dades Personals

Vull editar les dades personals

*Nom

Joan

*Primer cognom

Pedrosa

*Segon cognom

Sanchez

*Número de document

30000010X

*Telèfon

600000000

*Correu electrònic

joan@besetis.com

Adreça postal

Vull editar les dades personals

*Municipi

Alella

*Tipus de via

Carreer

*Nom de la via

Santa Eulàlia

Número

2

Pis

2

Porta

1

Escala

Introduir escala

*Codi postal

008328

Tomar enrera

Anar al següent pas

Pas 5: Dades de l'instal·lador

En aquest pas, s'informaran les dades de l'instal·lador, en el cas que en el pas 3 s'hagin informat les dades de l'instal·lador en el pas 3, les dades apareixeran preempenades i es disposarà de l'opció de modificar aquestes dades.

Els camps que componen el formulari son:

- Número d'instal·lador autoritzat
- *Check* per editar les dades personals
- Nom
- Primer cognom
- Segon cognom
- Número de document
- Telèfon
- Correu electrònic
- *Check* per editar les dades postals
- Municipi (adreça postal)
- Tipus de via (adreça postal)
- Nom de la via (adreça postal)
- Número (adreça postal)
- Pis (adreça postal)
- Porta (adreça postal)
- Escala (adreça postal)
- Codi postal (adreça postal)

Nota: Si s'ha marcat l'opció de instal·lador al pas 3, en cas de modificar-se les dades al pas 5, les dades del pas 3 també quedaran modificades (ja que l'origen ha de ser el mateix).

Formulari sol·licitud

Canvi de bateria i/o muntants

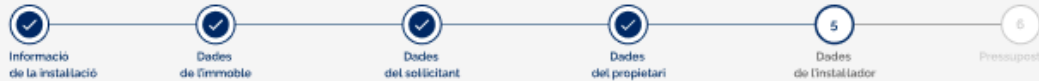

Dades de l'instal·lador

Els camps marcats amb * són obligatoris

*Número d'instal·lador autoritzat

Introduir número

Dades Personals

Vull editar les dades personals

*Nom

Joan

*Primer cognom

Padrosa

*Segon cognom

Sanchez

*Número de document

30000010X

*Telèfon

600000000

*Correu electrònic

joan@basetis.com

Adreça postal

Vull editar les dades personals

*Municipi

Alfala

*Tipus de via

Carreer

*Nom de la via

Santa Eulàlia

Número

2

Pis

2

Porta

1

Escala

Introduir escala

*Codi postal

000328

Tomar enrera

Anar al següent pas

Pas 6: Pressupost

En aquest pas, només caldrà informar en un selector quin és el destinatari del pressupost i marcar la casella indicant que s'ha llegit i s'accepta la política de privacitat.

Formulari sol·licitud

Canvi de bateria i/o muntants

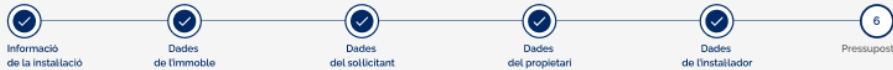

Qui vols que rebí el pressupost?

Els camps marcats amb * són obligatoris

Dades del destinatari del pressupost

* Destinatari del pressupost

Seleccionar

He llegit i estic d'acord amb la [política de privacitat](#)

Seguretat en l'enviament de dades

La transmissió de les dades d'aquest formulari es fa a través d'un servidor segur que utilitza el protocol de seguretat estàndard a la xarxa SSL. Aquest protocol protegeix les teves dades tot encriptant-les, perquè ningú al·lè a Aigües de Barcelona, Empresa Metropolitana de Gestió del Cicle Integral de l'Aigua, S.A. les pugui utilitzar.

Protecció de dades de caràcter personal

Li recordem que les dades personals que ens facil·liti mitjançant el present formulari seran incorporades a un fitxer responsabilitat d'AI·GÜES DE BARCELONA, Empresa Metropolitana de Gestió del Cicle Integral de l'Aigua, S.A., amb les finalitats indicades en la informació sobre protecció de dades que vostè ha acceptat, i que pot consultar en qualsevol moment [aquí](#). Així mateix, li recordem que pot exercir els drets d'accés, rectificació i supressió, així com exercir altres drets, com es detalla a la informació sobre protecció de dades personals.

Tornar enrera

Enviar formulari

Formulari sol·licitud

Canvi de bateria i/o muntants

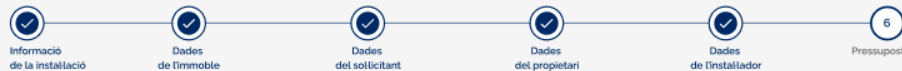

Qui vols que rebí el pressupost?

Els camps marcats amb * són obligatoris

Dades del destinatari del pressupost

* Destinatari del pressupost

Seleccionar

Propietari [clicat](#)

Instal·lador

Idor segur que utilitza el protocol de seguretat estàndard a la xarxa SSL. Aquest protocol protegeix les teves dades tot encriptant-les, perquè ningú al·lè a Aigües de Barcelona, Empresa Metropolitana de Gestió del Cicle Integral de l'Aigua, S.A. les pugui utilitzar.

Protecció de dades de caràcter personal

Li recordem que les dades personals que ens facil·liti mitjançant el present formulari seran incorporades a un fitxer responsabilitat d'AI·GÜES DE BARCELONA, Empresa Metropolitana de Gestió del Cicle Integral de l'Aigua, S.A., amb les finalitats indicades en la informació sobre protecció de dades que vostè ha acceptat, i que pot consultar en qualsevol moment [aquí](#). Així mateix, li recordem que pot exercir els drets d'accés, rectificació i supressió, així com exercir altres drets, com es detalla a la informació sobre protecció de dades personals.

Tornar enrera

Enviar formulari

Pas final: Confirmació

En aquest pas s'indica que la sol·licitud s'ha enviat correctament pel procediment actual, i un enllaç de descàrrega des d'on es podrà descarregar un document PDF formatejat d'una forma fàcilment llegible per part de l'usuari amb totes les empenades dins del formulari.

Aquest pas ha de mostrar clarament:

- Si el procediment ha finalitzat correctament o s'ha produït un error
 - Icona visual d'èxit o error
 - Missatge d'èxit o error
- Descàrrega de document amb les dades enviades a la sol·licitud
 - Icona visual de descàrrega
 - Títol explicatiu de l'enllaç de descàrrega

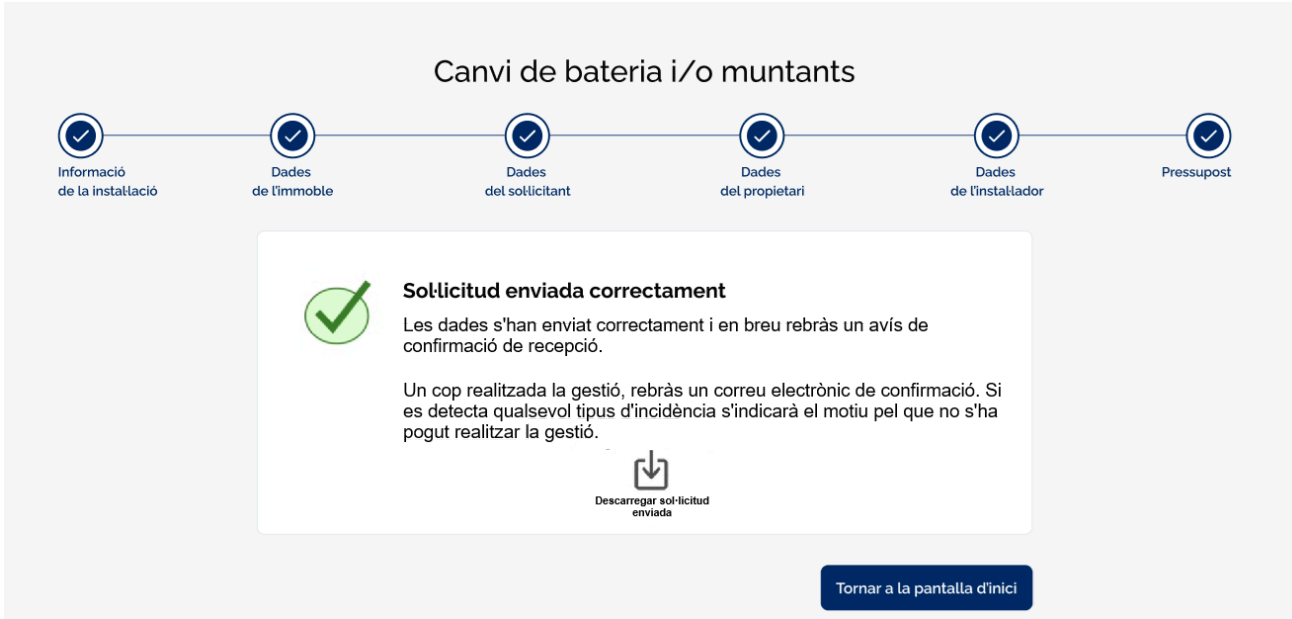

Canvi de bateria i/o muntants

Informació de la instal·lació Dades de l'immoble Dades del sol·licitant Dades del propietari Dades de l'instal·lador Pressupost

Sol·licitud enviada correctament

Les dades s'han enviat correctament i en breu rebràs un avís de confirmació de recepció.

Un cop realitzada la gestió, rebràs un correu electrònic de confirmació. Si es detecta qualsevol tipus d'incidència s'indicarà el motiu pel que no s'ha pogut realitzar la gestió.

Descarregar sol·licitud enviada

Tornar a la pantalla d'inici

2.2.1.2.9. INSTRUCCIONS PROCEDIMENT AUGMENT PUNTS SUBMINISTRAMENT

La pàgina d'instruccions del procediment de canvi de bateria consta de dues seccions, una primera amb una explicació pas a pas del procediment i una segona en la que s'indica en funció del tipus d'usuari, la documentació de la que ha de disposar per tal de poder realitzar el procediment. Addicionalment es disposa d'un botó que permet navegar a la pàgina que conté el formulari per realitzar el procediment de canvi de bateria.

Les diferents casuístiques de la secció de la documentació necessària en funció del tipus d'usuari són les següents:

- Particular
- Empresa
- Comunitat propietaris constituïda
- Comunitat propietaris no constituïda

A continuació es mostra el disseny de cadascuna de les casuístiques:

Fitxa tècnica

Documentació per emplenar formulari:

Particular ▼

- Escritura propietat
- DNI propietari

En cas que no siguis el propietari, un cop feta la sol·licitud, hauràs de tramitar l'autorització via telèfon o al formulari de l'àrea de clients

Durada aproximada del procés:

- 4 mesos aproximadament, dependrà dels permisos municipals

Particular

Fitxa tècnica

Documentació per emplenar formulari:

Empresa ▼

- Poders o escriptura constitució,
- Escritura propietat
- DNI apoderat
- CIF empresa

En cas que no siguis el propietari, un cop feta la sol·licitud, hauràs de tramitar l'autorització via telèfon o al formulari de l'àrea de clients

Durada aproximada del procés:

- 4 mesos aproximadament, dependrà dels permisos municipals

Empresa

Fitxa tècnica

Documentació per emplenar formulari:

Comunitat propietaris constituïda ▼

- CIF comunitat propietaris
- DNI president o administrador de finques
- Acta comunitat on consti president o administrador de finques

En cas que no siguis el propietari, un cop feta la sol·licitud, hauràs de tramitar l'autorització via telèfon o al formulari de l'àrea de clients

Durada aproximada del procés:

- 4 mesos aproximadament, dependrà dels permisos municipals

Comunitat propietaris constituïda

Fitxa tècnica

Documentació per emplenar formulari:

Comunitat propietaris no constituïda ▼

- DNI de tots propietaris en un únic fitxer comprimit
- Escripures de la propietat de tots els propietaris
- Autorització per poder gestionar el servei

En cas que no siguis el propietari, un cop feta la sol·licitud, hauràs de tramitar l'autorització via telèfon o al formulari de l'àrea de clients

Durada aproximada del procés:

- 4 mesos aproximadament, dependrà dels permisos municipals

Comunitat propietaris no constituïda

La pàgina de instruccions per la realització de l'augment de punts de subministrament, consta d'una guia de tots els passos per realitzar el procediment. La guia consta d'una capçalera, d'un fil d'ariadna vertical en el que s'indica en el pas que et trobes, una explicació de les accions que es realitzen en aquest pas i dos enllaços que permeten realitzar una navegació al pas previ o posterior (en cas d'existir).

A continuació es mostra el disseny dels diferents passos:



Augment de punts de subministrament

Ampliar punts de subministrament en una bateria de comptadors d'aigua implica afegir noves connexions i instal·lar més jocs de claus i comptadors d'aigua. Això pot ser necessari, per exemple, quan es produeixen segregacions en habitatges o locals, així com per proveir d'aigua al servei d'escala.

En cas que la bateria no disposi de sortides "lliures", és possible que sigui necessari canviar la bateria existent o instal·lar una bateria addicional. No obstant això, qualsevol petició d'aquest tipus pot resultar en una proposta d'augment de diàmetre de l'escomesa per garantir cabal suficient per a tots els subministraments.

[Document de preus](#)

Quines passes has de seguir?

Fes clic en cada pas per veure'n el detall

- 1 Sol·licitud:
24/28 hores
- 2 **Contacte inspector**
20 dies laborables
- 3 Adequació de la instal·lació
Segons client
- 4 Confirmació de servei sense cost
- 5 Conformatat del tràmit
- 6 Generació nous subministraments a la base de dades
2 dies
- 7 Posada en servei dels nous subministraments
Màxim 4 dies

Contacte inspector

En aquest pas, l'inspector es posarà en contacte amb tu per confirmar la teva sol·licitud i acordar els treballs necessaris i resoldre qualsevol dubte. Potser ja haurà visitat la instal·lació per donar-te els millors consells possibles.

Durant la visita a la instal·lació, l'inspector comprovarà si hi ha broquets lliures per poder afegir més claus a la bateria de comptadors. En aquest cas, el servei no tindrà cost.

En el cas d'absència de broquets lliures, l'inspector t'informarà de les possibles alternatives (canvi de bateria o instal·lació de bateria addicional).

Fitxa tècnica

Documentació per emplenar formulari:

Particular

- DNI
- Escriptura

En cas que no siguis el propietari caldrà adjuntar:

- DNI autoritzat
- Autorització

[Descàrrega del document d'autorització](#)

Durada aproximada del procés:

- 2 mesos aproximadament

[Iniciar el formulari sol·licitud](#)



Augment de punts de subministrament

Ampliar punts de subministrament en una bateria de comptadors d'aigua implica afegir noves connexions i instal·lar més jocs de claus i comptadors d'aigua. Això pot ser necessari, per exemple, quan es produeixen segregacions en habitatges o locals, així com per proveir d'aigua al servei d'escala.

En cas que la bateria no disposi de sortides "lliures", és possible que sigui necessari canviar la bateria existent o instal·lar una bateria addicional. No obstant això, qualsevol petició d'aquest tipus pot resultar en una proposta d'augment de diàmetre de l'escomesa per garantir cabal suficient per a tots els subministraments.

[Document de preus](#)

Quines passes has de seguir?

Fes clic en cada pas per veure'n el detall

- 1 Sol·licitud:
24/48 hores
- 2 Contacte inspector
20 dies laborables
- 3 **Adequació de la instal·lació**
Segons client
- 4 Confirmació de servei sense cost
- 5 Conformitat del tràmit
- 6 Generació nous subministraments a la base de dades
2 dies
- 7 Posada en servei dels nous subministraments
Màxim 4 dies

Adequació de la instal·lació

L'inspector com a resultat de la seva visita t'informarà de les modificacions a realitzar, en cas necessari, per tal de donar conformitat a la instal·lació.

A partir d'aquest moment, si és necessari, ja pots començar els treballs d'adequació de la teva instal·lació interior.

Iniciar el formulari sol·licitud

Fitxa tècnica

Documentació per emplenar formulari:

Particular

- DNI
- Escriptura

En cas que no siguis el propietari caldrà adjuntar:

- DNI autoritzat
- Autorització

[Descàrrega del document d'autorització](#)

Durada aproximada del procés:

- 2 mesos aproximadament

Augment de punts de subministrament

Ampliar punts de subministrament en una bateria de comptadors d'aigua implica afegir noves connexions i instal·lar més jocs de claus i comptadors d'aigua. Això pot ser necessari, per exemple, quan es produeixen segregacions en habitatges o locals, així com per proveir d'aigua al servei d'escala.

En cas que la bateria no disposi de sortides "lliures", és possible que sigui necessari canviar la bateria existent o instal·lar una bateria addicional. No obstant això, qualsevol petició d'aquest tipus pot resultar en una proposta d'augment de diàmetre de l'escomesa per garantir cabal suficient per a tots els subministraments.

[Document de preus](#)

Quines passes has de seguir?

Fes clic en cada pas per veure'n el detall

- 1 Sol·licitud:
24/48 hores
- 2 Contacte inspector
20 dies laborables
- 3 Adequació de la instal·lació
Segons client
- 4 **Confirmació de servei sense cost**
- 5 Conformitat del tràmit
- 6 Generació nous subministraments a la base de dades
2 dies
- 7 Posada en servei dels nous subministraments
Màxim 4 dies

Confirmació de servei sense cost

Ens posarem en contacte amb tu via correu electrònic on et confirmarem que és viable l'augment de punts de subministrament i que és un servei sense cost.

Iniciar el formulari sol·licitud

Fitxa tècnica

Documentació per emplenar formulari:

Particular

- DNI
- Escriptura

En cas que no siguis el propietari caldrà adjuntar:

- DNI autoritzat
- Autorització

[Descàrrega del document d'autorització](#)

Durada aproximada del procés:

- 2 mesos aproximadament



Augment de punts de subministrament

Ampliar punts de subministrament en una bateria de comptadors d'aigua implica afegir noves connexions i instal·lar més jocs de claus i comptadors d'aigua. Això pot ser necessari, per exemple, quan es produeixen segregacions en habitatges o locals, així com per proveir d'aigua al servei d'escala.

En cas que la bateria no disposi de sortides "lliures", és possible que sigui necessari canviar la bateria existent o instal·lar una bateria addicional. No obstant això, qualsevol petició d'aquest tipus pot resultar en una proposta d'augment de diàmetre de fessomesa per garantir cabal suficient per a tots els subministraments.

[Document de preus](#)

Quines passes has de seguir?

Fes clic en cada pas per veure'n el detall

- 1 **Sol·licitud:**
24/48 hores
- 2 **Contacte inspector**
20 dies laborables
- 3 **Adequació de la instal·lació**
Segons client
- 4 **Confirmació de servei sense cost**
- 5 **Conformitat del tràmit**
- 6 **Generació nous subministraments a la base de dades**
2 dies
- 7 **Posada en servei dels nous subministraments**
Màxim 4 dies

Conformitat del tràmit

Ens hauràs d'enviar el **butlletí omplert amb les dades indicades per l'inspector** i les fotos de les modificacions de la teva instal·lació a connexions@aiguesdebarcelona.cat

L'inspector analitzarà la documentació per tal de donar la conformitat favorable al tràmit.

Iniciar el formulari sol·licitud

Fitxa tècnica

Documentació per emplenar formulari:

Particular

- DNI
- Escriptura

En cas que no siguis el propietari caldrà adjuntar:

- DNI autoritzat
- Autorització

[Descàrrega del document d'autorització](#)

Durada aproximada del procés:

- 2 mesos aproximadament

Augment de punts de subministrament

Ampliar punts de subministrament en una bateria de comptadors d'aigua implica afegir noves connexions i instal·lar més jocs de claus i comptadors d'aigua. Això pot ser necessari, per exemple, quan es produeixen segregacions en habitatges o locals, així com per proveir d'aigua al servei d'escala.

En cas que la bateria no disposi de sortides "lliures", és possible que sigui necessari canviar la bateria existent o instal·lar una bateria addicional. No obstant això, qualsevol petició d'aquest tipus pot resultar en una proposta d'augment de diàmetre de fessomesa per garantir cabal suficient per a tots els subministraments.

[Document de preus](#)

Quines passes has de seguir?

Fes clic en cada pas per veure'n el detall

- 1 **Sol·licitud:**
24/48 hores
- 2 **Contacte inspector**
20 dies laborables
- 3 **Adequació de la instal·lació**
Segons client
- 4 **Confirmació de servei sense cost**
- 5 **Conformitat del tràmit**
- 6 **Generació nous subministraments a la base de dades**
2 dies
- 7 **Posada en servei dels nous subministraments**
Màxim 4 dies

Generació nous subministraments a la base de dades

En cas que l'inspector doni CONFORMITAT FAVORABLE, introduïrem el nou o nous punts de subministrament a la nostra base de dades i et trucarem per avisar-te per realitzar la/les contractacions via correu electrònic connexions@aiguesdebarcelona.cat o via telèfon **93.619.06.97**.

Iniciar el formulari sol·licitud

Fitxa tècnica

Documentació per emplenar formulari:

Particular

- DNI
- Escriptura

En cas que no siguis el propietari caldrà adjuntar:

- DNI autoritzat
- Autorització

[Descàrrega del document d'autorització](#)

Durada aproximada del procés:

- 2 mesos aproximadament

Augment de punts de subministrament

Ampliar punts de subministrament en una bateria de comptadors d'aigua implica afegir noves connexions i instal·lar més jocs de claus i comptadors d'aigua. Això pot ser necessari, per exemple, quan es produeixen segregacions en habitatges o locals, així com per proveir d'aigua al servei d'escala.

En cas que la bateria no disposi de sortides "lliures", és possible que sigui necessari canviar la bateria existent o instal·lar una bateria addicional. No obstant això, qualsevol petició d'aquest tipus pot resultar en una proposta d'augment de diàmetre de l'escomesa per garantir cabal suficient per a tots els subministraments.

Document de preus

Quines passes has de seguir?

Fes clic en cada pas per veure'n el detall.

- 1 **Sol·licitud:**
24/48 hores
- 2 **Contacte inspector**
20 dies laborables
- 3 **Adequació de la instal·lació**
Segons client
- 4 **Confirmació de servei sense cost**
- 5 **Conformitat del tràmit**
- 6 **Generació nous subministraments a la base de dades**
2 dies
- 7 **Posada en servei dels nous subministraments**
Màxim 4 dies

Posada en servei dels nous subministraments

Una vegada feta la contractació, en un màxim de 4 dies et col·locarem el comptador a la nova ubicació de la bateria. En aquest moment es fa efectiva l'alta de subministrament.

Fitxa tècnica

Documentació per emplenar formulari:

Particular

- DNI
- Escritura

En cas que no siguis el propietari caldrà adjuntar:

- DNI autoritzat
- Autorització

[Descàrrega del document d'autorització](#)

Durada aproximada del procés:

- 2 mesos aproximadament

[Iniciar el formulari sol·licitud](#)

A la part inferior de la pàgina d'explicació del canvi de bateria, es troba un botó que permet navegar a la pàgina en la que es troba el formulari per realitzar el tràmit descrit.

2.2.1.2.10. TRAMITACIÓ PROCEDIMENT AUGMENT PUNTS SUBMINISTRAMENT

El formulari per gestionar la tramitació del procediment d'augment de punts de subministrament consta de SET (7) passos A cadascun dels quals s'ha d'informar i validar un conjunt de dades. Els passos en el que s'estructura la gestió del formulari són:

- Pas 1: Informació de la instal·lació
- Pas 2: Dades de l'immoble
- Pas 3: Dades del sol·licitant
- Pas 4: Dades del propietari
- Pas 5: Dades de l'instal·lador
- Pas 6: Pressupost
- Pas final: Confirmació

A cadascun dels passos hi haurà, si aplica, els elements per navegar al pas següent i anterior del formulari.

A continuació es defineixen els camps a informar A cadascun de passos del formulari.

Pas 1: Informació de la instal·lació

Els camps a informar en aquest pas són:

- Número de nous destins a ampliar: S'indicarà el nombre de nous destins. En funció del número indicat (que ha de ser un nombre sencer positiu major que 0) es mostraran els camps del formulari per introduir la nomenclatura de tots els punts de subministrament.
- Nomenclatures: Camps on s'indica la nomenclatura de cadascun dels punts de subministrament amb els que es vol ampliar la instal·lació.

El formulari mostrarà dinàmicament el nombre de camps de nomenclatures en funció del valor del camp de destins a ampliar.

Home / Augment de punts de subministrament / Formulari sol·licitud

Formulari sol·licitud

Augment de punts de subministrament

1 Informació de la instal·lació 2 Dades de l'immoble 3 Dades del sol·licitant 4 Dades del propietari 5 Dades de l'instal·lador 6 Pressupost

Informació de la instal·lació

Els camps marcats amb * són obligatoris

*Número de nous destins a ampliar

*Nomenclatures 1

Anar al següent pas

Formulari sol·licitud

Augment de punts de subministrament

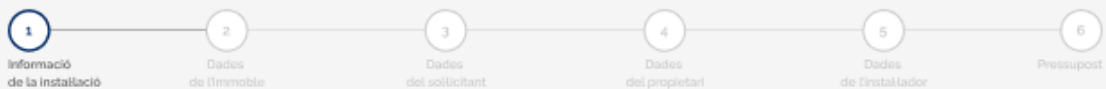

Informació de la instal·lació

Els camps marcats amb * són obligatoris

*Número de nous destins a ampliar

Introduir número

Nomenclatures

Les nomenclatures (Exemple: 1^a-1^a, Local 2, Serv.Escala...) han de correspondre a les informades en les escriptures i/o contractes d'arrendament per tal d'evitar errors a l'hora de contractar

Nomenclatura 1

Nomenclatura 2

Nomenclatura 3

Nomenclatura 4

Anar al següent pas

Pas 2: Dades de l'immoble

Els camps a informar en aquest pas són:

- Municipi de l'immoble
- Tipus de via
- Nom de la via
- Número
- Escala
- Codi Postal
- Imatge adjunta ubicació immoble
- Observacions
- Tipus de propietari

Formulari sol·licitud

Augment de punts de subministrament

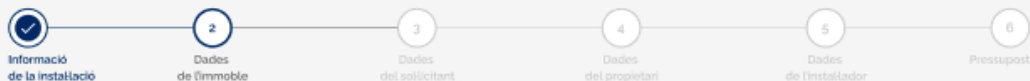

Dades de l'immoble

Els camps marcats amb * són obligatoris

Dades immoble

* Municipi

Seleccionar

* Tipus de via

Seleccionar

* Nom de la via

Seleccionar

* Número

Seleccionar

Escala

Introduir escala

* Codi postal

Introduir codi postal

En cas que la finca sobre la qual vols fer la sol·licitud no aparegui a la llista de carrers, hauràs d'adjuntar un mapa de la situació

Arxiu

Pujar arxiu

Seleccionar una imatge
Formats compatibles: pdf, png

* Observacions

Introduir observacions

0/200

Documentació necessària

Recorda adjuntar la següent documentació, imprescindible sempre, perquè puguem gestionar la teva sol·licitud. Per a més informació, prem [aquí](#)

* Tipus de propietari

Particular

* DNI

Pujar arxiu

Seleccionar un arxiu
Formats compatibles: pdf, png

* Escriptura

Pujar arxiu

Seleccionar un arxiu
Formats compatibles: pdf, png

Tornar enrera

Anar al següent pas

En funció del tipus de propietari escollit es mostraran els camps adjuntar la següent documentació necessària:

- Particular
 - DNI
 - Escriptura
- Empresa
 - Poders o escriptura de constitució
 - Escriptura de propietat
 - DNI apoderat
 - CIF de l'apoderat
- Comunitat propietaris constituïda

- CIF comunitat propietaris
- DNI president o administrador finca
- Acta de la comunitat
- Comunitat propietaris no constituïda
 - DNI de tots els propietaris en fitxer comprimit
 - Escripures de propietat de tots els propietaris
 - Autorització per gestionar el servei

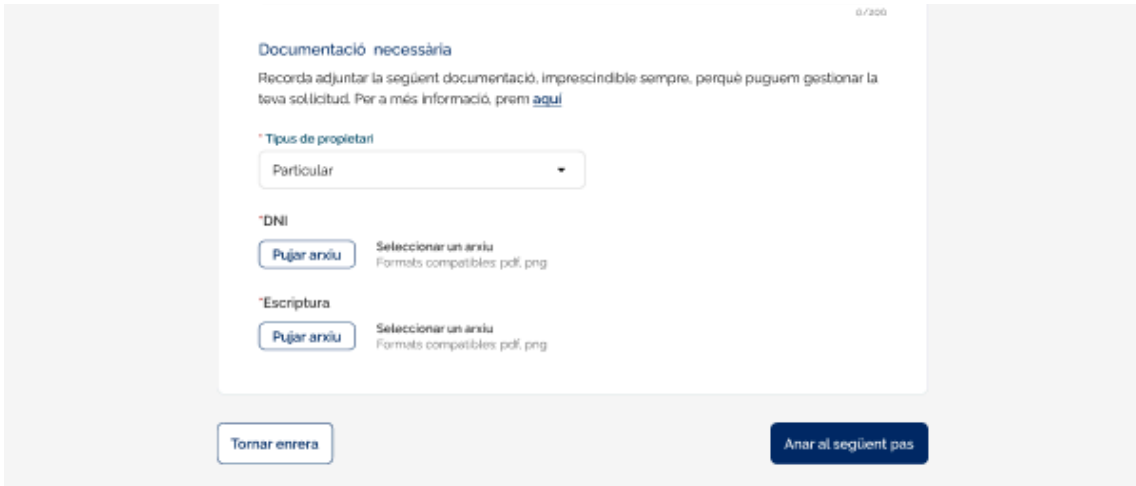

Documentació necessària

Recorda adjuntar la següent documentació, imprescindible sempre, perquè puguem gestionar la teva sol·licitud. Per a més informació, prem [aquí](#)

*Tipus de propietari

Particular

*DNI

Seleccionar un arxiu
Formats compatibles: pdf, png

*Escriptura

Seleccionar un arxiu
Formats compatibles: pdf, png

Particular

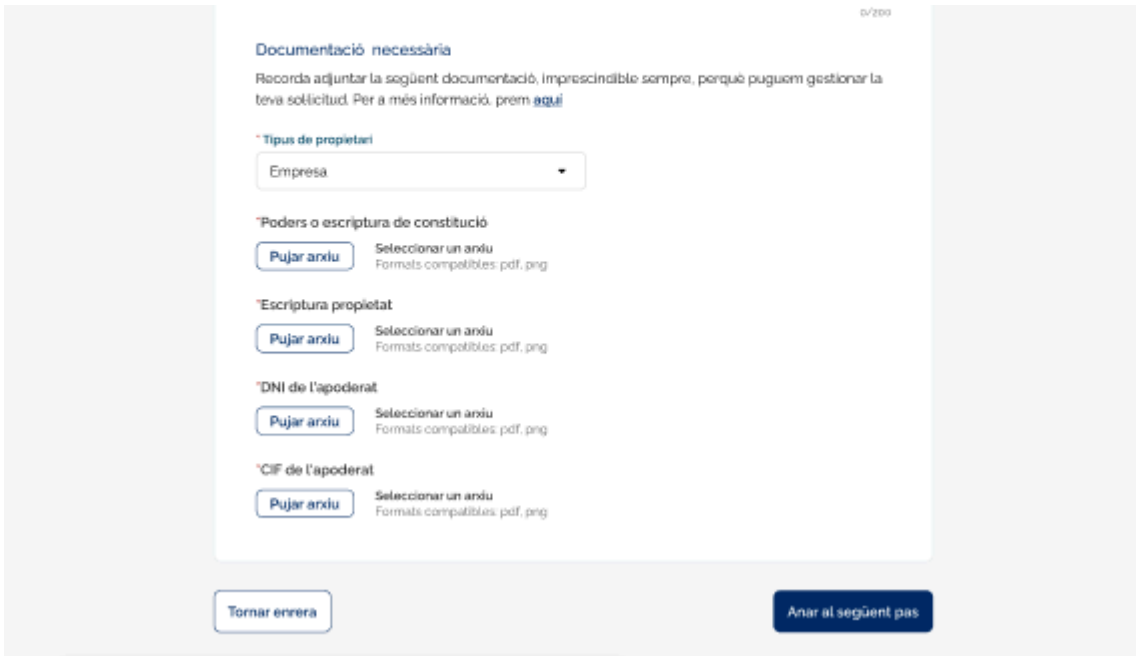

Documentació necessària

Recorda adjuntar la següent documentació, imprescindible sempre, perquè puguem gestionar la teva sol·licitud. Per a més informació, prem [aquí](#)

*Tipus de propietari

Empresa

*Poders o escriptura de constitució

Seleccionar un arxiu
Formats compatibles: pdf, png

*Escriptura propietat

Seleccionar un arxiu
Formats compatibles: pdf, png

*DNI de l'apoderat

Seleccionar un arxiu
Formats compatibles: pdf, png

*CIF de l'apoderat

Seleccionar un arxiu
Formats compatibles: pdf, png

Empresa

Documentació necessària

Recorda adjuntar la següent documentació, imprescindible sempre, perquè puguem gestionar la teva sol·licitud. Per a més informació, prem [aquí](#)

* Tipus de propietari

Comunitat propietaris constituïda

* CIF comunitat propietaris

[Pujar arxiu](#) Seleccionar un arxiu
Formats compatibles: pdf, png

* DNI president o administrador finques

[Pujar arxiu](#) Seleccionar un arxiu
Formats compatibles: pdf, png

* Acta comunitat on consti president o administrador de finques

[Pujar arxiu](#) Seleccionar un arxiu
Formats compatibles: pdf, png

[Tornar enrera](#) [Anar al següent pas](#)

Comunitat propietaris constituïda

Documentació necessària

Recorda adjuntar la següent documentació, imprescindible sempre, perquè puguem gestionar la teva sol·licitud. Per a més informació, prem [aquí](#)

* Tipus de propietari

Comunitat propietaris no constituïda

* DNI de tots propietaris en un únic fitxer comprimit

[Pujar arxiu](#) Seleccionar un arxiu
Format compatible: .zip

* Escritures de la propietat de tots els propietaris

[Pujar arxiu](#) Seleccionar un arxiu
Formats compatibles: pdf, png

* Autorització per poder gestionar el servei

[Pujar arxiu](#) Seleccionar un arxiu
Formats compatibles: pdf, png

[Descarrega l'autorització](#)

[Tornar enrera](#) [Anar al següent pas](#)

Comunitat propietaris no constituïda

Pas 3: Dades del sol·licitant

En aquest pas, s'informaran les dades del sol·licitant, podent aquestes ser les dades del propietari o les del propi instal·lador.

Els camps que s'hauran d'informar sense tenir en compte el tipus de sol·licitant, són les següents:

- Tipus de sol·licitant
- Nom
- Primer cognom
- Segon cognom
- Número de document
- Telèfon
- Correu electrònic
- *Check* per indicar si l'adreça és la mateixa que la de l'immoble
- Municipi (adreça postal)



- Tipus de via (adreça postal)
- Nom de la via (adreça postal)
- Número (adreça postal)
- Pis (adreça postal)
- Porta (adreça postal)
- Escala (adreça postal)
- Codi postal (adreça postal)

En el cas de que el tipus de sol·licitant sigui l'instal·lador, també s'hauran d'informar el següents camps:

- Document adjunt DNI sol·licitant
- Document adjunt autorització

NOTA: Per decisió de l'àrea usuària no s'inclourà un link de descàrrega de l'autorització sino que s'utilitzarà el flux actual d'obtenir-la per contacte telefònic.

Augment de punts de subministrament

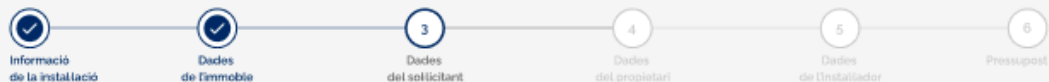

Dades del sol·licitant

Els camps marcats amb * són obligatoris

* Perfil

Per a aquesta sol·licitud, a més de ser el **sol·licitant**, tens algun altre rol com a propietari o instal·lador? En cas afirmatiu, selecciona les opcions que corresponguin.

- Propietari / president comunitat / administrador
- Instal·lador / autoritzat

Dades Personals

* Nom

Introduir nom

* Primer cognom

Introduir cognom

* Segon cognom

Introduir cognoms

* Número de document

CIF, NIF o NIE

* Telèfon

Introduir número

* Correu electrònic

exemple@fomini.com

Adreça postal

- La meua adreça postal es la mateixa que les dades de l'immoble

* Municipi

Seleccionar

* Tipus de via

Seleccionar

* Nom de la via

Introduir nom

Número

Introduir número

Pis

Introduir pis

Porta

Introduir porta

Escala

Introduir escala

* Codi postal

Introduir codi postal

Tornar enrera

Anar al següent pas

Pas 4: Dades del propietari

En aquest pas, s'informaran les dades del propietari, mantenint les dades ja informades en el cas que en el punt anterior ja s'hagi completat com a propietari, i donant l'opció de modificar les dades en cas de detectar cap error.

Els camps que componen el formulari son:

- *Check* per editar les dades personals



- Nom
- Primer cognom
- Segon cognom
- Número de document
- Telèfon
- Correu electrònic
- *Check* per editar les dades postals
- Municipi (adreça postal)
- Tipus de via (adreça postal)
- Nom de la via (adreça postal)
- Número (adreça postal)
- Pis (adreça postal)
- Porta (adreça postal)
- Escala (adreça postal)
- Codi postal (adreça postal)

Nota: Si s'ha marcat l'opció de propietari en el pas 3, en cas de modificar-se les dades en el pas 4, les dades del pas 3 també quedaran modificades (ja que l'origen ha de ser el mateix).

Augment de punts de subministrament



Dades del propietari de l'immoble

Dades Personals

Vull editar les dades personals

*Nom

Joan

Primer cognom

Pedrosa

Segon cognom

Sanchez

*Número de document

30000010x

Telèfon

600000000

Correu electrònic

joan@basetis.clom

Adreça postal

Vull editar les dades personals

*Municipi

Atella

*Tipus de via

Carrer

Nom de la via

Santa Eulàlia

Número

2

Pis

2

Porta

1

Escala

Introduir escala

Codi postal

008328

Tornar enrera

Anar al següent pas

Pas 5: Dades de l'instal·lador

En aquest pas, s'informaran les dades de l'instal·lador, en el cas que en el pas 3 s'hagin informat les dades de l'instal·lador en el pas 3, les dades apareixeran preemplenades i es disposarà de l'opció de modificar aquestes dades.

Els camps que componen el formulari son:

- Número d'instal·lador autoritzat
- *Check* per editar les dades personals
- Nom
- Primer cognom
- Segon cognom



- Número de document
- Telèfon
- Correu electrònic
- *Check* per editar les dades postals
- Municipi (adreça postal)
- Tipus de via (adreça postal)
- Nom de la via (adreça postal)
- Número (adreça postal)
- Pis (adreça postal)
- Porta (adreça postal)
- Escala (adreça postal)
- Codi postal (adreça postal)

Nota: Si s'ha marcat l'opció de instal·lador al pas 3, en cas de modificar-se les dades al pas 5, les dades del pas 3 també quedaran modificades (ja que l'origen ha de ser el mateix).

Formulari sol·licitud

Augment de punts de subministrament



Informació
de la instal·lació



Dades
de l'immoble



Dades
del sol·licitant



Dades
del propietari



5
Dades
de l'instal·lador



6
Pressupost

Dades de l'instal·lador

Els camps marcats amb * són obligatoris

*Número d'instal·lador autoritzat

Dades Personals

Vull editar les dades personals

*Nom

Primer cognom

Segon cognom

* Número de document

Telèfon

Correu electrònic

Adreça postal

Vull editar les dades personals

* Municipi

* Tipus de via

Nom de la via

Número

Pis

Porta

Escala

* Codi postal

Tornar enera

Anar al següent pas

Pas 6: Pressupost

En aquest pas, només caldrà informar en un selector quin és el destinatari del pressupost i marcar la casella indicant que s'ha llegit i s'accepta la política de privacitat.

Augment de punts de subministrament

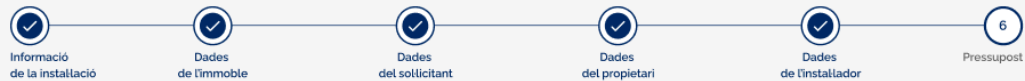

Qui vols que rebí el pressupost?

Els camps marcats amb * són obligatoris

Dades del destinatari del pressupost

* Destinatari del pressupost

He llegit i estic d'acord amb la [política de privacitat](#)

Seguretat en l'enviament de dades

La transmissió de les dades d'aquest formulari es fa a través d'un servidor segur que utilitza el protocol de seguretat estàndard a la xarxa: SSL. Aquest protocol protegeix les teves dades tot encriptant-les, perquè ningú alié a Aigües de Barcelona, Empresa Metropolitana de Gestió del Cicle Integral de l'Aigua, S.A. les pugui utilitzar.

Protecció de dades de caràcter personal

Li recordem que les dades personals que ens faciliti mitjançant el present formulari seran incorporades a un fitxer responsabilitat d'AIGÜES DE BARCELONA, Empresa Metropolitana de Gestió del Cicle Integral de l'Aigua, S.A., amb les finalitats indicades en la informació sobre protecció de dades que vostè ha acceptat, i que pot consultar en qualsevol moment [aquí](#). Així mateix, li recordem que pot exercir els drets d'accés, rectificació i supressió, així com exercir altres drets, com es detalla a la informació sobre protecció de dades personals.

[Tornar enrera](#)

[Enviar formulari](#)

Pas final: Confirmació

En aquest pas s'indica que la sol·licitud s'ha enviat correctament pel procediment actual, i un enllaç de descàrrega des d'on es podrà descarregar un document PDF formatejat d'una forma fàcilment llegible per part de l'usuari amb totes les empenades dins del formulari.

Aquest pas ha de mostrar clarament:

- Si el procediment ha finalitzat correctament o s'ha produït un error
 - Icona visual d'èxit o error
 - Missatge d'èxit o error
- Descàrrega de document amb les dades enviades a la sol·licitud
 - Icona visual de descàrrega
 - Títol explicatiu de l'enllaç de descàrrega

Home / Canvi de bateria / Formulari sol·licitud

Formulari sol·licitud

Augment de punts de subministrament

Informació de la instal·lació Dades de l'immoble Dades del sol·licitant Dades del propietari Dades de l'instal·lador Pressupost

**Sol·licitud enviada correctament**

Les dades s'han enviat correctament i en breu rebràs un avís de confirmació de recepció.

Un cop realitzada la gestió, rebràs un correu electrònic de confirmació. Si es detecta qualsevol tipus d'incidència s'indicarà el motiu pel que no s'ha pogut realitzar la gestió.

 Descarregar sol·licitud enviada

[Tornar a la pantalla d'inici](#)

2.2.1.2.11. INSTRUCCIONS PROCEDIMENT INSTAL·LACIÓ ESCOMESA INDIVIDUAL

La pàgina d'instruccions del procediment d'instal·lació d'una escamesa individual o habilitar una escamesa existent consta de dues seccions, una primera amb una explicació pas a pas del procediment i una segona en la que s'indica en funció del tipus d'usuari, la documentació de la que ha de disposar per tal de poder realitzar el procediment. Addicionalment es disposa d'un botó que permet navegar a la pàgina que conté el formulari per realitzar el procediment de canvi de bateria.

Les diferents casuístiques de la secció de la documentació necessària en funció del tipus d'usuari són les següents:

- Particular
- Empresa
- Comunitat propietaris constituïda
- Comunitat propietaris no constituïda

A continuació es mostra el disseny de cadascuna de les casuístiques:



Fitxa tècnica

Documentació per emplenar formulari:

Particular ▼

- Escritura propietat
- DNI propietari

En cas que no siguis el propietari, un cop feta la sol·licitud, hauràs de tramitar l'autorització via telèfon o al formulari de l'àrea de clients

Durada aproximada del procés:

- 4 mesos aproximadament, dependrà dels permisos municipals

Particular

Fitxa tècnica

Documentació per emplenar formulari:

Empresa ▼

- Poders o escriptura constitució,
- Escritura propietat
- DNI apoderat
- CIF empresa

En cas que no siguis el propietari, un cop feta la sol·licitud, hauràs de tramitar l'autorització via telèfon o al formulari de l'àrea de clients

Durada aproximada del procés:

- 4 mesos aproximadament, dependrà dels permisos municipals

Empresa

Fitxa tècnica

Documentació per emplenar formulari:

Comunitat propietaris constituïda ▼

- CIF comunitat propietaris
- DNI president o administrador de finques
- Acta comunitat on consti president o administrador de finques

En cas que no siguis el propietari, un cop feta la sol·licitud, hauràs de tramitar l'autorització via telèfon o al formulari de l'àrea de clients

Durada aproximada del procés:

- 4 mesos aproximadament, dependrà dels permisos municipals

Comunitat propietaris constituïda

Fitxa tècnica

Documentació per emplenar formulari:

Comunitat propietaris no constituïda ▼

- DNI de tots propietaris en un únic fitxer comprimit
- Escritures de la propietat de tots els propietaris
- Autorització per poder gestionar el servei

En cas que no siguis el propietari, un cop feta la sol·licitud, hauràs de tramitar l'autorització via telèfon o al formulari de l'àrea de clients

Durada aproximada del procés:

- 4 mesos aproximadament, dependrà dels permisos municipals

Comunitat propietaris no constituïda

La pàgina de instruccions per la realització del procediment d'instal·lació d'escomesa individual o habilitar escomesa existent, consta d'una guia de tots els passos per realitzar el procediment. La guia consta d'una capçalera, d'un fil d'ariadna vertical en el que s'indica en el pas que et trobes, una explicació de les accions que es realitzen en aquest pas i dos enllaços que permeten realitzar una navegació al pas previ o posterior (en cas d'existir).

A continuació es mostra el disseny dels diferents passos:



Instal·lar escomesa individual o habilitar escomesa existent

Instal·lar escomesa individual significa instal·lar una nova connexió d'aigua que serveix exclusivament una propietat o unitat específica. Pot ser necessari per a noves construccions o en casos on una propietat que no tenia una connexió directa d'aigua es vol connectar per primera vegada.

Habilitar escomesa existent significa reactivar o adaptar una connexió d'aigua que ja existeix però que no està en ús o no està preparada per a servir les necessitats actuals de la propietat. Pot incloure la reparació, l'actualització o la reconfiguració de la instal·lació existent.

Document de preus

Quines passes has de seguir?

Fes clic en cada pas per veure'n el detall

- 1 Sol·licitud:**
24/48 hores
- 2 Visita inspector:**
20 dies laborables
- 3 Pressupost**
- 4 Acceptació pressupost i pagament:**
Segons client
- 5 Modificació instal·lació i visita de conformitat (instal·lació interior)**
- 6 Permisos ajuntament:**
Segons municipi
- 7 Execució servei:**
Segons municipi

Sol·licitud

En aquest pas et demanarem que omplis les dades necessàries per dur a terme la instal·lació de ramal nou general individual.

Fitxa tècnica

Documentació per emplenar formulari:

Particular

- Escritura propietat
- DNI propietari

En cas que no siguis el propietari, un cop feta la sol·licitud, hauràs de tramitar l'autorització via telèfon o al formulari de l'àrea de clients

Durada aproximada del procés:

- Instal·lar escomesa individual depen del temps en tenir el permís municipal, 4 mesos aprox.
- Habilitar escomesa existent, 2 mesos

Iniciar el formulari sol·licitud



Instal·lar escomesa individual o habilitar escomesa existent

Instal·lar escomesa individual significa instal·lar una nova connexió d'aigua que serveix exclusivament una propietat o unitat específica. Pot ser necessari per a noves construccions o en casos on una propietat que no tenia una connexió directa d'aigua es vol connectar per primera vegada.

Habilitar escomesa existent significa reactivar o adaptar una connexió d'aigua que ja existeix però que no està en ús o no està preparada per a servir les necessitats actuals de la propietat. Pot incloure la reparació, l'actualització o la reconfiguració de la instal·lació existent.

[Document de preus](#)

Quines passes has de seguir?

Fes clic en cada pas per veure'n el detall.

- 1 Sol·licitud:
24/48 hores
- 2 **Visita inspector**
20 dies laborables
- 3 Pressupost
- 4 Acceptació pressupost i pagament
Segons client
- 5 Modificació instal·lació i visita de conformitat (instal·lació interior)
- 6 Permisos ajuntament
Segons municipi
- 7 Execució servei
Segons municipi

Visita inspector

En aquesta fase, l'inspector es posarà en contacte amb tu per confirmar la teva sol·licitud i concertar la primera visita.

Durant aquesta visita, es determinaran els treballs a realitzar seguint les especificacions tècniques que et facilitarem. Et recomanem que tinguis el teu instal·lador autoritzat present durant la visita.

A partir d'aquí, ja pots començar els treballs a la teva instal·lació interior per estalviar temps.

[Iniciar el formulari sol·licitud](#)

Fitxa tècnica

Documentació per emplenar formulari:

Particular

- Escritura propietat
- DNI propietari

En cas que no siguis el propietari caldrà adjuntar:

- DNI autoritzat
- Autorització

[Descàrrega del document d'autorització](#)

Durada aproximada del procés:

- Instal·lar escomesa individual depen del temps en tenir el permís municipal, 4 mesos aprox.
- Habilitar escomesa existent, 2 mesos

Instal·lar escomesa individual o habilitar escomesa existent

Instal·lar escomesa individual significa instal·lar una nova connexió d'aigua que serveix exclusivament una propietat o unitat específica. Pot ser necessari per a noves construccions o en casos on una propietat que no tenia una connexió directa d'aigua es vol connectar per primera vegada.

Habilitar escomesa existent significa reactivar o adaptar una connexió d'aigua que ja existeix però que no està en ús o no està preparada per a servir les necessitats actuals de la propietat. Pot incloure la reparació, l'actualització o la reconfiguració de la instal·lació existent.

[Document de preus](#)

Quines passes has de seguir?

Fes clic en cada pas per veure'n el detall.

- 1 Sol·licitud:
24/48 hores
- 2 Visita inspector
20 dies laborables
- 3 **Pressupost**
- 4 Acceptació pressupost i pagament
Segons client
- 5 Modificació instal·lació i visita de conformitat (instal·lació interior)
- 6 Permisos ajuntament
Segons municipi
- 7 Execució servei
Segons municipi

Pressupost

Aigües de Barcelona t'enviarà un correu al contacte definit a dintre de la sol·licitud amb l'oferta i el document d'acceptació adjunts.

[Iniciar el formulari sol·licitud](#)

Fitxa tècnica

Documentació per emplenar formulari:

Particular

- Escritura propietat
- DNI propietari

En cas que no siguis el propietari caldrà adjuntar:

- DNI autoritzat
- Autorització

[Descàrrega del document d'autorització](#)

Durada aproximada del procés:

- Instal·lar escomesa individual depen del temps en tenir el permís municipal, 4 mesos aprox.
- Habilitar escomesa existent, 2 mesos



Instalar escomesa individual o habilitar escomesa existent

Instalar escomesa individual significa instalar una nova connexió d'aigua que serveix exclusivament una propietat o unitat específica. Pot ser necessari per a noves construccions o en casos on una propietat que no tenia una connexió directa d'aigua es vol connectar per primera vegada.

Habilitar escomesa existent significa reactivar o adaptar una connexió d'aigua que ja existeix però que no està en ús o no està preparada per a servir les necessitats actuals de la propietat. Pot incloure la reparació, l'actualització o la reconfiguració de la instal·lació existent.

[Document de preus](#)

Quines passes has de seguir?

Fes clic en cada pas per veure'n el detall.

- 1 Sol·licitud:
24/28 HORES
- 2 Visita inspector
20 dies laborables
- 3 Pressupost
- 4 **Acceptació pressupost i pagament**
Segons client
- 5 Modificació instal·lació i visita de conformitat (instal·lació interior)
- 6 Permisos ajuntament
Segons municipi
- 7 Execució servei
Segons municipi

Acceptació pressupost i pagament

Després de revisar la oferta i decidir continuar, caldrà que envii un correu electrònic a connexions@aiguesdebarcelona.cat amb el document d'acceptació adjunt. En el cas dels **comptadors generals individuals (CG)** i **d'Incendis (CI)**, també hauràs de proporcionar les dades necessàries per formalitzar el contracte d'alta del subministrament, que també adjuntaràs al mateix correu electrònic.

Un cop rebuda l'acceptació, en un termini màxim de 2 dies laborables, et facilitarem un document amb la informació de les opcions per fer el pagament. Un cop realitzat el pagament, hauràs de enviar-nos el justificant perquè puguem procedir amb el següent pas del procés.

Documentació necessària a aquest pas:

- Sol·licitud d'acceptació
- Justificant pagament

Fitxa tècnica

Documentació per emplenar formulari:

Particular

- Escritura propietat
- DNI propietari

En cas que no siguis el propietari caldrà adjuntar:

- DNI autoritzat
- Autorització

Descàrrega del document d'autorització

Durada aproximada del procés:

- Instalar escomesa individual depen del temps en tenir el permís municipal, 4 mesos aprox.
- Habilitar escomesa existent, 2 mesos

Iniciar el formulari sol·licitud

Instalar escomesa individual o habilitar escomesa existent

Instalar escomesa individual significa instalar una nova connexió d'aigua que serveix exclusivament una propietat o unitat específica. Pot ser necessari per a noves construccions o en casos on una propietat que no tenia una connexió directa d'aigua es vol connectar per primera vegada.

Habilitar escomesa existent significa reactivar o adaptar una connexió d'aigua que ja existeix però que no està en ús o no està preparada per a servir les necessitats actuals de la propietat. Pot incloure la reparació, l'actualització o la reconfiguració de la instal·lació existent.

[Document de preus](#)

Quines passes has de seguir?

Fes clic en cada pas per veure'n el detall.

- 1 Sol·licitud:
24/28 hores
- 2 Visita inspector
20 dies laborables
- 3 Pressupost
- 4 Acceptació pressupost i pagament
Segons client
- 5 Modificació instal·lació i visita de conformitat (instal·lació interior)
- 6 **Permisos ajuntament**
Segons municipi
- 7 Execució servei
Segons municipi

Permisos ajuntament

Aigües de Barcelona demanarà al municipi corresponent el permís necessari. El temps estimat depèn del municipi.

En cas que ja tinguem instal·lat un ramal i no calgui obtenir nous permisos, saltarem directament al següent pas.

Fitxa tècnica

Documentació per emplenar formulari:

Particular

- Escritura propietat
- DNI propietari

En cas que no siguis el propietari caldrà adjuntar:

- DNI autoritzat
- Autorització

Descàrrega del document d'autorització

Durada aproximada del procés:

- Instalar escomesa individual depen del temps en tenir el permís municipal, 4 mesos aprox.
- Habilitar escomesa existent, 2 mesos

Iniciar el formulari sol·licitud

Home / [Instal·lar escamesa individual o habilitar escamesa existent](#)

Instal·lar escamesa individual o habilitar escamesa existent

Instal·lar escamesa individual significa instal·lar una nova connexió d'aigua que serveix exclusivament una propietat o unitat específica. Pot ser necessari per a noves construccions o en casos on una propietat que no tenia una connexió directa d'aigua es vol connectar per primera vegada.

Habilitar escamesa existent significa reactivar o adaptar una connexió d'aigua que ja existeix però que no està en ús o no està preparada per a servir les necessitats actuals de la propietat. Pot incloure la reparació, l'actualització o la reconfiguració de la instal·lació existent.

[Document de preus](#)

Quines passes has de seguir?
Fes clic en cada pas per veure'n el detall

- 1 **Sol·licitud:**
24/48 hores
- 2 **Visita inspector**
20 dies laborables
- 3 **Pressupost**
- 4 **Acceptació pressupost i pagament**
Segons client
- 5 **Modificació instal·lació i visita de conformitat**
(instal·lació interior)
- 6 **Permisos ajuntament**
Segons municipi
- 7 **Execució servei**
Segons municipi

Execució servei

Portem a terme els treballs necessaris per connectar i, si és necessari, instal·lar el comptador. En aquest punt, el subministrament queda donat d'alta.

El temps estimat varia segons les dates programades pel municipi. En cas que ja tinguem un ramal habilitat, l'activació es realitzarà en un màxim de 7 dies després de la conformitat.

[Iniciar el formulari sol·licitud](#)

Fitxa tècnica

Documentació per emplenar formulari:

Particular

- Escritura propietat
- DNI propietari

En cas que no siguis el propietari caldrà adjuntar:

- DNI autoritzat
- Autorització

Descàrrega del document d'autorització

Durada aproximada del procés:

- Instal·lar escamesa individual depen del temps en tenir el permís municipal. 4 mesos aprox.
- Habilitar escamesa existent. 2 mesos

A la part inferior de la pàgina d'explicació del canvi de bateria, es troba un botó que permet navegar a la pàgina en la que es troba el formulari per realitzar el tràmit descrit.

2.2.1.2.12. TRAMITACIÓ PROCEDIMENT INSTAL·LACIÓ ESCOMESA INDIVIDUAL

El formulari per gestionar la tramitació del procediment d'instal·lació d'escamesa individual o habilitació d'una escamesa existent consta de SET (7) passos A cadascun dels quals s'ha d'informar i validar un conjunt de dades. Els passos en el que s'estructura la gestió del formulari son:

- Pas 1: Informació de la instal·lació
- Pas 2: Dades de l'immoble
- Pas 3: Dades del sol·licitant
- Pas 4: Dades del propietari
- Pas 5: Dades de l'instal·lador
- Pas 6: Pressupost
- Pas final: Confirmació

A cadascun dels passos hi haurà, si aplica, els elements per navegar al pas següent i anterior del formulari.

A continuació es defineixen els camps a informar A cadascun de passos del formulari.

Pas 1: Informació de la instal·lació

Els camps a informar en aquest pas són:

- **Tipus de subministrament:** Desplegable que disposa dels diferents tipus de dels diferents tipus de subministrament seleccionables per realitzar el tràmit.
 - General Domèstic
 - General Comercial
 - General Obres
 - General Industrial
- En funció del tipus de subministrament escollit es disposarà del següents camps del formulari a completar:
 - General Domèstic
 - Tipus d'habitatge
 - Cabal instantani màxim
 - Accés a la calculador de cabals
 - General comercial
 - Descripció activitat comercial
 - Cabal instantani màxim
 - Accés a la taula de cabals
 - General obres
 - Cabal instantani màxim
 - General Industrial
 - Cabal instantani màxim
 - Accés a la taula de cabals

Home / [Instal·lar escomesa individual o habilitar escomesa existent](#) / [Formulari sol·licitud](#)

Formulari sol·licitud

Instal·lar escomesa individual o habilitar escomesa existent

1 Informació de la instal·lació 2 Dades de l'immoble 3 Dades del sol·licitant 4 Dades del propietari 5 Dades de l'instal·lador 6 Pressupost

Informació de la instal·lació

Els camps marcats amb * són obligatoris

*Tipus de subministrament

Seleccionar ▲

General Domèstic

General Comercial

General Obres

General Industrial

Anar al següent pas

Formulari sol·licitud

Instal·lar escomesa individual o habilitar escomesa existent

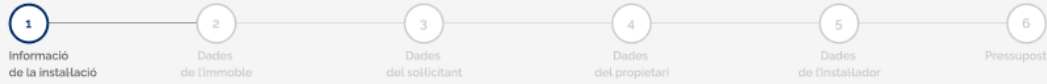

Informació de la instal·lació

Els camps marcats amb * són obligatoris

*Tipus de subministrament

General Domèstic

Utilitza la nostra calculadora per determinar amb exactitud el tipus d'habitatge i el cabal necessari. És essencial proporcionar informació precisa per evitar qualsevol sobrecost o errors durant el procés d'instal·lació.

*Tipus d'habitage

*Cabal instantani màxim (m³/h)

[Accedir a la calculadora](#)

[Anar al següent pas](#)

Domèstic

Formulari sol·licitud

Instal·lar escomesa individual o habilitar escomesa existent

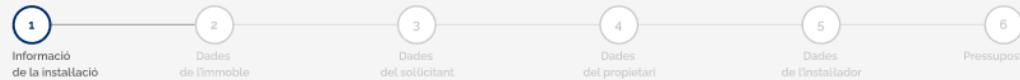

Informació de la instal·lació

Els camps marcats amb * són obligatoris

*Tipus de subministrament

General Comercial

*Activitat comercial

Introduir descripció

0/200

*Cabal instantani màxim (m³/h)

Introduir cabal

[Consulta la taula de cabals](#)

[Anar al següent pas](#)

Comercial

Home / **Instal·lar escomesa individual o habilitar escomesa existent** / Formulari sol·licitud

Formulari sol·licitud

Instal·lar escomesa individual o habilitar escomesa existent

- 1 Informació de la instal·lació
- 2 Dades de l'immoble
- 3 Dades del sol·licitant
- 4 Dades del propietari
- 5 Dades de l'instal·lador
- 6 Pressupost

Informació de la instal·lació

Els camps marcats amb * són obligatoris

*Tipus de subministrament

General Obres

*Cabal instanti màxim (m³/h)

Introduir cabal

[Anar al següent pas](#)

General Obres individual

Home / **Instal·lar escomesa individual o habilitar escomesa existent** / Formulari sol·licitud

Formulari sol·licitud

Instal·lar escomesa individual o habilitar escomesa existent

- 1 Informació de la instal·lació
- 2 Dades de l'immoble
- 3 Dades del sol·licitant
- 4 Dades del propietari
- 5 Dades de l'instal·lador
- 6 Pressupost

Informació de la instal·lació

Els camps marcats amb * són obligatoris

*Tipus de subministrament

General Industrial

*Cabal instanti màxim (m³/h)

Introduir cabal

[Consulta la taula de cabals](#)

[Anar al següent pas](#)

General Industrial Individual



























La calculadora de cabal disposa del mateix càlcul que la implementada en la pàgina de la calculadora de cabal, però en comptes de disposar de camps dins del formulari per mostrar el càlcul, en aquesta versió es realitzarà el càlcul i el resultat completarà els camps de tipus d'habitatge i cabal màxim per la tipologia "General Domèstic". Aquesta calculadora s'obrirà en una finestra modal emergent que es tancarà o al realitzar el càlcul o al tancar la finestra al fer click sobre "Tancar".

Tancar X

Calculadora

Per determinar el tipus d'habitatge i el cabal necessari cal que ens indiquis el nombre d'unitats dels elements del llistat que tens al teu habitatge

Calcular

 Rentamans	<input type="text" value="0"/>	 Lavabo	<input type="text" value="0"/>
 Dutxa	<input type="text" value="0"/>	 Banyera >= 1.40m	<input type="text" value="0"/>
 Banyera < 1.40m	<input type="text" value="0"/>	 Bidet	<input type="text" value="0"/>
 Vàter amb cisterna	<input type="text" value="0"/>	 Inodor amb fluxor	<input type="text" value="0"/>
 Urinaris amb aixeta temporitzada	<input type="text" value="0"/>	 Urinaris amb cisterna	<input type="text" value="0"/>
 Aigüera domèstica	<input type="text" value="0"/>	 Aigüera no domèstica	<input type="text" value="0"/>
 Rentavaixelles domèstic	<input type="text" value="0"/>	 Rentavaixelles industrial (20 serveis)	<input type="text" value="0"/>
 Safareig	<input type="text" value="0"/>	 Rentadora domèstica	<input type="text" value="0"/>
 Rentadora industrial (8kg)	<input type="text" value="0"/>	 Aixeta aïllada o calefacció	<input type="text" value="0"/>
 Aixeta garatge	<input type="text" value="0"/>	 Abocador	<input type="text" value="0"/>
 Office	<input type="text" value="0"/>	 Terrassa (<40 m2)	<input type="text" value="0"/>
 Zona exterior petita (entre 40 i 100 m2)	<input type="text" value="0"/>	 Zona exterior mitjana (entre 100 i 400 m2)	<input type="text" value="0"/>
 Zona exterior gran (> 400 m2)	<input type="text" value="0"/>	 Piscina	<input type="text" value="0"/>

Calculadora

En els casos en els que es permet consultar la taula de cabals, si s'accedeix a l'enllaç es procedirà a obrir una finestra modal emergent amb una taula dels cabals. Aquesta taula es informativa i la finestra modal es tanca al fer click sobre "Tancar".

Tancar X

Cabal punta (m ³ /h)	
Major que	Menor o igual que
0.0	2.5
2.5	4.0
4.0	10
10	25.0
25	30.0
30	63.0
63	250.0
250.0	630.0
250.0	1.000.0

Taula de cabals

Pas 2: Dades de l'immoble

Els camps a informar en aquest pas són:

- Municipi de l'immoble
- Tipus de via
- Nom de la via
- Número
- Escala
- Codi Postal
- Imatge adjunta ubicació immoble
- Observacions
- Tipus de propietari

Pel cas de "Comunitat propietaris constituïda" en funció del municipi es demana o no el camp corresponent a la referència cadastral (després del codi postal):

- Referència cadastral

Home / [Instal·lar escomesa individual o habilitar escomesa existent](#) / [Formulari sol·licitud](#)

Formulari sol·licitud

Instal·lar escomesa individual o habilitar escomesa existent

1 Informació de la instal·lació 2 Dades de l'immoble 3 Dades del sol·licitant 4 Dades del propietari 5 Dades de l'instal·lador 6 Pressupost

Dades de l'immoble

Els camps marcats amb * són obligatoris

Dades immoble

* Municipi
Montcada

* Tipus de via * Nom de la via

Número Escala

* Codi postal

* Referència catastral

En cas que la finca sobre la qual vols fer la sol·licitud no aparegui a la llista de carrers, hauràs d'adjuntar un mapa de la situació

Arxiu

Formats compatibles: pdf, png

* Observacions

Introduir observacions

0/200

En funció del tipus de propietari escollit es mostraran els camps adjuntar la següent documentació necessària:

- Particular
 - DNI
 - Escritura
- Empresa
 - Poders o escriptura de constitució
 - Escritura de propietat
 - DNI apoderat
 - CIF de l'apoderat
- Comunitat propietaris constituïda
 - CIF comunitat propietaris
 - DNI president o administrador finca
 - Acta de la comunitat
- Comunitat propietaris no constituïda
 - DNI de tots els propietaris en fitxer comprimit
 - Escritures de propietat de tots els propietaris
 - Autorització per gestionar el servei

0/200

Documentació necessària

Recorda adjuntar la següent documentació, imprescindible sempre, perquè puguem gestionar la teva sol·licitud. Per a més informació, prem [aquí](#)

*Tipus de propietari

Particular

*DNI

Seleccionar un arxiu
Formats compatibles: pdf, png

*Escriptura

Seleccionar un arxiu
Formats compatibles: pdf, png

Particular

0/200

Documentació necessària

Recorda adjuntar la següent documentació, imprescindible sempre, perquè puguem gestionar la teva sol·licitud. Per a més informació, prem [aquí](#)

*Tipus de propietari

Empresa

*Poders o escriptura de constitució

Seleccionar un arxiu
Formats compatibles: pdf, png

*Escriptura propietat

Seleccionar un arxiu
Formats compatibles: pdf, png

*DNI de l'apoderat

Seleccionar un arxiu
Formats compatibles: pdf, png

*CIF de l'apoderat

Seleccionar un arxiu
Formats compatibles: pdf, png

Empresa

Documentació necessària

Recorda adjuntar la següent documentació, imprescindible sempre, perquè puguem gestionar la teva sol·licitud. Per a més informació, prem [aquí](#)

* Tipus de propietari

Comunitat propietaris constituïda

* CIF comunitat propietaris

[Pujar arxiu](#) Seleccionar un arxiu
Formats compatibles: pdf, png

* DNI president o administrador finques

[Pujar arxiu](#) Seleccionar un arxiu
Formats compatibles: pdf, png

* Acta comunitat on consti president o administrador de finques

[Pujar arxiu](#) Seleccionar un arxiu
Formats compatibles: pdf, png

[Tornar enrera](#) [Anar al següent pas](#)

Comunitat propietaris constituïda

Documentació necessària

Recorda adjuntar la següent documentació, imprescindible sempre, perquè puguem gestionar la teva sol·licitud. Per a més informació, prem [aquí](#)

* Tipus de propietari

Comunitat propietaris no constituïda

* DNI de tots propietaris en un únic fitxer comprimit

[Pujar arxiu](#) Seleccionar un arxiu
Format compatible: .zip

* Escritures de la propietat de tots els propietaris

[Pujar arxiu](#) Seleccionar un arxiu
Formats compatibles: pdf, png

* Autorització per poder gestionar el servei

[Pujar arxiu](#) Seleccionar un arxiu
Formats compatibles: pdf, png

[Descarrega l'autorització](#)

[Tornar enrera](#) [Anar al següent pas](#)

Comunitat propietaris no constituïda

Pas 3: Dades del sol·licitant

En aquest pas, s'informaran les dades del sol·licitant, podent aquestes ser les dades del propietari o les del propi instal·lador.

Els camps que s'hauran d'informar sense tenir en compte el tipus de sol·licitant, són les següents:

- Tipus de sol·licitant
- Nom
- Primer cognom
- Segon cognom
- Número de document
- Telèfon
- Correu electrònic
- Check per indicar si l'adreça és la mateixa que la de l'immoble

- Municipi (adreça postal)
- Tipus de via (adreça postal)
- Nom de la via (adreça postal)
- Número (adreça postal)
- Pis (adreça postal)
- Porta (adreça postal)
- Escala (adreça postal)
- Codi postal (adreça postal)

En el cas de que el tipus de sol·licitant sigui l'instal·lador, també s'hauran d'informar el següents camps:

- Document adjunt DNI sol·licitant
- Document adjunt autorització

NOTA: Per decisió de l'àrea usuària no s'inclourà un link de descàrrega de l'autorització sino que s'utilitzarà el flux actual d'obtenir-la per contacte telefònic.

Formulari sol·licitud

Instalar escomesa individual o habilitar escomesa existent

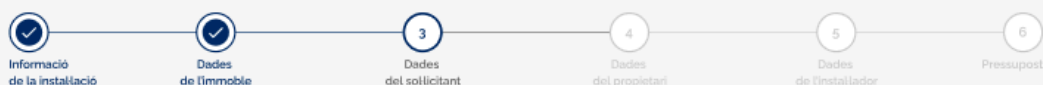

Dades del sol·licitant

Els camps marcats amb * són obligatoris

* Perfil

Per a aquesta sol·licitud, a més de ser el **sol·licitant**, tens algun altre rol com a propietari o instal·lador? En cas afirmatiu, selecciona les opcions que corresponguin.

- Propietari / president comunitat / administrador
 Instal·lador / autoritzat

Dades Personals

* Nom

Introduir nom

* Primer cognom

Introduir cognom

* Segon cognom

Introduir cognoms

* Número de document

CIF, NIF o NIE

* Telèfon

Introduir número

* Correu electrònic

exemple@fomini.com

Adreça postal

- La meua adreça postal es la mateixa que les dades de l'immoble

* Municipi

Seleccionar

* Tipus de via

Seleccionar

* Nom de la via

Introduir nom

Número

Introduir número

Pis

Introduir pis

Porta

Introduir porta

Escala

Introduir escala

* Codi postal

Introduir codi postal

Tomar enrera

Anar al següent pas

Pas 4: Dades del propietari

En aquest pas, s'informaran les dades del propietari, mantenint les dades ja informades en el cas que en el punt anterior ja s'hagi completat com a propietari, i donant l'opció de modificar les dades en cas de detectar cap error.

Els camps que componen el formulari són:

- *Check* per editar les dades personals
- Nom



- Primer cognom
- Segon cognom
- Número de document
- Telèfon
- Correu electrònic
- *Check* per editar les dades postals
- Municipi (adreça postal)
- Tipus de via (adreça postal)
- Nom de la via (adreça postal)
- Número (adreça postal)
- Pis (adreça postal)
- Porta (adreça postal)
- Escala (adreça postal)
- Codi postal (adreça postal)

Nota: Si s'ha marcat l'opció de propietari en el pas 3, en cas de modificar-se les dades en el pas 4, les dades del pas 3 també quedaran modificades (ja que l'origen ha de ser el mateix).

Formulari sol·licitud

Instal·lar escomesa individual o habilitar escomesa existent

**Dades del propietari de l'immoble****Dades Personals** Vull editar les dades personals

*Nom

Joan

*Primer cognom

Pedrosa

*Segon cognom

Sanchez

*Número de document

30000010x

*Telèfon

600000000

*Correu electrònic

joan@basetis.com

Adreça postal Vull editar les dades personals

*Municipi

Alella

*Tipus de via

Carreer

*Nom de la via

Santa Eulàlia

Número

2

Pis

2

Porta

1

Escala

Introduir escala

*Codi postal

008328

[Tornar enrera](#)[Anar al següent pas](#)**Pas 5: Dades de l'instal·lador**

En aquest pas, s'informaran les dades de l'instal·lador, en el cas que en el pas 3 s'hagin informat les dades de l'instal·lador en el pas 3, les dades apareixeran preemplenades i es disposarà de l'opció de modificar aquestes dades.

Els camps que componen el formulari són:

- Número d'instal·lador autoritzat
- *Check* per editar les dades personals
- Nom
- Primer cognom
- Segon cognom
- Número de document
- Telèfon



- Correu electrònic
- Check per editar les dades postals
- Municipi (adreça postal)
- Tipus de via (adreça postal)
- Nom de la via (adreça postal)
- Número (adreça postal)
- Pis (adreça postal)
- Porta (adreça postal)
- Escala (adreça postal)
- Codi postal (adreça postal)

Nota: Si s'ha marcat l'opció de instal·lador al pas 3, en cas de modificar-se les dades al pas 5, les dades del pas 3 també quedaran modificades (ja que l'origen ha de ser el mateix).

Formulari sol·licitud

Instalar escomesa individual o habilitar escomesa existent



Dades de l'instal·lador

Els camps marcats amb * són obligatoris

*Número d'instal·lador autoritzat

Introduir número

Dades Personals

Vull editar les dades personals

*Nom

Joan

*Primer cognom

Pedrosa

*Segon cognom

Sanchez

*Número de document

30000010x

*Telèfon

600000000

*Correu electrònic

joan@basetis.com

Adreça postal

Vull editar les dades personals

*Municipi

Alella

*Tipus de via

Carreer

*Nom de la via

Santa Eulàlia

Número

2

Pis

2

Porta

1

Escala

Introduir escala

*Codi postal

008328

Tornar enrera

Anar al següent pas

Pas 6: Pressupost

En aquest pas, només caldrà informar en un selector quin és el destinatari del pressupost i marcar la casella indicant que s'ha llegit i s'accepta la política de privacitat.

Formulari sol·licitud

Instal·lar escomesa individual o habilitar escomesa existent



Qui vols que rebí el pressupost?

Els camps marcats amb * són obligatoris

Dades del destinatari del pressupost

* Destinatari del pressupost

Seleccionar

He llegit i estic d'acord amb la [política de privacitat](#)

Seguretat en l'enviament de dades

La transmissió de les dades d'aquest formulari es fa a través d'un servidor segur que utilitza el protocol de seguretat estàndard a la xarxa: SSL. Aquest protocol protegeix les teves dades tot encriptant-les, perquè ningú aliè a Aigües de Barcelona, Empresa Metropolitana de Gestió del Cicle Integral de l'Aigua, S.A. les pugui utilitzar.

Protecció de dades de caràcter personal

Li recordem que les dades personals que ens facilites mitjançant el present formulari seran incorporades a un fitxer responsabilitat d'AIGÜES DE BARCELONA, Empresa Metropolitana de Gestió del Cicle Integral de l'Aigua, S.A., amb les finalitats indicades en la informació sobre protecció de dades que vostè ha acceptat, i que pot consultar en qualsevol moment aquí. Així mateix, li recordem que pot exercir els drets d'accés, rectificació i supressió, així com exercir altres drets, com es detalla a la informació sobre protecció de dades personals.

[Tornar enrera](#)

[Enviar formulari](#)

Pas final: Confirmació

En aquest pas s'indica que la sol·licitud s'ha enviat correctament pel procediment actual, i un enllaç de descàrrega des d'on es podrà descarregar un document PDF formatejat d'una forma fàcilment llegible per part de l'usuari amb totes les emplenades dins del formulari.

Aquest pas ha de mostrar clarament:

- Si el procediment ha finalitzat correctament o s'ha produït un error
 - Icona visual d'èxit o error
 - Missatge d'èxit o error
- Descàrrega de document amb les dades enviades a la sol·licitud
 - Icona visual de descàrrega
 - Títol explicatiu de l'enllaç de descàrrega

Home / Canvi de bateria / Formulari sol·licitud

Formulari sol·licitud

Instal·lar escomesa individual o habilitar escomesa existent

Informació de la instal·lació Dades de l'immoble Dades del sol·licitant Dades del propietari Dades de l'instal·lador Pressupost



Sol·licitud enviada correctament

Les dades s'han enviat correctament i en breu rebràs un avis de confirmació de recepció.

Un cop realitzada la gestió, rebràs un correu electrònic de confirmació. Si es detecta qualsevol tipus d'incidència s'indicarà el motiu pel que no s'ha pogut realitzar la gestió.

 Descarregar sol·licitud enviada

[Tornar a la pantalla d'inici](#)

2.2.1.2.13. INSTRUCCIONS PROCEDIMENT INSTAL·LACIÓ ESCOMESA DIVISIONARIA

La pàgina d'instruccions del procediment d'instal·lació d'una escomesa divisionaria o habilitar escomes existent consta de dues seccions, una primera amb una explicació pas a pas del procediment i una segona en la que s'indica en funció del tipus d'usuari, la documentació de la que ha de disposar per tal de poder realitzar el procediment. Addicionalment es disposa d'un botó que permet navegar a la pàgina que conté el formulari per realitzar el procediment de canvi de bateria.

Les diferents casuístiques de la secció de la documentació necessària en funció del tipus d'usuari són les següents:

- Particular
- Empresa
- Comunitat propietaris constituïda
- Comunitat propietaris no constituïda

A continuació es mostra el disseny de cadascuna de les casuístiques:



Fitxa tècnica

Documentació per emplenar formulari:

Particular ▼

- Escritura propietat
- DNI propietari

En cas que no siguis el propietari, un cop feta la sol·licitud, hauràs de tramitar l'autorització via telèfon o al formulari de l'àrea de clients

Durada aproximada del procés:

- 4 mesos aproximadament, dependrà dels permisos municipals

Particular

Fitxa tècnica

Documentació per emplenar formulari:

Empresa ▼

- Poders o escriptura constitució,
- Escritura propietat
- DNI apoderat
- CIF empresa

En cas que no siguis el propietari, un cop feta la sol·licitud, hauràs de tramitar l'autorització via telèfon o al formulari de l'àrea de clients

Durada aproximada del procés:

- 4 mesos aproximadament, dependrà dels permisos municipals

Empresa

Fitxa tècnica

Documentació per emplenar formulari:

Comunitat propietaris constituïda ▼

- CIF comunitat propietaris
- DNI president o administrador de finques
- Acta comunitat on consti president o administrador de finques

En cas que no siguis el propietari, un cop feta la sol·licitud, hauràs de tramitar l'autorització via telèfon o al formulari de l'àrea de clients

Durada aproximada del procés:

- 4 mesos aproximadament, dependrà dels permisos municipals

Comunitat propietaris constituïda

Fitxa tècnica

Documentació per emplenar formulari:

Comunitat propietaris no constituïda ▼

- DNI de tots propietaris en un únic fitxer comprimit
- Escritures de la propietat de tots els propietaris
- Autorització per poder gestionar el servei

En cas que no siguis el propietari, un cop feta la sol·licitud, hauràs de tramitar l'autorització via telèfon o al formulari de l'àrea de clients

Durada aproximada del procés:

- 4 mesos aproximadament, dependrà dels permisos municipals

Comunitat propietaris no constituïda

La pàgina de instruccions per la realització del procediment d'instal·lació d'escomesa divisionària o habilitar escomesa existent, consta d'una guia de tots els passos per realitzar el procediment. La guia consta d'una capçalera, d'un fil d'ariadna vertical en el que s'indica en el pas que et trobes, una explicació de les accions que es realitzen en aquest pas i dos enllaços que permeten realitzar una navegació al pas previ o posterior (en cas d'existir).

A continuació es mostra el disseny dels diferents passos:



Instal·lar escomesa divisionària o habilitar escomesa existent

Instal·lar escomesa divisionària significa instal·lar una escomesa que divideix la connexió d'aigua principal en diverses subconnexions.

Habilitar escomesa existent és reactivar o adequar una connexió d'aigua que ja està instal·lada però que actualment no està en ús o no està preparada per servir les necessitats actuals de la propietat.

Document de preus

Quines passes has de seguir?

Fes clic en cada pas per veure'n el detall

- Sol·licitud:**
24/48 hores
- Visita inspector**
20 dies laborables
- Pressupost**
- Acceptació pressupost i pagament**
Segons client
- Modificació instal·lació i visita de conformitat (instal·lació interior)**
- Permisos ajuntament**
Segons municipi
- Execució servei**
Segons municipi

Sol·licitud

En aquest pas et demanarem que omplis les dades necessàries per dur a terme la instal·lació de ramal nou general divisionari.

[Iniciar el formulari sol·licitud](#)

Fitxa tècnica

Documentació per emplenar formulari:

Particular

- Escritura propietat
- DNI propietari

En cas que no siguis el propietari, un cop feta la sol·licitud, hauràs de tramitar l'autorització via telèfon o al formulari de l'àrea de clients

Durada aproximada del procés:

- Instal·lar escomesa, 4 mesos aproximadament (depend del permís municipal)
- Habilitar escomesa, 2 mesos aproximadament

Instal·lar escomesa divisionària o habilitar escomesa existent

Instal·lar escomesa divisionària significa instal·lar una escomesa que divideix la connexió d'aigua principal en diverses subconnexions.

Habilitar escomesa existent és reactivar o adequar una connexió d'aigua que ja està instal·lada però que actualment no està en ús o no està preparada per servir les necessitats actuals de la propietat.

Document de preus

Quines passes has de seguir?

Fes clic en cada pas per veure'n el detall

- Sol·licitud:**
24/48 hores
- Visita inspector**
20 dies laborables
- Pressupost**
- Acceptació pressupost i pagament**
Segons client
- Modificació instal·lació i visita de conformitat (instal·lació interior)**
- Permisos ajuntament**
Segons municipi
- Execució servei**
Segons municipi

Visita inspector

En aquest moment, l'inspector contactarà amb tu per confirmar la teva sol·licitud i programar la primera visita, on s'acordaran els treballs a realitzar.

És recomanable que tinguis el teu instal·lador autoritzat present durant la visita. A partir d'aquí, ja pots començar els treballs a la teva instal·lació interior per estalviar temps.

[Iniciar el formulari sol·licitud](#)

Fitxa tècnica

Documentació per emplenar formulari:

Particular

- Escritura propietat
- DNI propietari

En cas que no siguis el propietari caldrà adjuntar:
· DNI autoritzat
· Autorització

[Descàrrega del document d'autorització](#)

Durada aproximada del procés:

- Instal·lar escomesa, 4 mesos aproximadament (depend del permís municipal)
- Habilitar escomesa, 2 mesos aproximadament



Home / [Instal·lar escomesa divisionària o habilitar escomesa existent](#)

Instal·lar escomesa divisionària o habilitar escomesa existent

Instal·lar escomesa divisionària significa instal·lar una escomesa que divideix la connexió d'aigua principal en diverses subconnexions.

Habilitar escomesa existent és reactivar o adequar una connexió d'aigua que ja està instal·lada però que actualment no està en ús o no està preparada per servir les necessitats actuals de la propietat.

Document de preus

Quines passes has de seguir?

Fes clic en cada pas per veure'n el detall

- 1 **Sol·licitud:**
24/48 hores
- 2 **Visita inspector**
20 dies laborables
- 3 **Pressupost**
- 4 **Acceptació pressupost i pagament**
Segons client
- 5 **Modificació instal·lació i visita de conformitat (instal·lació interior)**
- 6 **Permisos ajuntament**
Segons municipi
- 7 **Execució servei**
Segons municipi

Pressupost

Aigües de Barcelona t'enviarà un correu al contacte definit a dintre de la sol·licitud amb el pressupost i el document d'acceptació d'oferta.

Fitxa tècnica

Documentació per emplenar formulari:

Particular

- Escritura propietat
- DNI propietari

En cas que no siguis el propietari caldrà adjuntar:

- DNI autoritzat
- Autorització

[Descàrrega del document d'autorització](#)

Durada aproximada del procés:

- Instal·lar escomesa. 4 mesos aproximadament (depen del permís municipal)
- Habilitar escomesa. 2 mesos aproximadament

Iniciar el formulari sol·licitud



Instal·lar escomesa divisionària o habilitar escomesa existent

Instal·lar escomesa divisionària significa instal·lar una escomesa que divideix la connexió d'aigua principal en diverses subconnexions.

Habilitar escomesa existent és reactivar o adequar una connexió d'aigua que ja està instal·lada però que actualment no està en ús o no està preparada per servir les necessitats actuals de la propietat.

[Document de preus](#)

Quines passes has de seguir?

Fes clic en cada pas per veure'n el detall.

- 1 Sol·licitud:
24/48 hores
- 2 Visita inspector
20 dies laborables
- 3 Pressupost
- 4 **Acceptació pressupost i pagament**
Segons client
- 5 Modificació instal·lació i visita de conformitat (instal·lació interior)
- 6 Permisos ajuntament
Segons municipi
- 7 Execució servei
Segons municipi

Acceptació pressupost i pagament

Després de revisar el pressupost i decidir continuar, caldrà enviar un correu electrònic a connexions@aiguesdebarcelona.cat amb la sol·licitud d'acceptació omplerta. El document d'acceptació el podeu trobar adjunt al mateix correu electrònic on us hem enviat el pressupost.

En rebre l'acceptació, en un termini màxim de 2 dies laborables, us farem arribar un document amb la informació de les opcions per fer el pagament. Un cop rebem el justificant de pagament, podem continuar amb el següent pas.

Documentació necessària en aquest pas:

- Sol·licitud d'acceptació
- Justificant de pagament

Fitxa tècnica

Documentació per emplenar formulari:

Particular

- Escritura propietat
- DNI propietari

En cas que no siguis el propietari caldrà adjuntar:

- DNI autoritzat
- Autorització

[Descàrrega del document d'autorització](#)

Durada aproximada del procés:

- Instal·lar escomesa, 4 mesos aproximadament (depen del permís municipal)
- Habilitar escomesa, 2 mesos aproximadament

[Iniciar el formulari sol·licitud](#)



Instal·lar escomesa divisionària o habilitar escomesa existent

Instal·lar escomesa divisionària significa instal·lar una escomesa que divideix la connexió d'aigua principal en diverses subconnexions.

Habilitar escomesa existent és reactivar o adequar una connexió d'aigua que ja està instal·lada però que actualment no està en ús o no està preparada per servir les necessitats actuals de la propietat.

Document de preus

Quines passes has de seguir?

Fes clic en cada pas per veure'n el detall

- 1 **Sol·licitud:**
24/28 hores
- 2 **Visita inspector**
20 dies laborables
- 3 **Pressupost**
- 4 **Acceptació pressupost i pagament**
Segons client
- 5 **Modificació instal·lació i visita de conformitat (instal·lació interior)**
- 6 **Permisos ajuntament**
Segons municipi
- 7 **Execució servei**
Segons municipi

Modificació instal·lació i visita de conformitat (instal·lació interior)

Com a client, has d'adequar la instal·lació interior a la normativa vigent.

En cas de tenir cap dubte, pots trucar al nostre inspector al **936 190 697** o enviar un correu electrònic a connexions@aiguesdebarcelona.cat

Una vegada finalitzades les tasques indicades per l'inspector, has de sol·licitar la visita de conformitat a la següent compte de correu electrònic connexions@aiguesdebarcelona.cat. Si vols pots adjuntar documentació i fotos de les modificacions fetes (butlletins, RECI i fotos)

L'inspector es posarà en contacte amb tu per concretar dia i hora.

3 dies laborables després de la visita de conformitat de l'inspector amb resultat favorable, podràs gestionar la contractació a través de la nostra web.

Documentació necessària en aquest pas:

- Mesures tècniques
- Butlletins
- RECI
- Fotos

Estimació de temps:

- Canvi a l'immoble: segons client
- Conformitat modificació per part de l'inspector: en un termini màxim de 20 dies laborables.
- Contractació a través dels nostres canals habituals: 3 dies després de la conformitat de l'inspector

Fitxa tècnica

Documentació per emplenar formulari:

Particular

- Escritura propietat
- DNI propietari

En cas que no siguis el propietari caldrà adjuntar:

- DNI autoritzat
- Autorització

[Descàrrega del document d'autorització](#)

Durada aproximada del procés:

- Instal·lar escomesa: 4 mesos aproximadament (depen del permís municipal)
- Habilitar escomesa: 2 mesos aproximadament

Iniciar el formulari sol·licitud

Instal·lar escomesa divisionària o habilitar escomesa existent

Instal·lar escomesa divisionària significa instal·lar una escomesa que divideix la connexió d'aigua principal en diverses subconnexions.

Habilitar escomesa existent és reactivar o adequar una connexió d'aigua que ja està instal·lada però que actualment no està en ús o no està preparada per servir les necessitats actuals de la propietat.

[Document de preus](#)

Quines passes has de seguir?

Fes clic en cada pas per veure'n el detall

- 1 **Sol·licitud:**
24/48 hores
- 2 **Visita inspector**
20 dies laborables
- 3 **Pressupost**
- 4 **Acceptació pressupost i pagament**
Segons client
- 5 **Modificació instal·lació i visita de conformitat (instal·lació interior)**
- 6 **Permisos ajuntament**
Segons municipi
- 7 **Execució servei**
Segons municipi

Permisos ajuntament

Aigües de Barcelona demanarà al municipi corresponent el permís necessari. El temps estimat depèn del municipi.

En cas que ja tinguem instal·lat un ramal i no calgui obtenir nous permisos, saltarem directament al següent pas.

[Iniciar el formulari sol·licitud](#)

Fitxa tècnica

Documentació per emplenar formulari:

Particular

- Escritura propietat
- DNI propietari

En cas que no siguis el propietari caldrà adjuntar:

- DNI autoritzat
- Autorització

[Descàrrega del document d'autorització](#)

Durada aproximada del procés:

- Instal·lar escomesa, 4 mesos aproximadament (depen del permís municipal)
- Habilitar escomesa, 2 mesos aproximadament

Instal·lar escomesa divisionària o habilitar escomesa existent

Instal·lar escomesa divisionària significa instal·lar una escomesa que divideix la connexió d'aigua principal en diverses subconnexions.

Habilitar escomesa existent és reactivar o adequar una connexió d'aigua que ja està instal·lada però que actualment no està en ús o no està preparada per servir les necessitats actuals de la propietat.

[Document de preus](#)

Quines passes has de seguir?

Fes clic en cada pas per veure'n el detall

- 1 **Sol·licitud:**
24/48 hores
- 2 **Visita inspector**
20 dies laborables
- 3 **Pressupost**
- 4 **Acceptació pressupost i pagament**
Segons client
- 5 **Modificació instal·lació i visita de conformitat (instal·lació interior)**
- 6 **Permisos ajuntament**
Segons municipi
- 7 **Execució servei**
Segons municipi

Execució servei

Portem a terme els treballs necessaris per connectar i, si és necessari, instal·lar els comptadors. En aquest punt, el subministrament queda donat d'alta.

El temps estimat varia segons les dates programades pel municipi. En cas que ja tinguem un ramal habilitat, l'activació es realitzarà en un màxim de 7 dies després de la conformitat.

[Iniciar el formulari sol·licitud](#)

Fitxa tècnica

Documentació per emplenar formulari:

Particular

- Escritura propietat
- DNI propietari

En cas que no siguis el propietari caldrà adjuntar:

- DNI autoritzat
- Autorització

[Descàrrega del document d'autorització](#)

Durada aproximada del procés:

- Instal·lar escomesa, 4 mesos aproximadament (depen del permís municipal)
- Habilitar escomesa, 2 mesos aproximadament

2.2.1.2.14. TRAMITACIÓ PROCEDIMENT INSTAL·LACIÓ ESCOMESA DIVISIONARIA

El formulari per gestionar la tramitació del procediment d'instal·lació d'escomesa divisionaria o habilitació d'una escomesa existent consta de SET (7) passos A cadascun dels quals s'ha d'informar i validar un conjunt de dades. Els passos en el que s'estructura la gestió del formulari són:

- Pas 1: Informació de la instal·lació
- Pas 2: Dades de l'immoble
- Pas 3: Dades del sol·licitant
- Pas 4: Dades del propietari
- Pas 5: Dades de l'instal·lador
- Pas 6: Pressupost
- Pas final: Confirmació

A cadascun dels passos hi haurà, si aplica, els elements per navegar al pas següent i anterior del formulari.

A continuació es defineixen els camps a informar A cadascun de passos del formulari.

Pas 1: Informació de la instal·lació

Els camps a informar en aquest pas són:

- Número de subministraments: S'indica un número de subministraments amb un nombre sencer major que zero.
- Enllaç a calculadora de l'aigua: Accés a la calculadora de cabal disponible a la pàgina de la calculadora de cabal.
- Número de pisos per tipologia: Camps en el que s'indica per cada tipologia el nombre de pisos de cada tipologia, éssent el nombre sencer major o igual a 0. El nombre total de subministraments ha de coincidir amb la suma dels pisos de cada tipologia.
 - Número tipus B
 - Número tipus C
 - Número tipus D
 - Número tipus E
 - Número tipus F
 - Número tipus G
 - Número tipus H
 - Número tipus I
- Selector de us comunitari servei escala: Permet indicar si es disposa de un subministrament per ús comunitari per l'escala. S'indica amb valor "Sí" o "No".
- Cabal màxim us comunitari servei escala: Si el valor del camp anterior és "Sí", es mostrarà per informar el camp de cabal màxim per aquest concepte.
- Selector Aigua Calenta Sanitària (ACS): Permet indicar si es disposa d'aigua calenta sanitària. S'indica amb valor "Sí" o "No".
- Cabal màxim Aigua Calenta Sanitària: Si el valor del camp anterior és "Sí", es mostrarà per informar el camp de cabal màxim per aquest concepte.
- Cabal total instantani màxim: Permet informa el cabal total instantani.
- Selector previsió sobrelevació: Permet indicar si és necessari disposar d'equips de sobrelevació.
- A partir de quina planta: Si el valor del camp anterior és "Sí", es mostrarà per informar partir de quina planta es preveu la sobrelevació.
- Número de bateries: Permet informar el nombre de bateries.
- Per cada bateria es generarà dinàmicament un bloc on informar:
 - Lletra de la nova bateria
 - Número de broquets de la nova bateria



Instal·lar escomesa divisionària o habilitar escomesa existent

1

Informació de la instal·lació

2

Dades de l'immoble

3

Dades del sol·licitant

4

Dades del propietari

5

Dades de l'instal·lador

6

Pressupost

Informació de la instal·lació

Els camps marcats amb * són obligatoris

*Número de suministraments

Pisos

Facilita el número de pisos (de cada tipologia suministrament) i el seu cabal de

Tens dubtes? Utilitza la nostra calculadora per determinar amb exactitud el tipus d'habitatge i el cabal necessari. És essencial proporcionar informació precisa per evitar qualsevol sobrecost o errors durant el procés d'instal·lació.

[Accedir a la calculadora](#)

*Tipus B

*Tipus C

*Tipus D

*Tipus E

*Tipus F

*Tipus G

*Tipus H

*Tipus I

* Ús comunitari (servei escala)

Sí
 No

*Cabal instantani màxim (m³/h)

* ACS (aigua calenta sanitària)

Sí
 No

*Cabal instantani màxim (m³/h)

*Número de plantes edifici

* Previsió de sobre-elevació ⓘ

Sí

A partir de la planta

No

*Quantitat de bateries

Bateria 1

*Lletra de la bateria nova

*Número de broquets de la nova bateria

Bateria 2

*Lletra de la bateria nova

*Número de broquets de la nova bateria

Anar al següent pas

Pas 2: Dades de l'immoble

Els camps a informar en aquest pas són:

- Municipi de l'immoble
- Tipus de via
- Nom de la via
- Número
- Escala
- Codi Postal
- Imatge adjunta ubicació immoble
- Observacions
- Tipus de propietari

En funció del municipi es demana o no el camp corresponent a la referència cadastral (ubicat sota del codi postal):

- Referència cadastral

NOTA: Caldrà definir la lògica exacta per mostrar aquest camp amb l'àrea usuària

Formulari sol·licitud

Instal·lar escomesa divisoriana o habilitar escomesa existent

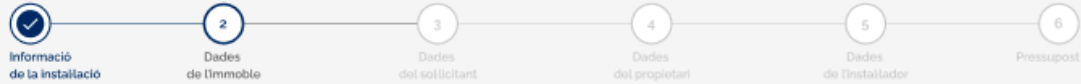

Dades de l'immoble

Els camps marcats amb * són obligatoris

Dades immoble

* Municipi

Seleccionar

* Tipus de via

Seleccionar

* Nom de la via

Introduir nom

Número

Introduir número

Escala

Introduir escala

* Codi postal

Introduir codi postal

En cas que la finca sobre la qual vols fer la sol·licitud no aparegui a la llista de carrers, hauràs d'adjuntar un mapa de la situació

Anxiu

Pujar anxiu

Seleccionar una imatge
Formats compatibles: pdf, png

* Observacions

Introduir observacions

0/200

En funció del tipus de propietari escollit es mostraran els camps adjuntar la següent documentació necessària:

- Particular
 - DNI
 - Escripura
- Empresa
 - Poders o escriptura de constitució
 - Escripura de propietat
 - DNI apoderat
 - CIF de l'apoderat
- Comunitat propietaris constituïda
 - CIF comunitat propietaris
 - DNI president o administrador finca
 - Acta de la comunitat
- Comunitat propietaris no constituïda
 - DNI de tots els propietaris en fitxer comprimit
 - Escripures de propietat de tots els propietaris
 - Autorització per gestionar el servei

0/200

Documentació necessària

Recorda adjuntar la següent documentació, imprescindible sempre, perquè puguem gestionar la teva sol·licitud. Per a més informació, prem [aquí](#)

*Tipus de propietari

Particular

*DNI

Seleccionar un arxiu
Formats compatibles: pdf, png

*Escriptura

Seleccionar un arxiu
Formats compatibles: pdf, png

Particular

0/200

Documentació necessària

Recorda adjuntar la següent documentació, imprescindible sempre, perquè puguem gestionar la teva sol·licitud. Per a més informació, prem [aquí](#)

*Tipus de propietari

Empresa

*Poders o escriptura de constitució

Seleccionar un arxiu
Formats compatibles: pdf, png

*Escriptura propietat

Seleccionar un arxiu
Formats compatibles: pdf, png

*DNI de l'apoderat

Seleccionar un arxiu
Formats compatibles: pdf, png

*CIF de l'apoderat

Seleccionar un arxiu
Formats compatibles: pdf, png

Empresa

Documentació necessària

Recorda adjuntar la següent documentació, imprescindible sempre, perquè puguem gestionar la teva sol·licitud. Per a més informació, prem [aquí](#)

* Tipus de propietari

Comunitat propietaris constituïda

* CIF comunitat propietaris

[Pujar arxiu](#) Seleccionar un arxiu
Formats compatibles: pdf, png

* DNI president o administrador finques

[Pujar arxiu](#) Seleccionar un arxiu
Formats compatibles: pdf, png

* Acta comunitat on consti president o administrador de finques

[Pujar arxiu](#) Seleccionar un arxiu
Formats compatibles: pdf, png

[Tornar enrera](#) [Anar al següent pas](#)

Comunitat propietaris constituïda

Documentació necessària

Recorda adjuntar la següent documentació, imprescindible sempre, perquè puguem gestionar la teva sol·licitud. Per a més informació, prem [aquí](#)

* Tipus de propietari

Comunitat propietaris no constituïda

* DNI de tots propietaris en un únic fitxer comprimit

[Pujar arxiu](#) Seleccionar un arxiu
Format compatible: .zip

* Escritures de la propietat de tots els propietaris

[Pujar arxiu](#) Seleccionar un arxiu
Formats compatibles: pdf, png

* Autorització per poder gestionar el servei

[Pujar arxiu](#) Seleccionar un arxiu
Formats compatibles: pdf, png

[Descarrega l'autorització](#)

[Tornar enrera](#) [Anar al següent pas](#)

Comunitat propietaris no constituïda

Pas 3: Dades del sol·licitant

En aquest pas, s'informaran les dades del sol·licitant, podent aquestes ser les dades del propietari o les del propi instal·lador.

Els camps que s'hauran d'informar sense tenir en compte el tipus de sol·licitant, són les següents:

- Tipus de sol·licitant
- Nom
- Primer cognom
- Segon cognom
- Número de document
- Telèfon
- Correu electrònic
- *Check* per indicar si l'adreça és la mateixa que la mateixa que la de l'immoble
- Municipi (adreça postal)



- Tipus de via (adreça postal)
- Nom de la via (adreça postal)
- Número (adreça postal)
- Pis (adreça postal)
- Porta (adreça postal)
- Escala (adreça postal)
- Codi postal (adreça postal)

En el cas de que el tipus de sol·licitant sigui l'instal·lador, també s'hauran d'informar el següents camps:

- Document adjunt DNI sol·licitant
- Document adjunt autorització

NOTA: Per decisió de l'àrea usuària no s'inclourà un link de descàrrega de l'autorització sino que s'utilitzarà el flux actual d'obtenir-la per contacte telefònic.

Formulari sol·licitud

Instal·lar escomesa divisionària o habilitar escomesa existent

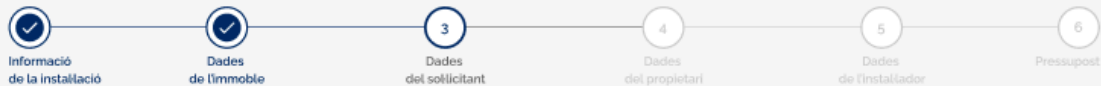

Dades del sol·licitant

Els camps marcats amb * són obligatoris

* Perfil

Per a aquesta sol·licitud, a més de ser el **sol·licitant**, tens algun altre rol com a propietari o instal·lador? En cas afirmatiu, selecciona les opcions que corresponguin.

- Propietari / president comunitat / administrador
- Instal·lador / autoritzat

Dades Personals

* Nom

Introduir nom

* Primer cognom

Introduir cognom

* Segon cognom

Introduir cognoms

* Número de document

CIF, NIF o NIE

* Telèfon

Introduir número

* Correu electrònic

exemple@fomini.com

Adreça postal

- La meua adreça postal es la mateixa que les dades de l'immoble

* Municipi

Seleccionar

* Tipus de via

Seleccionar

* Nom de la via

Introduir nom

Número

Introduir número

Pis

Introduir pis

Porta

Introduir porta

Escala

Introduir escala

* Codi postal

Introduir codi postal

Tornar enrera

Anar al següent pas

Pas 4: Dades del propietari

En aquest pas, s'informaran les dades del propietari, mantenint les dades ja informades en el cas que en el punt anterior ja s'hagi completat com a propietari, i donant l'opció de modificar les dades en cas de detectar cap error.

Els camps que componen el formulari són:



- Check per editar les dades personals
- Nom
- Primer cognom
- Segon cognom
- Número de document
- Telèfon
- Correu electrònic
- *Check* per editar les dades postals
- Municipi (adreça postal)
- Tipus de via (adreça postal)
- Nom de la via (adreça postal)
- Número (adreça postal)
- Pis (adreça postal)
- Porta (adreça postal)
- Escala (adreça postal)
- Codi postal (adreça postal)

Nota: Si s'ha marcat l'opció de propietari en el pas 3, en cas de modificar-se les dades en el pas 4, les dades del pas 3 també quedaran modificades (ja que l'origen ha de ser el mateix).

Formulari sol·licitud

Instalar escomesa divisionaria o habilitar escomesa existent



Dades del propietari de l'immoble

Dades Personals

Vull editar les dades personals

*Nom

Joan

*Primer cognom

Podrosa

*Segon cognom

Sanchez

*Número de document

30000010x

*Telèfon

600000000

*Correu electrònic

joan@basetis.com

Adreça postal

Vull editar les dades personals

*Municipi

Alella

*Tipus de via

Carrer

*Nom de la via

Santa Eulàlia

Número

2

Pis

2

Porta

1

Escala

Introduir escala

*Codi postal

008328

Tornar enrera

Anar al següent pas

Pas 5: Dades de l'instal·lador

En aquest pas, s'informaran les dades de l'instal·lador, en el cas que en el pas 3 s'hagin informat les dades de l'instal·lador en el pas 3, les dades apareixeran preemplenades i es disposarà de l'opció de modificar aquestes dades.

Els camps que componen el formulari son:



- Número d'instal·lador autoritzat
- Check per editar les dades personals
- Nom
- Primer cognom
- Segon cognom
- Número de document
- Telèfon
- Correu electrònic
- *Check* per editar les dades postals
- Municipi (adreça postal)
- Tipus de via (adreça postal)
- Nom de la via (adreça postal)
- Número (adreça postal)
- Pis (adreça postal)
- Porta (adreça postal)
- Escala (adreça postal)
- Codi postal (adreça postal)

Nota: Si s'ha marcat l'opció de instal·lador al pas 3, en cas de modificar-se les dades al pas 5, les dades del pas 3 també quedaran modificades (ja que l'origen ha de ser el mateix).

Formulari sol·licitud

Instalar escomesa divisionaria o habilitar escomesa existent



Dades de l'instal·lador

Els camps marcats amb * són obligatoris

*Número d'instal·lador autoritzat

Introduir número

Dades Personals

Vull editar les dades personals

*Nom

Joan

*Primer cognom

Pedrosa

*Segon cognom

Sanchez

*Número de document

30000010X

*Telèfon

600000000

*Correu electrònic

joan@baseis.com

Adreça postal

Vull editar les dades personals

*Municipi

Alella

*Tipus de via

Carrer

*Nom de la via

Santa Eulàlia

Número

2

Pis

2

Porta

1

Escala

Introduir escala

*Codi postal

008328

Tornar enrera

Anar al següent pas

Pas 6: Pressupost

En aquest pas, només caldrà informar en un selector quin és el destinatari del pressupost i marcar la casella indicant que s'ha llegit i s'accepta la política de privacitat.

Home / [Instal·lar escomesa divisionària o habilitar escomesa existent](#) / [Formulari sol·licitud](#)

Formulari sol·licitud

Instal·lar escomesa divisionària o habilitar escomesa existent

1 Informació de la instal·lació 2 Dades de l'immoble 3 Dades del sol·licitant 4 Dades del propietari 5 Dades de l'instal·lador 6 Pressupost

Qui vols que rebí el pressupost?

Els camps marcats amb * són obligatoris

Dades del destinatari del pressupost

* Destinatari del pressupost

Seleccionar

He llegit i estic d'acord amb la [política de privacitat](#)

Seguretat en l'enviament de dades

La transmissió de les dades d'aquest formulari es fa a través d'un servidor segur que utilitza el protocol de seguretat estàndard a la xarxa: SSL. Aquest protocol protegeix les teves dades tot encriptant-les, perquè ningú aïllé a Aigües de Barcelona, Empresa Metropolitana de Gestió del Cicle Integral de l'Aigua, S.A. les pugui utilitzar.

Protecció de dades de caràcter personal

Li recordem que les dades personals que ens facil·lit mitjançant el present formulari seran incorporades a un fitxer responsabilitat d'AIGÜES DE BARCELONA, Empresa Metropolitana de Gestió del Cicle Integral de l'Aigua, S.A., amb les finalitats indicades en la informació sobre protecció de dades que vosté ha acceptat, i que pot consultar en qualsevol moment aquí. Així mateix, li recordem que pot exercir els drets d'accés, rectificació i supressió, així com exercir altres drets, com es detalla a la informació sobre protecció de dades personals.

[Tornar enrera](#) [Enviar formulari](#)

Pas final: Confirmació

En aquest pas s'indica que la sol·licitud s'ha enviat correctament pel procediment actual, i un enllaç de descàrrega des d'on es podrà descarregar un document PDF formatjat d'una forma fàcilment llegible per part de l'usuari amb totes les emplenades dins del formulari.

Aquest pas ha de mostrar clarament:

- Si el procediment ha finalitzat correctament o s'ha produït un error
 - Icona visual d'èxit o error
 - Missatge d'èxit o error
- Descàrrega de document amb les dades enviades a la sol·licitud
 - Icona visual de descàrrega
 - Títol explicatiu de l'enllaç de descàrrega

Home / Canvi de bateria / Formulari sol·licitud

Formulari sol·licitud

Instal·lar escomesa divisionaria o habilitar escomesa existent

Informació de la instal·lació Dades de l'immoble Dades del sol·licitant Dades del propietari Dades de l'instal·lador Pressupost

**Sol·licitud enviada correctament**

Les dades s'han enviat correctament i en breu rebràs un avis de confirmació de recepció.

Un cop realitzada la gestió, rebràs un correu electrònic de confirmació. Si es detecta qualsevol tipus d'incidència s'indicarà el motiu pel que no s'ha pogut realitzar la gestió.

 Descarregar sol·licitud enviada

[Tornar a la pantalla d'inici](#)

2.2.1.2.15. INSTRUCCIONS PROCEDIMENT contra incendis

La pàgina d'instruccions del procediment contra incendis consta de dues seccions, una primera amb una explicació pas a pas del procediment i una segona en la que s'indica en funció del tipus d'usuari, la documentació de la que ha de disposar per tal de poder realitzar el procediment. Addicionalment es disposa d'un botó que permet navegar a la pàgina que conté el formulari per realitzar el procediment de canvi de bateria.

Les diferents casuístiques de la secció de la documentació necessària en funció del tipus d'usuari són les següents:

- Particular
- Empresa
- Comunitat propietaris constituïda
- Comunitat propietaris no constituïda

A continuació es mostra el disseny de cadascuna de les casuístiques:



Fitxa tècnica

Documentació per emplenar formulari:

Particular ▼

- Escritura propietat
- DNI propietari

En cas que no siguis el propietari, un cop feta la sol·licitud, hauràs de tramitar l'autorització via telèfon o al formulari de l'àrea de clients

Durada aproximada del procés:

- 4 mesos aproximadament, dependrà dels permisos municipals

Particular

Fitxa tècnica

Documentació per emplenar formulari:

Empresa ▼

- Poders o escriptura constitució,
- Escritura propietat
- DNI apoderat
- CIF empresa

En cas que no siguis el propietari, un cop feta la sol·licitud, hauràs de tramitar l'autorització via telèfon o al formulari de l'àrea de clients

Durada aproximada del procés:

- 4 mesos aproximadament, dependrà dels permisos municipals

Empresa

Fitxa tècnica

Documentació per emplenar formulari:

Comunitat propietaris constituïda ▼

- CIF comunitat propietaris
- DNI president o administrador de finques
- Acta comunitat on consti president o administrador de finques

En cas que no siguis el propietari, un cop feta la sol·licitud, hauràs de tramitar l'autorització via telèfon o al formulari de l'àrea de clients

Durada aproximada del procés:

- 4 mesos aproximadament, dependrà dels permisos municipals

Comunitat propietaris constituïda

Fitxa tècnica

Documentació per emplenar formulari:

Comunitat propietaris no constituïda ▼

- DNI de tots propietaris en un únic fitxer comprimit
- Escriitures de la propietat de tots els propietaris
- Autorització per poder gestionar el servei

En cas que no siguis el propietari, un cop feta la sol·licitud, hauràs de tramitar l'autorització via telèfon o al formulari de l'àrea de clients

Durada aproximada del procés:

- 4 mesos aproximadament, dependrà dels permisos municipals

Comunitat propietaris no constituïda

La pàgina de instruccions per la realització del procediment contraicendis, consta d'una guia de tots els passos per realitzar el procediment, la qual consta d'una capçalera, d'un fil d'ariadna vertical en el que s'indica en el pas que et trobes, una explicació de les accions que es realitzen en aquest pas i dos enllaços que permeten realitzar una navegació al pas previ o posterior (en cas d'existir).

A continuació es mostra el disseny dels diferents passos:



Home / Contraincendis

Contraincendis

La instal·lació d'una escomesa de servei d'aigua per a combatre incendis disponible les 24 hores és una font fiable d'aigua per als equips d'extinció d'incendis, com ara mangueres i ruixadors.

Hi ha dos tipus d'escomeses:

1. Contraincendis d'aigua directa de xarxa.
2. Contraincendis d'aigua de dipòsit amb comptador.

Document de preus

Quines passes has de seguir?

Fes clic en cada pas per veure'n el detall

- 1 Sol·licitud:
24/48 hores
- 2 **Visita inspector**
20 dies laborables
- 3 Pressupost
- 4 Acceptació pressupost i pagament
Segons client
- 5 Modificació instal·lació i visita de conformitat (instal·lació interior)
- 6 Permisos ajuntament
Segons municipi
- 7 Execució servei
Segons municipi

Visita inspector

En aquest pas, l'inspector es posarà en contacte amb tu per confirmar la teva sol·licitud o petició i programar la primera visita, on es pactaran els treballs a realitzar.

T'aconsellem que el teu instal·lador autoritzat estigui present durant la visita. A partir d'aquest moment, ja pots iniciar els treballs necessaris a la teva instal·lació interior si vols estalviar temps.

Fitxa tècnica

Documentació per emplenar formulari:

Particular

- Escritura propietat
- DNI propietari

En cas que no siguis el propietari caldrà adjuntar:

- DNI autoritzat
- Autorització

Descàrrega del document d'autorització

Durada aproximada del procés:

- 4 mesos aproximadament, dependrà dels permisos municipals

Iniciar el formulari sol·licitud

Contraincendis

La instal·lació d'una escomesa de servei d'aigua per a combatre incendis disponible les 24 hores és una font fiable d'aigua per als equips d'extinció d'incendis, com ara mangueres i ruixadors.

Hi ha dos tipus d'escomeses:

1. Contraincendis d'aigua directa de xarxa.
2. Contraincendis d'aigua de dipòsit amb comptador.

[Document de preus](#)

Quines passes has de seguir?

Fes clic en cada pas per veure'n el detall

- 1 **Sol·licitud:**
24/48 hores
- 2 **Visita inspector**
20 dies laborables
- 3 **Pressupost**
- 4 **Acceptació pressupost i pagament**
Segons client
- 5 **Modificació instal·lació i visita de conformitat (instal·lació interior)**
- 6 **Permisos ajuntament**
Segons municipi
- 7 **Execució servei**
Segons municipi

Pressupost

Aigües de Barcelona t'enviarà un correu al contacte definit a dintre de la sol·licitud amb el pressupost i el document d'acceptació de la oferta.

Iniciar el formulari sol·licitud

Fitxa tècnica

Documentació per emplenar formulari:

Particular

- Escritura propietat
- DNI propietari

En cas que no siguis el propietari caldrà adjuntar:

- DNI autoritzat
- Autorització

[Descàrrega del document d'autorització](#)

Durada aproximada del procés:

- 4 mesos aproximadament, dependrà dels permisos municipals

Contraincendis

La instal·lació d'una escomesa de servei d'aigua per a combatre incendis disponible les 24 hores és una font fiable d'aigua per als equips d'extinció d'incendis, com ara mangueres i ruixadors.

Hi ha dos tipus d'escomeses:

1. Contraincendis d'aigua directa de xarxa.
2. Contraincendis d'aigua de dipòsit amb comptador.

[Document de preus](#)

Quines passes has de seguir?

Fes clic en cada pas per veure'n el detall

- 1 **Sol·licitud:**
24/48 hores
- 2 **Visita inspector**
20 dies laborables
- 3 **Pressupost**
- 4 **Acceptació pressupost i pagament**
Segons client
- 5 **Modificació instal·lació i visita de conformitat (instal·lació interior)**
- 6 **Permisos ajuntament**
Segons municipi
- 7 **Execució servei**
Segons municipi

Acceptació pressupost i pagament

Després de revisar el pressupost i decidir continuar, heu d'enviar un correu electrònic a connexions@aiguesdebarcelona.cat amb la sol·licitud d'acceptació completa. El document està adjunt al mateix correu electrònic on hem enviat el pressupost. En el cas dels **comptadors generals individuals (CG)** i **els d'incendis (CI)**, també s'han d'omplir les dades necessàries per a la contractació del subministrament (el document està adjunt al mateix correu electrònic).

Quan rebem l'acceptació, en un termini màxim de 2 dies laborables, us farem arribar un document amb la informació de les opcions per fer el pagament. Un cop rebem el justificant de pagament, podrem continuar amb el següent pas.

Documentació necessària a aquest pas:

- Sol·licitud d'acceptació
- Justificant pagament

Iniciar el formulari sol·licitud

Fitxa tècnica

Documentació per emplenar formulari:

Particular

- Escritura propietat
- DNI propietari

En cas que no siguis el propietari caldrà adjuntar:

- DNI autoritzat
- Autorització

[Descàrrega del document d'autorització](#)

Durada aproximada del procés:

- 4 mesos aproximadament, dependrà dels permisos municipals



Contraincendis

La instal·lació d'una escomesa de servei d'aigua per a combatre incendis disponible les 24 hores és una font fiable d'aigua per als equips d'extinció d'incendis, com ara mangueres i ruixadors.

Hi ha dos tipus d'escomeses:

1. Contraincendis d'aigua directa de xarxa.
2. Contraincendis d'aigua de dipòsit amb comptador.

[Document de preus](#)

Quines passes has de seguir?

Fes clic en cada pas per veure'n el detall

- 1 Sol·licitud:
24/48 hores
- 2 Visita inspector
20 dies laborables
- 3 Pressupost
- 4 Acceptació pressupost i pagament
Segons client
- 5 **Modificació instal·lació i visita de conformitat (instal·lació interior)**
- 6 Permisos ajuntament
Segons municipi
- 7 Execució servei
Segons municipi

Modificació instal·lació i visita de conformitat

Com a client, has de garantir que la teva instal·lació interior compleix amb la normativa vigent. En la primera visita en el lloc, el nostre inspector et proporcionarà les instruccions necessàries per a això.

Si tens algun dubte, pots trucar al nostre inspector al **936 190 697** o enviar un correu electrònic a connexions@aiguesdebarcelona.cat.

Quan hagi completat la instal·lació, et demanem que ens ho notifiquis i sol·licitis la VISITA DE CONFORMITAT enviant un correu electrònic a connexions@aiguesdebarcelona.cat. Si ho desitges, també pots adjuntar-hi documentació necessària en aquest pas: fotos de les feines realitzades, butlletins i RECI.

Un cop rebuda la teva sol·licitud, l'inspector es posarà en contacte amb tu per concretar el dia i l'hora de la visita de conformitat.

Estimació de temps:

- Adequació instal·lació: segons client
- Conformitat modificació per part de l'inspector: en un termini màxim de 20 dies laborables.

Fitxa tècnica

Documentació per emplenar formulari:

Particular

- Escritura propietat
- DNI propietari

En cas que no siguis el propietari caldrà adjuntar:

- DNI autoritzat
- Autorització

[Descàrrega del document d'autorització](#)

Durada aproximada del procés:

- 4 mesos aproximadament, dependrà dels permisos municipals

Iniciar el formulari sol·licitud



Contraincendis

La instal·lació d'una escamesa de servei d'aigua per a combatre incendis disponible les 24 hores és una font fiable d'aigua per als equips d'extinció d'incendis, com ara mangueres i ruixadors.

Hi ha dos tipus d'escameses:

1. Contraincendis d'aigua directa de xarxa.
2. Contraincendis d'aigua de dipòsit amb comptador.

[Document de preus](#)

Quines passes has de seguir?

Fes clic en cada pas per veure'n el detall.

- 1 Sol·licitud:
24/48 hores
- 2 Visita inspector
20 dies laborables
- 3 Pressupost
- 4 Acceptació pressupost i pagament
Segons client
- 5 Modificació instal·lació i visita de conformitat (instal·lació interior)
- 6 **Permisos ajuntament**
Segons municipi
- 7 Execució servei
Segons municipi

Permisos ajuntament

Aigües de Barcelona demanarà al municipi corresponent el permís necessari. El temps estimat depèn del municipi.

En cas que ja tinguem instal·lat un ramal i no calgui obtenir nous permisos, saltarem directament al següent pas.

[Iniciar el formulari sol·licitud](#)

Fitxa tècnica

Documentació per emplenar formulari:

Particular

- Escritura propietat
- DNI propietari

En cas que no siguis el propietari caldrà adjuntar:

- DNI autoritzat
- Autorització

[Descàrrega del document d'autorització](#)

Durada aproximada del procés:

- 4 mesos aproximadament, dependrà dels permisos municipals

Contraincendis

La instal·lació d'una escamesa de servei d'aigua per a combatre incendis disponible les 24 hores és una font fiable d'aigua per als equips d'extinció d'incendis, com ara mangueres i ruixadors.

Hi ha dos tipus d'escameses:

1. Contraincendis d'aigua directa de xarxa.
2. Contraincendis d'aigua de dipòsit amb comptador.

[Document de preus](#)

Quines passes has de seguir?

Fes clic en cada pas per veure'n el detall.

- 1 Sol·licitud:
24/48 hores
- 2 Visita inspector
20 dies laborables
- 3 Pressupost
- 4 Acceptació pressupost i pagament
Segons client
- 5 Modificació instal·lació i visita de conformitat (instal·lació interior)
- 6 Permisos ajuntament
Segons municipi
- 7 **Execució servei**
Segons municipi

Execució servei

Portem a terme els treballs necessaris per connectar i, si és necessari, instal·lar el comptador. En aquest punt, el subministrament queda donat d'alta.

El temps estimat varia segons les dates programades pel municipi. En cas que ja tinguem un ramal habilitat, l'activació es realitzarà en un màxim de 7 dies després de la conformitat.

[Iniciar el formulari sol·licitud](#)

Fitxa tècnica

Documentació per emplenar formulari:

Particular

- Escritura propietat
- DNI propietari

En cas que no siguis el propietari caldrà adjuntar:

- DNI autoritzat
- Autorització

[Descàrrega del document d'autorització](#)

Durada aproximada del procés:

- 4 mesos aproximadament, dependrà dels permisos municipals

2.2.1.2.16. TRAMITACIÓ PROCEDIMENT CONTRA INCENDIS

El formulari per gestionar la tramitació del procediment contra incendis consta de 7 passos A cadascun dels quals s'ha d'informar i validar un conjunt de dades. Els passos en el que s'estructura la gestió del formulari són:

- Pas 1: Informació de la instal·lació
- Pas 2: Dades de l'immoble
- Pas 3: Dades del sol·licitant
- Pas 4: Dades del propietari
- Pas 5: Dades de l'instal·lador
- Pas 6: Pressupost
- Pas final: Confirmació

A cadascun dels passos hi haurà, si aplica, els elements per navegar al pas següent i anterior del formulari.

A continuació es defineixen els camps a informar A cadascun de passos del formulari.

Pas 1: Informació de la instal·lació

Els camps a informar en aquest pas són:

- Tipus de subministrament: S'indica el tipus de subministrament entre les opcions "Directe" i "Dipòsit amb comptador"
- Número de BIEs per diferents diàmetres: Enter major o igual a 0, que indica el nombre de BIEs per cadascun dels diàmetres.
 - Diàmetre 25
 - Diàmetre 45
 - Diàmetre 70
 - Diàmetre 100
- Número de sprinklers (ruixadors): Enter major o igual a 0, que indica el nombre de roxadors.
- Cabal instantani màxim

Contraincendis

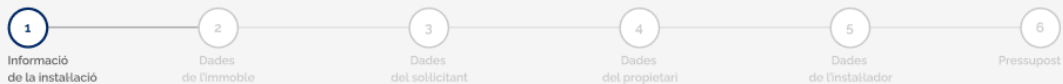

Informació de la instal·lació

Els camps marcats amb * són obligatoris

* Tipus de subministrament

Seleccionar

* Número de vies

Ø25 Ø45

Ø70 Ø100

* Número d'*sprintlers* (roxadors)

Introduir número roxadors

* Cabal instantani màxim (m³/h)

Introduir cabal

Anar al següent pas

Pas 2: Dades de l'immoble

Els camps a informar en aquest pas són:

- Municipi de l'immoble
- Tipus de via
- Nom de la via
- Número
- Escala
- Codi Postal
- Imatge adjunta ubicació immoble
- Observacions
- Tipus de propietari

En funció del municipi es demana o no el camp corresponent a la referència cadastral (després del codi postal):

- Referència cadastral

Contraincendis

1
Informació de la instal·lació

2
Dades de l'immoble

3
Dades del sol·licitant

4
Dades del propietari

5
Dades de l'instal·lador

6
Pressupost

Dades de l'immoble

Els camps marcats amb * són obligatoris

Dades immoble

* Municipi

* Tipus de via * Nom de la via

Número Escala

* Codi postal

En cas que la finca sobre la qual vols fer la sol·licitud no aparegui a la llista de carrers, hauràs d'adjuntar un mapa de la situació

Arxiu

 Seleccionar una imatge
Formats competibles: pdf, png

* Observacions

0/200

En funció del tipus de propietari escollit es mostraran els camps adjuntar la següent documentació necessària:

- Particular
 - DNI
 - Escriptura
- Empresa
 - Poders o escriptura de constitució
 - Escriptura de propietat
 - DNI apoderat
 - CIF de l'apoderat
- Comunitat propietaris constituïda
 - CIF comunitat propietaris
 - DNI president o administrador finca
 - Acta de la comunitat
- Comunitat propietaris no constituïda
 - DNI de tots els propietaris en fitxer comprimit
 - Escripcions de propietat de tots els propietaris
 - Autorització per gestionar el servei



0/200

Documentació necessària

Recorda adjuntar la següent documentació, imprescindible sempre, perquè puguem gestionar la teva sol·licitud. Per a més informació, prem [aquí](#)

*Tipus de propietari

Particular

*DNI

Seleccionar un arxiu
Formats compatibles: pdf, png

*Escriptura

Seleccionar un arxiu
Formats compatibles: pdf, png

Particular

0/200

Documentació necessària

Recorda adjuntar la següent documentació, imprescindible sempre, perquè puguem gestionar la teva sol·licitud. Per a més informació, prem [aquí](#)

*Tipus de propietari

Empresa

*Poders o escriptura de constitució

Seleccionar un arxiu
Formats compatibles: pdf, png

*Escriptura propietat

Seleccionar un arxiu
Formats compatibles: pdf, png

*DNI de l'apoderat

Seleccionar un arxiu
Formats compatibles: pdf, png

*CIF de l'apoderat

Seleccionar un arxiu
Formats compatibles: pdf, png

Empresa

Documentació necessària

Recorda adjuntar la següent documentació, imprescindible sempre, perquè puguem gestionar la teva sol·licitud. Per a més informació, prem [aquí](#)

* Tipus de propietari

Comunitat propietaris constituïda

* CIF comunitat propietaris

[Pujar arxiu](#) Seleccionar un arxiu
Formats compatibles: pdf, png

* DNI president o administrador finques

[Pujar arxiu](#) Seleccionar un arxiu
Formats compatibles: pdf, png

* Acta comunitat on consti president o administrador de finques

[Pujar arxiu](#) Seleccionar un arxiu
Formats compatibles: pdf, png

[Tornar enrera](#) [Anar al següent pas](#)

Comunitat propietaris constituïda

Documentació necessària

Recorda adjuntar la següent documentació, imprescindible sempre, perquè puguem gestionar la teva sol·licitud. Per a més informació, prem [aquí](#)

* Tipus de propietari

Comunitat propietaris no constituïda

* DNI de tots propietaris en un únic fitxer comprimit

[Pujar arxiu](#) Seleccionar un arxiu
Format compatible: .zip

* Escritures de la propietat de tots els propietaris

[Pujar arxiu](#) Seleccionar un arxiu
Formats compatibles: pdf, png

* Autorització per poder gestionar el servei

[Pujar arxiu](#) Seleccionar un arxiu
Formats compatibles: pdf, png

[Descarrega l'autorització](#)

[Tornar enrera](#) [Anar al següent pas](#)

Comunitat propietaris no constituïda

Pas 3: Dades del sol·licitant

En aquest pas, s'informaran les dades del sol·licitant, podent aquestes ser les dades del propietari o les del propi instal·lador.

Els camps que s'hauran d'informar sense tenir en compte el tipus de sol·licitant, són les següents:

- Tipus de sol·licitant
- Nom
- Primer cognom
- Segon cognom
- Número de document
- Telèfon
- Correu electrònic
- *Check* per indicar si l'adreça és la mateixa que la mateixa que la de l'immoble
- Municipi (adreça postal)



- Tipus de via (adreça postal)
- Nom de la via (adreça postal)
- Número (adreça postal)
- Pis (adreça postal)
- Porta (adreça postal)
- Escala (adreça postal)
- Codi postal (adreça postal)

En el cas de que el tipus de sol·licitant sigui l'instal·lador, també s'hauran d'informar el següents camps:

- Document adjunt DNI sol·licitant
- Document adjunt autorització

NOTA: Per decisió de l'àrea usuària no s'inclourà un link de descàrrega de l'autorització sino que s'utilitzarà el flux actual d'obtenir-la per contacte telefònic.

Formulari sol·licitud

Contraincendis

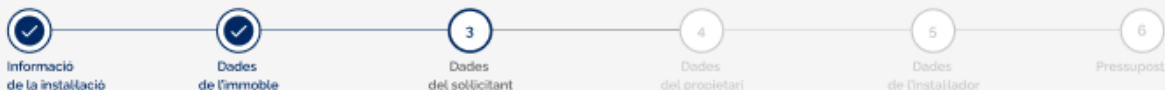

Dades del sol·licitant

Els camps marcats amb * són obligatoris

* Perfil

Per a aquesta sol·licitud, a més de ser el **sol·licitant**, tens algun altre rol com a propietari o instal·lador? En cas afirmatiu, selecciona les opcions que corresponguin.

- Propietari / president comunitat / administrador
- Instal·lador / autoritzat

Dades Personals

*Nom

Introduir nom

*Primer cognom

Introduir cognom

*Segon cognom

Introduir cognoms

*Número de document

CIF, NIF o NIE

*Telèfon

Introduir número

*Correu electrònic

exemple@fomini.com

Adreça postal

- La meua adreça postal es la mateixa que les dades de l'immoble

*Municipi

Seleccionar

*Tipus de via

Seleccionar

*Nom de la via

Introduir nom

Número

Introduir número

Pis

Introduir pis

Porta

Introduir porta

Escala

Introduir escala

*Codi postal

Introduir codi postal

Tornar enrera

Anar al següent pas

Pas 4: Dades del propietari

En aquest pas, s'informaran les dades del propietari, mantenint les dades ja informades en el cas que en el punt anterior ja s'hagi completat com a propietari, i donant l'opció de modificar les dades en cas de detectar cap error.

Els camps que componen el formulari son:

- Check per editar les dades personals
- Nom
- Primer cognom
- Segon cognom
- Número de document
- Telèfon
- Correu electrònic
- Check per editar les dades postals
- Municipi (adreça postal)
- Tipus de via (adreça postal)
- Nom de la via (adreça postal)
- Número (adreça postal)
- Pis (adreça postal)
- Porta (adreça postal)
- Escala (adreça postal)
- Codi postal (adreça postal)

Nota: Si s'ha marcat l'opció de propietari en el pas 3, en cas de modificar-se les dades en el pas 4, les dades del pas 3 també quedaran modificades (ja que l'origen ha de ser el mateix).

Contraincendis



Informació
de la instal·lació



Dades
de l'immoble



Dades
del sol·licitant



Dades
del propietari



Dades
de l'instal·lador



Pressupost

Dades del propietari de l'immoble

Dades Personals

Vull editar les dades personals

*Nom

Joan

*Primer cognom

Pedrosa

*Segon cognom

Sanchez

*Número de document

30000010X

*Telèfon

600000000

*Correu electrònic

joan@basetis.com

Adreça postal

Vull editar les dades personals

*Municipi

Alella

*Tipus de via

Carrer

*Nom de la via

Santa Eulàlia

Número

2

Pis

2

Porta

1

Escala

Introduir escala

*Codi postal

008328

Tornar enrera

Anar al següent pas

En aquest pas, s'informaran les dades de l'instal·lador, en el cas que en el pas 3 s'hagin informat les dades de l'instal·lador en el pas 3, les dades apareixeran preempenades i es disposarà de l'opció de modificar aquestes dades.

Els camps que componen el formulari son:

- Número d'instal·lador autoritzat
- Check per editar les dades personals
- Nom
- Primer cognom
- Segon cognom
- Número de document
- Telèfon
- Correu electrònic
- *Check* per editar les dades postals
- Municipi (adreça postal)
- Tipus de via (adreça postal)
- Nom de la via (adreça postal)
- Número (adreça postal)
- Pis (adreça postal)
- Porta (adreça postal)
- Escala (adreça postal)
- Codi postal (adreça postal)

Nota: Si s'ha marcat l'opció de instal·lador al pas 3, en cas de modificar-se les dades al pas 5, les dades del pas 3 també quedaran modificades (ja que l'origen ha de ser el mateix).

Formulari sol·licitud

Contraincendis



Informació
de la instal·lació



Dades
de l'immoble



Dades
del sol·licitant



Dades
del propietari



Dades
de l'instal·lador



Pressupost

Dades de l'instal·lador

Els camps marcats amb * són obligatoris

* Número d'instal·lador autoritzat

Dades Personals

Vull editar les dades personals

* Nom

* Primer cognom

* Segon cognom

* Número de document

* Telèfon

* Correu electrònic

Adreça postal

Vull editar les dades personals

* Municipi

* Tipus de via

* Nom de la via

Número

Pis

Porta

Escala

* Codi postal

Tornar enrera

Anar al següent pas

Pas 6: Pressupost

En aquest pas, només caldrà informar en un selector quin és el destinatari del pressupost i marcar la casella indicant que s'ha llegit i s'accepta la política de privacitat.

Home / Contraincendis / Formulari sol·licitud

Formulari sol·licitud

Contraincendis

Informació de la instal·lació Dades de l'immoble Dades del sol·licitant Dades del propietari Dades de l'instal·lador **6** Pressupost

Qui vols que rebí el pressupost?
Els camps marcats amb * són obligatoris

Dades del destinatari del pressupost

* Destinatari del pressupost

Seleccionar

He llegit i estic d'acord amb la [política de privacitat](#)

Seguretat en l'enviament de dades
La transmissió de les dades d'aquest formulari es fa a través d'un servidor segur que utilitza el protocol de seguretat estàndard a la xarxa: SSL. Aquest protocol protegeix les teves dades tot encriptant-les, perquè ningú aliè a Aigües de Barcelona, Empresa Metropolitana de Gestió del Cicle Integral de l'Aigua, S.A. les pugui utilitzar.

Protecció de dades de caràcter personal
Li recordem que les dades personals que ens facil·liti mitjançant el present formulari seran incorporades a un fitxer responsabilitat d'AIGÜES DE BARCELONA, Empresa Metropolitana de Gestió del Cicle Integral de l'Aigua, S.A., amb les finalitats indicades en la informació sobre protecció de dades que vostè ha acceptat, i que pot consultar en qualsevol moment aquí. Així mateix, li recordem que pot exercir els drets d'accés, rectificació i supressió, així com exercir altres drets, com es detalla a la informació sobre protecció de dades personals.

Tornar enrera Enviar formulari

Pas final: Confirmació

En aquest pas s'indica que la sol·licitud s'ha enviat correctament pel procediment actual, i un enllaç de descàrrega des d'on es podrà descarregar un document PDF formatejat d'una forma fàcilment llegible per part de l'usuari amb totes les emplenades dins del formulari.

Aquest pas ha de mostrar clarament:

- Si el procediment ha finalitzat correctament o s'ha produït un error
 - Icona visual d'èxit o error
 - Missatge d'èxit o error
- Descàrrega de document amb les dades enviades a la sol·licitud
 - Icona visual de descàrrega
 - Títol explicatiu de l'enllaç de descàrrega

Home / Canvi de bateria / Formulari sol·licitud

Formulari sol·licitud

Contraincendis

Informació de la instal·lació Dades de l'immoble Dades del sol·licitant Dades del propietari Dades de l'instal·lador Pressupost

**Sol·licitud enviada correctament**

Les dades s'han enviat correctament i en breu rebràs un avís de confirmació de recepció.

Un cop realitzada la gestió, rebràs un correu electrònic de confirmació. Si es detecta qualsevol tipus d'incidència s'indicarà el motiu pel que no s'ha pogut realitzar la gestió.

Descarregar sol·licitud enviada

Tornar a la pantalla d'inici

2.2.1.2.17. INSTRUCCIONS PROCEDIMENT MOVIMENT ESCOMESA UBICACIÓ

La pàgina d'instruccions del procediment de moviment d'escomesa d'ubicació consta de dues seccions, una primera amb una explicació pas a pas del procediment i una segona en la que s'indica en funció del tipus d'usuari, la documentació de la que ha de disposar per tal de poder realitzar el procediment. Addicionalment es disposa d'un botó que permet navegar a la pàgina que conté el formulari per realitzar el procediment de canvi de bateria.

Les diferents casuístiques de la secció de la documentació necessària en funció del tipus d'usuari són les següents:

- Particular
- Empresa
- Comunitat propietaris constituïda
- Comunitat propietaris no constituïda

A continuació es mostra el disseny de cadascuna de les casuístiques:



Fitxa tècnica

Documentació per emplenar formulari:

Particular ▼

- Escritura propietat
- DNI propietari

En cas que no siguis el propietari, un cop feta la sol·licitud, hauràs de tramitar l'autorització via telèfon o al formulari de l'àrea de clients

Durada aproximada del procés:

- 4 mesos aproximadament, dependrà dels permisos municipals

Particular

Fitxa tècnica

Documentació per emplenar formulari:

Empresa ▼

- Poders o escriptura constitució,
- Escritura propietat
- DNI apoderat
- CIF empresa

En cas que no siguis el propietari, un cop feta la sol·licitud, hauràs de tramitar l'autorització via telèfon o al formulari de l'àrea de clients

Durada aproximada del procés:

- 4 mesos aproximadament, dependrà dels permisos municipals

Empresa



Fitxa tècnica

Documentació per emplenar formulari:

Comunitat propietaris constituïda ▼

- CIF comunitat propietaris
- DNI president o administrador de finques
- Acta comunitat on consti president o administrador de finques

En cas que no siguis el propietari, un cop feta la sol·licitud, hauràs de tramitar l'autorització via telèfon o al formulari de l'àrea de clients

Durada aproximada del procés:

- 4 mesos aproximadament, dependrà dels permisos municipals

Comunitat propietaris constituïda

Fitxa tècnica

Documentació per emplenar formulari:

Comunitat propietaris no constituïda ▼

- DNI de tots propietaris en un únic fitxer comprimit
- Escriitures de la propietat de tots els propietaris
- Autorització per poder gestionar el servei

En cas que no siguis el propietari, un cop feta la sol·licitud, hauràs de tramitar l'autorització via telèfon o al formulari de l'àrea de clients

Durada aproximada del procés:

- 4 mesos aproximadament, dependrà dels permisos municipals

Comunitat propietaris no constituïda

La pàgina de instruccions per la realització del procediment contraicendis, consta d'una guia de tots els passos per realitzar el procediment, la qual consta d'una capçalera, d'un fil d'ariadna vertical en el que s'indica en el pas que et trobes, una explicació de les accions que es realitzen en aquest pas i dos enllaços que permeten realitzar una navegació al pas previ o posterior (en cas d'existir).

A continuació es mostra el disseny dels diferents passos:



Moure escomesa d'ubicació

Un canvi d'emplaçament d'una escomesa d'aigua consisteix en moure la connexió principal de subministrament d'aigua des de la ubicació original a un nou lloc. L'escomesa o ramal és la connexió d'aigua que uneix una propietat o edifici amb la xarxa principal de distribució d'aigua.

Canviar l'emplaçament d'aquesta connexió implica modificar la ubicació física de la connexió per adaptar-se a canvis en l'estructura, redisseny, o qualsevol altra raó que justifiqui la necessitat de reubicar l'entrada principal d'aigua.

Tipus:

- Domèstic
- Comercial
- Industrial
- Obra
- Divisionari
- Contraincendis

Quines passes has de seguir?

Fes clic en cada pas per veure'n el detall.

- 1 Sol·licitud:**
24/48 hores
- 2 Visita inspector:**
20 dies laborables
- 3 Pressupost**
- 4 Acceptació pressupost i pagament:**
Segons client
- 5 Modificació instal·lació i visita de conformitat (instal·lació interior)**
- 6 Permisos ajuntament:**
Segons municipi
- 7 Execució servei:**
Segons municipi

Sol·licitud

En aquest pas et demanarem que omplis les dades necessàries per moure l'escomesa d'ubicació.

Fitxa tècnica

Documentació per emplenar formulari:

Particular

- Escritura propietat
- DNI propietari

En cas que no siguis el propietari caldrà adjuntar:

- DNI autoritzat
- Autorització

[Descàrrega del document d'autorització](#)

Durada aproximada del procés:

- 4 mesos aprox. dependrà del permís municipal

Iniciar el formulari sol·licitud



Moure escomesa d'ubicació

Un canvi d'emplaçament d'una escomesa d'aigua consisteix en moure la connexió principal de subministrament d'aigua des de la ubicació original a un nou lloc. L'escomesa o ramal és la connexió d'aigua que uneix una propietat o edifici amb la xarxa principal de distribució d'aigua.

Canviar l'emplaçament d'aquesta connexió implica modificar la ubicació física de la connexió per adaptar-se a canvis en l'estructura, redisseny, o qualsevol altra raó que justifiqui la necessitat de reubicar l'entrada principal d'aigua.

Tipus:

- Domèstic
- Comercial
- Industrial
- Obra
- Divisionari
- Contraincendis

Quines passes has de seguir?

Fes clic en cada pas per veure'n el detall

- 1 Sol·licitud:
24/48 hores
- 2 **Visita inspector**
20 dies laborables
- 3 Pressupost
- 4 Acceptació pressupost i pagament
Segons client
- 5 Modificació instal·lació i visita de conformitat (instal·lació interior)
- 6 Permisos ajuntament
Segons municipi
- 7 Execució servei
Segons municipi

Visita inspector

En aquest pas, l'inspector es posarà en contacte amb tu per confirmar la teva sol·licitud o petició i programar la primera visita, on es pactaran els treballs a realitzar.

T'aconsellem que el teu instal·lador autoritzat estigui present durant la visita. A partir d'aquest moment, ja pots iniciar els treballs necessaris a la teva instal·lació interior si vols estalviar temps.

Fitxa tècnica

Documentació per emplenar formulari:

Particular

- Escritura propietat
- DNI propietari

En cas que no siguis el propietari caldrà adjuntar:

- DNI autoritzat
- Autorització

[Descàrrega del document d'autorització](#)

Durada aproximada del procés:

- 4 mesos aprox dependrà del permís municipal

Iniciar el formulari sol·licitud

Moure escomesa d'ubicació

Un canvi d'emplaçament d'una escomesa d'aigua consisteix en moure la connexió principal de subministrament d'aigua des de la ubicació original a un nou lloc. L'escomesa o ramal és la connexió d'aigua que uneix una propietat o edifici amb la xarxa principal de distribució d'aigua.

Canviar l'emplaçament d'aquesta connexió implica modificar la ubicació física de la connexió per adaptar-se a canvis en l'estructura, redisseny, o qualsevol altra raó que justifiqui la necessitat de reubicar l'entrada principal d'aigua.

Tipus:

- Domèstic
- Comercial
- Industrial
- Obra
- Divisionari
- Contraincendis

Quines passes has de seguir?

Fes clic en cada pas per veure'n el detall.

- 1 **Sol·licitud:**
24/48 hores
- 2 **Visita inspector:**
20 dies laborables
- 3 **Pressupost**
- 4 **Acceptació pressupost i pagament:**
Segons client
- 5 **Modificació instal·lació i visita de conformitat (instal·lació interior)**
- 6 **Permisos ajuntament:**
Segons municipi
- 7 **Execució servei:**
Segons municipi

Pressupost

Aigües de Barcelona t'enviarà un correu al contacte definit a dintre de la sol·licitud amb el pressupost i el document d'acceptació de l'oferta.

Fitxa tècnica

Documentació per emplenar formulari:

Particular

- Escritura propietat
- DNI propietari

En cas que no siguis el propietari caldrà adjuntar:

- DNI autoritzat
- Autorització

[Descàrrega del document d'autorització](#)

Durada aproximada del procés:

- 4 mesos aprox dependrà del permís municipal

Iniciar el formulari sol·licitud

Moure escomesa d'ubicació

Un canvi d'emplaçament d'una escomesa d'aigua consisteix en moure la connexió principal de subministrament d'aigua des de la ubicació original a un nou lloc. L'escomesa o ramal és la connexió d'aigua que uneix una propietat o edifici amb la xarxa principal de distribució d'aigua.

Canviar l'emplaçament d'aquesta connexió implica modificar la ubicació física de la connexió per adaptar-se a canvis en l'estructura, redisseny, o qualsevol altra raó que justifiqui la necessitat de reubicar l'entrada principal d'aigua.

Tipus:

- Domèstic
- Comercial
- Industrial
- Obra
- Divisionari
- Contraincendis

Quines passes has de seguir?

Fes clic en cada pas per veure'n el detall

- 1 Sol·licitud:
24/48 hores
- 2 Visita inspector
20 dies laborables
- 3 Pressupost
- 4 Acceptació pressupost i pagament**
Segons client
- 5 Modificació instal·lació i visita de conformitat (instal·lació interior)
- 6 Permisos ajuntament
Segons municipi
- 7 Execució servei
Segons municipi

Acceptació pressupost i pagament

Després de revisar el pressupost i decidir continuar, us demanem que envieu un correu electrònic a connexions@aiguesdebarcelona.cat amb el formulari de sol·licitud d'acceptació omplert. Aquest document el podeu trobar adjunt al mateix correu on us hem enviat el pressupost.

En rebre la vostra acceptació, en un termini màxim de 2 dies laborables, us facilitarem un document amb la informació de les opcions per fer el pagament.

Un cop rebem el justificant de pagament, podrem continuar amb el següent pas del procés.

Documentació necessària a aquest pas:

- Sol·licitud d'acceptació
- Justificant pagament

Fitxa tècnica

Documentació per emplenar formulari:

Particular

- Escripтура propietat
- DNI propietari

En cas que no siguis el propietari caldrà adjuntar:

- DNI autoritzat
- Autorització

[Descàrrega del document d'autorització](#)

Durada aproximada del procés:

- 4 mesos aprox dependrà del permís municipal

Iniciar el formulari sol·licitud

Moure escomesa d'ubicació

Un canvi d'emplaçament d'una escomesa d'aigua consisteix en moure la connexió principal de subministrament d'aigua des de la ubicació original a un nou lloc. L'escomesa o ramal és la connexió d'aigua que uneix una propietat o edifici amb la xarxa principal de distribució d'aigua.

Canviar l'emplaçament d'aquesta connexió implica modificar la ubicació física de la connexió per adaptar-se a canvis en l'estructura, redisseny, o qualsevol altra raó que justifiqui la necessitat de reubicar l'entrada principal d'aigua.

Tipus:

- Domèstic
- Comercial
- Industrial
- Obra
- Divisionari
- Contraincendis

Quines passes has de seguir?

Fes clic en cada pas per veure'n el detall.

- 1 **Sol·licitud:**
24/48 hores
- 2 **Visita inspector**
20 dies laborables
- 3 **Pressupost**
- 4 **Acceptació pressupost i pagament**
Segons client
- 5 **Modificació instal·lació i visita de conformitat (instal·lació interior)**
- 6 **Permisos ajuntament**
Segons municipi
- 7 **Execució servei**
Segons municipi

Modificació instal·lació i visita de conformitat (instal·lació interior)

Com a client, has de garantir que la teva instal·lació interior compleix amb la normativa vigent. En la primera visita en el lloc, el nostre inspector et proporcionarà les instruccions necessàries per a això.

Si tens algun dubte, pots trucar al nostre inspector al **936 190 697** o enviar un correu electrònic a connexions@aiguesdebarcelona.cat.

Quan hagi completat la instal·lació, et demanem que ens ho notifiquis i sol·licitis la VISITA DE CONFORMITAT enviant un correu electrònic a connexions@aiguesdebarcelona.cat. Si ho desitges, també pots adjuntar-hi documentació necessària en aquest pas: fotos, butlletins i RECI.

Un cop rebuda la teva sol·licitud, l'inspector es posarà en contacte amb tu per concretar el dia i l'hora de la visita de conformitat.

Estimació de temps:

- **Canvi a l'immoble:** segons client
- **Conformitat modificació per part de l'inspector:** en un termini màxim de 20 dies laborables.

Fitxa tècnica

Documentació per emplenar formulari:

Particular

- Escritura propietat
- DNI propietari

En cas que no siguis el propietari caldrà adjuntar:

- DNI autoritzat
- Autorització

[Descàrrega del document d'autorització](#)

Durada aproximada del procés:

- 4 mesos aprox dependrà del permís municipal

Iniciar el formulari sol·licitud

Moure escomesa d'ubicació

Un canvi d'emplaçament d'una escomesa d'aigua consisteix en moure la connexió principal de subministrament d'aigua des de la ubicació original a un nou lloc. L'escomesa o ramal és la connexió d'aigua que uneix una propietat o edifici amb la xarxa principal de distribució d'aigua.

Canviar l'emplaçament d'aquesta connexió implica modificar la ubicació física de la connexió per adaptar-se a canvis en l'estructura, redisseny, o qualsevol altra raó que justifiqui la necessitat de reubicar l'entrada principal d'aigua.

Tipus:

- Domèstic
- Comercial
- Industrial
- Obra
- Divisionari
- Contraincendis

Quines passes has de seguir?

Fes clic en cada pas per veure'n el detall

- 1 **Sol·licitud:**
24/48 hores
- 2 **Visita inspector**
20 dies laborables
- 3 **Pressupost**
- 4 **Acceptació pressupost i pagament**
Segons client
- 5 **Modificació instal·lació i visita de conformitat**
(instal·lació interior)
- 6 **Permisos ajuntament**
Segons municipi
- 7 **Execució servei**
Segons municipi

Permisos ajuntament

Aigües de Barcelona demanarà al corresponent ajuntament el permis necessari.

Estimació de temps: Segons el municipi, en cas d'habilitació de ramal, saltaríem al següent pas directament ja que ja tenim instal·lat un ramal i no cal demanar permisos.

Fitxa tècnica

Documentació per emplenar formulari:

Particular ▾

- Escritura propietat
- DNI propietari

En cas que no siguis el propietari caldrà adjuntar:

- DNI autoritzat
- Autorització

[Descàrrega del document d'autorització](#)

Durada aproximada del procés:

- 4 mesos aprox dependrà del permis municipal

Iniciar el formulari sol·licitud

Moure escomesa d'ubicació

Un canvi d'emplaçament d'una escomesa d'aigua consisteix en moure la connexió principal de subministrament d'aigua des de la ubicació original a un nou lloc. L'escomesa o ramal és la connexió d'aigua que uneix una propietat o edifici amb la xarxa principal de distribució d'aigua.

Canviar l'emplaçament d'aquesta connexió implica modificar la ubicació física de la connexió per adaptar-se a canvis en l'estructura, redisseny, o qualsevol altra raó que justifiqui la necessitat de reubicar l'entrada principal d'aigua.

Tipus:

- Domèstic
- Comercial
- Industrial
- Obra
- Divisionari
- Contraincendis

Quines passes has de seguir?

Fes clic en cada pas per veure'n el detall

- 1 **Sol·licitud:**
24/48 hores
- 2 **Visita inspector**
20 dies laborables
- 3 **Pressupost**
- 4 **Acceptació pressupost i pagament**
Segons client
- 5 **Modificació instal·lació i visita de conformitat (instal·lació interior)**
- 6 **Permisos ajuntament**
Segons municipi
- 7 **Execució servei**
Segons municipi

Execució servei

Portem a terme les tasques necessàries de connexió, i si és necessari, d'instal·lació de comptadors. En aquest moment es procedeix a donar d'alta el subministrament.

Estimació de temps: dins de les dates assignades segons el municipi (en cas d'habilitació de ramal serien com a màxim 7 dies després de l'acceptació).

Fitxa tècnica

Documentació per emplenar formulari:

Particular

- Escriptura propietat
- DNI propietari

En cas que no siguis el propietari caldrà adjuntar:

- DNI autoritzat
- Autorització

[Descàrrega del document d'autorització](#)

Durada aproximada del procés:

- 4 mesos aprox dependrà del permís municipal

Iniciar el formulari sol·licitud

2.2.1.2.18. TRAMITACIÓ PROCEDIMENT MOVIMENT ESCOMESA UBICACIÓ

El formulari per gestionar la tramitació del procediment de moviment d'escomesa d'ubicació consta de 7 passos. A cadascun dels quals s'ha d'informar i validar un conjunt de dades. Els passos en el que s'estructura la gestió del formulari són:

- Pas 1: Informació de la instal·lació
- Pas 2: Dades de l'immoble
- Pas 3: Dades del sol·licitant
- Pas 4: Dades del propietari
- Pas 5: Dades de l'instal·lador
- Pas 6: Pressupost
- Pas final: Confirmació

A cadascun dels passos hi haurà, si aplica, els elements per navegar al pas següent i anterior del formulari.

A continuació es defineixen els camps a informar a cadascun de passos del formulari.

Pas 1: Informació de la instal·lació

En aquest primer pas del formulari, es mostraran les dades a completar en funció del camp de tipus de subministrament, essent les opcions possibles:

- General domèstic
- General comercial
- General obres
- General industrial
- Divisionari
- contra incendis

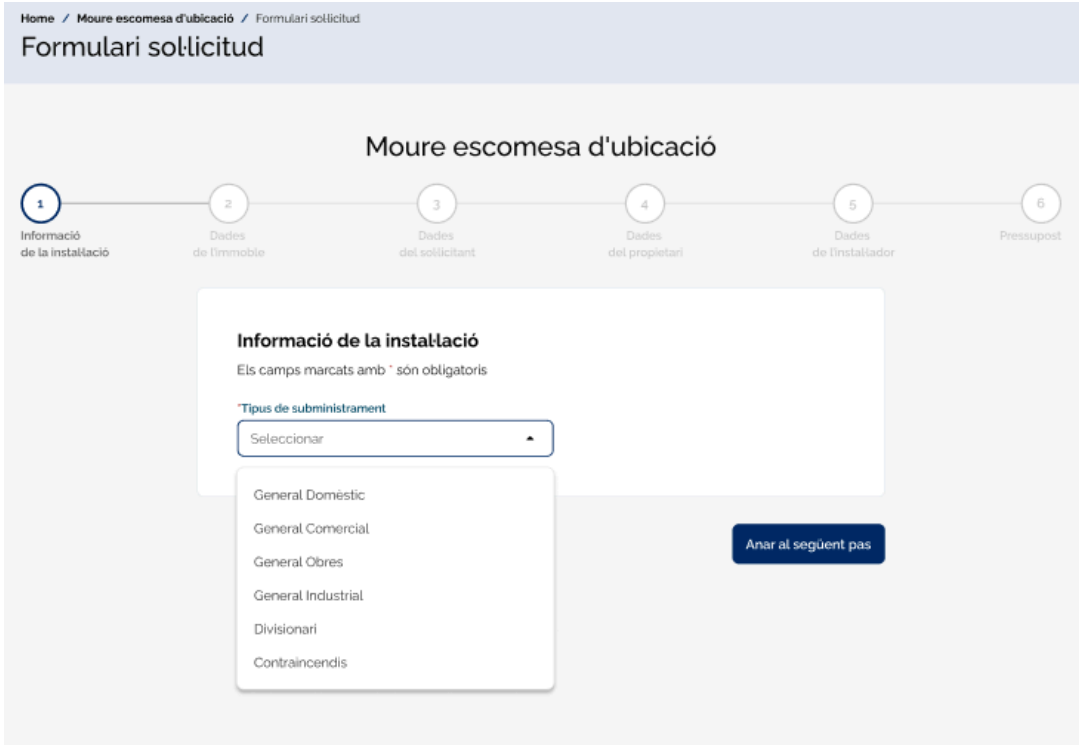

Home / Moure escomesa d'ubicació / Formulari sol·licitud

Formulari sol·licitud

Moure escomesa d'ubicació

1 Informació de la instal·lació 2 Dades de l'immoble 3 Dades del sol·licitant 4 Dades del propietari 5 Dades de l'instal·lador 6 Pressupost

Informació de la instal·lació
Els camps marcats amb * són obligatoris

*Tipus de subministrament

Seleccionar ▾

- General Domèstic
- General Comercial
- General Obres
- General Industrial
- Divisionari
- Contraincendis

Anar al següent pas

General domèstic

Un cop escollida l'opció de "General Domèstic" es mostra un selector amb valors "si"/"no" que permet indicar si cal mantenir les característiques actuals. Si el valor de l'opció és "si", no es mostraran més camps en el formulari, i en cas de ser "no" es mostraran els següents camps.

- Opció No
 - Número de subministraments
 - Tipus d'habitatge
 - Cabal instantani màxim
 - Accés a la calculadora de cabals

Home / Moure escomesa d'ubicació / Formulari sol·licitud

Formulari sol·licitud

Moure escomesa d'ubicació

1 Informació de la instal·lació 2 Dades de l'immoble 3 Dades del sol·licitant 4 Dades del propietari 5 Dades de l'instal·lador 6 Pressupost

Informació de la instal·lació

Els camps marcats amb * són obligatoris

*Tipus de subministrament
General Domèstic

*Mantenir característiques actuals?
 Sí
 No

Anar al següent pas

Home / Moure escomesa d'ubicació / Formulari sol·licitud

Formulari sol·licitud

Moure escomesa d'ubicació

- 1 Informació de la instal·lació
- 2 Dades de l'immoble
- 3 Dades del sol·licitant
- 4 Dades del propietari
- 5 Dades de l'instal·lador
- 6 Pressupost

Informació de la instal·lació

Els camps marcats amb * són obligatoris

*Tipus de subministrament

*Mantenir característiques actuals?
 Sí
 No

*Número de subministraments

*Tipus d'habitatge

*Cabal instantani màxim (m³/h)

Tens dubtes? Utilitza la nostra calculadora per determinar amb exactitud el tipus d'habitatge i el cabal necessari. És essencial proporcionar informació precisa per evitar qualsevol sobrecost o errors durant el procés d'instal·lació.

[Accedir a la calculadora](#)

[Anar al següent pas](#)

General comercial

Un cop escollida l'opció de "General Comercial" es mostra un selector amb valors "si"/"no" que permet indicar si cal mantenir les característiques actuals. Si el valor de l'opció és "si", no es mostraran més camps en el formulari, i en cas de ser "no" es mostraran els següents camps.

- Opció No
 - Número de subministraments
 - Cabal instantani màxim

Home / Moure escomesa d'ubicació / Formulari sol·licitud

Formulari sol·licitud

Moure escomesa d'ubicació

1 Informació de la instal·lació 2 Dades de l'immoble 3 Dades del sol·licitant 4 Dades del propietari 5 Dades de l'instal·lador 6 Pressupost

Informació de la instal·lació

Els camps marcats amb * són obligatoris

*Tipus de subministrament
General Comercial

*Mantenir característiques actuals?
 Sí
 No

*Número de subministraments

*Cabal instantani màxim (m³/h)

Anar al següent pas

Home / Moure escomesa d'ubicació / Formulari sol·licitud

Formulari sol·licitud

Moure escomesa d'ubicació

1 Informació de la instal·lació 2 Dades de l'immoble 3 Dades del sol·licitant 4 Dades del propietari 5 Dades de l'instal·lador 6 Pressupost

Informació de la instal·lació

Els camps marcats amb * són obligatoris

*Tipus de subministrament
General Comercial

*Mantenir característiques actuals?
 Sí
 No

Anar al següent pas

General Obres

Un cop escollida l'opció de "General Obres" es mostra un selector amb valors "sí"/"no" que permet indicar si cal mantenir les característiques actuals. Si el valor de l'opció és "sí", no es mostraran més camps en el formulari, i en cas de ser "no" es mostraran els següents camps.

- Opció No
 - Número de subministraments
 - Cabal instantani màxim

Formulari sol·licitud

Moure escomesa d'ubicació

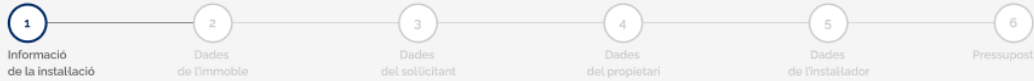

Informació de la instal·lació

Els camps marcats amb * són obligatoris

*Tipus de subministrament

General Obres

*Mantenir característiques actuals?

Sí

No

*Número de suministraments

*Cabal instantani màxim (m³/h)

Anar al següent pas

Formulari sol·licitud

Moure escomesa d'ubicació

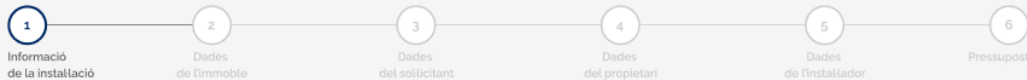

Informació de la instal·lació

Els camps marcats amb * són obligatoris

*Tipus de subministrament

General Obres

*Mantenir característiques actuals?

Sí

No

Anar al següent pas

General Industrial

Un cop escollida l'opció de "General Industrial" es mostra un selector amb valors "sí"/"no" que permet indicar si cal mantenir les característiques actuals. Si el valor de l'opció és "sí", no es mostraran més camps en el formulari, i en cas de ser "no" es mostraran els següents camps.

- Opció No
 - Número de subministraments
 - Cabal instantani màxim

Home / Moure escomesa d'ubicació / Formulari sol·licitud

Formulari sol·licitud

Moure escomesa d'ubicació

1 Informació de la instal·lació 2 Dades de l'immoble 3 Dades del sol·licitant 4 Dades del propietari 5 Dades de l'instal·lador 6 Pressupost

Informació de la instal·lació

Els camps marcats amb * són obligatoris

*Tipus de subministrament

*Mantenir característiques actuals?
 Sí
 No

[Anar al següent pas](#)

Home / Moure escomesa d'ubicació / Formulari sol·licitud

Formulari sol·licitud

Moure escomesa d'ubicació

1 Informació de la instal·lació 2 Dades de l'immoble 3 Dades del sol·licitant 4 Dades del propietari 5 Dades de l'instal·lador 6 Pressupost

Informació de la instal·lació

Els camps marcats amb * són obligatoris

*Tipus de subministrament

*Mantenir característiques actuals?
 Sí
 No

*Número de subministraments

*Cabal instantani màxim (m³/h)

[Anar al següent pas](#)

Divisionari

Un cop escollida l'opció de "Divisionari" es mostra un selector amb valors "sí"/"no" que permet indicar si cal mantenir les característiques actuals. Si el valor de l'opció és "sí", no es mostraran més camps en el formulari, i en cas de ser "no" es mostraran els següents camps.

- Opció No
 - Número de subministraments
 - Enllaç a calculadora de cabal
 - Número de pisos per tipologia
 - Número tipus B
 - Número tipus C
 - Número tipus D
 - Número tipus E
 - Número tipus F
 - Número tipus G
 - Número tipus H
 - Selector d'ús comunitari servei escala
 - Cabal màxim us comunitari servei escala (si selector d'ús comunitari = "sí")
 - Selector Aigua Calenta Sanitària
 - Cabal màxim Aigua Calenta Sanitària (si selector aigua calenta sanitaria = "sí")
 - Cabal total màxim
 - Selector previsió sobrelevació
 - A partir de quina planta (si selector previsió sobrelevació = "sí")
 - Número de bateries: Per cada bateria es generarà dinàmicament un bloc on informar:
 - Lletra de la nova bateria
 - Número de broquets de la nova bateria

Home / Moure escomesa d'ubicació / Formulari sol·licitud

Formulari sol·licitud

Moure escomesa d'ubicació

- 1 Informació de la instal·lació
- 2 Dades de l'immoble
- 3 Dades del sol·licitant
- 4 Dades del propietari
- 5 Dades de l'instal·lador
- 6 Pressupost

Informació de la instal·lació

Els camps marcats amb * són obligatoris

*Tipus de subministrament

Divisionari

*Mantenir característiques actuals?

Sí

No

Anar al següent pas



Home / Moure escomesa d'ubicació / Formulari sol·licitud

Formulari sol·licitud

Moure escomesa d'ubicació

- 1 Informació de la instal·lació
- 2 Dades de l'immoble
- 3 Dades del sol·licitant
- 4 Dades del propietari
- 5 Dades de l'instal·lador
- 6 Pressupost

Informació de la instal·lació

Els camps marcats amb * són obligatoris

*Tipus de subministrament
Divisionari

*Mantenir característiques actuals?
 Sí
 No

*Número de subministraments
Introduir número subministraments

Pisos

Facilita el número de pisos (de cada tipologia subministrament) i el seu cabal.

Tens dubtes? Utilitza la nostra calculadora per determinar amb exactitud el tipus d'habitatge i el cabal necessari. És essencial proporcionar informació precisa per evitar qualsevol sobrecost o error durant el procés d'instal·lació.

[Accedir a la calculadora](#)

*Tipus B Introduir número	*Tipus C Introduir número
*Tipus D Introduir número	*Tipus E Introduir número
*Tipus F Introduir número	*Tipus G Introduir número
*Tipus H Introduir número	*Tipus I Introduir número

*Ús comunitari (servei escala)
 Sí
 No

*Cabal instantani màxim (m³/h)
Introduir número

*ACS (aigua calenta sanitària)
 Sí
 No

*Cabal instantani màxim (m³/h)
Introduir número

*Cabal total instantani màxim (m³/h)
Introduir cabal

Cab indicar el cabal màxim que necessitarà l'escomesa aplicant simultàniament dels subministraments segons el codi tècnic.

Quantitat de bateries
Seleccionar

Material de cada bateria

Bateria 1
 Galvanitzat Inox PPR NS/NC

Número de broquets de la nova bateria
Introduir número

Previsió de sobre-elevació
 Sí

A partir de la planta
Introduir número de planta
 No

[Aprova el sol·licitud](#)

contra incendis

Un cop escollida l'opció de "contra incendis" es mostra un selector amb valors "sí"/"no" que permet indicar si cal mantenir les característiques actuals. Si el valor de l'opció és "sí", no es mostraran més camps en el formulari, i en cas de ser "no" es mostraran els següents camps.

- Opció No
 - Tipus de subministrament
 - Número de BIEs per diferents diàmetres
 - Diàmetre 25
 - Diàmetre 45
 - Diàmetre 70
 - Diàmetre 100
 - Número de sprinklers (ruixadors)
 - Cabal instantani màxim

Home / Moure escomesa d'ubicació / Formulari sol·licitud

Formulari sol·licitud

Moure escomesa d'ubicació

- 1 Informació de la instal·lació
- 2 Dades de l'immoble
- 3 Dades del sol·licitant
- 4 Dades del propietari
- 5 Dades de l'instal·lador
- 6 Pressupost

Informació de la instal·lació

Els camps marcats amb * són obligatoris

*Tipus de subministrament

Contraincendis

*Mantenir característiques actuals?

Sí

No

Anar al següent pas

Home / Moure escomesa d'ubicació / Formulari sol·licitud

Formulari sol·licitud

Moure escomesa d'ubicació

1 Informació de la instal·lació 2 Dades de l'immoble 3 Dades del sol·licitant 4 Dades del propietari 5 Dades de l'instal·lador 6 Pressupost

Informació de la instal·lació

Els camps marcats amb * són obligatoris

*Tipus de subministrament

*Mantenir característiques actuals?
 Sí
 No

*Número de bies

Ø25	<input type="text" value="0"/>	Ø45	<input type="text" value="0"/>
Ø70	<input type="text" value="0"/>	Ø100	<input type="text" value="0"/>

*Número d'*sprinters* (roxadors)

*Cabal instantani màxim (m³/h)

[Anar al següent pas](#)

Pas 2: Dades de l'immoble

Els camps a informar en aquest pas són:

- Municipi de l'immoble
- Tipus de via
- Nom de la via
- Número
- Escala
- Codi Postal
- Imatge adjunta ubicació immoble
- Observacions
- Tipus de propietari

En funció del municipi es demana o no el camp corresponent a la referència cadastral (després del codi postal):

- Referència cadastral

Formulari sol·licitud

Moure escomesa d'ubicació

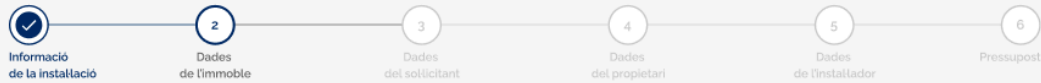
Dades de l'immoble

Els camps marcats amb * són obligatoris

Dades immoble

* Municipi

* Tipus de via

* Nom de la via

Número

Escala

* Codi postal

En cas que la finca sobre la qual vols fer la sol·licitud no aparegui a la llista de carrers, hauràs d'adjuntar un mapa de la situació

Arxiu

Pujar arxiu

 Seleccionar una imatge
 Formats compatibles: pdf, png

* Observacions

Introduir observacions

0/200

En funció del tipus de propietari escollit es mostraran els camps adjuntar la següent documentació necessària:

- Particular
 - DNI
 - Escripura
- Empresa
 - Poders o escriptura de constitució
 - Escripura de propietat
 - DNI apoderat
 - CIF de l'apoderat
- Comunitat propietaris constituïda
 - CIF comunitat propietaris
 - DNI president o administrador finca
 - Acta de la comunitat
- Comunitat propietaris no constituïda
 - DNI de tots els propietaris en fitxer comprimit
 - Escripures de propietat de tots els propietaris
 - Autorització per gestionar el servei

0/200

Documentació necessària

Recorda adjuntar la següent documentació, imprescindible sempre, perquè puguem gestionar la teva sol·licitud. Per a més informació, prem [aquí](#)

*Tipus de propietari

Particular

*DNI

Seleccionar un arxiu
Formats compatibles: pdf, png

*Escriptura

Seleccionar un arxiu
Formats compatibles: pdf, png

Particular

0/200

Documentació necessària

Recorda adjuntar la següent documentació, imprescindible sempre, perquè puguem gestionar la teva sol·licitud. Per a més informació, prem [aquí](#)

*Tipus de propietari

Empresa

*Poders o escriptura de constitució

Seleccionar un arxiu
Formats compatibles: pdf, png

*Escriptura propietat

Seleccionar un arxiu
Formats compatibles: pdf, png

*DNI de l'apoderat

Seleccionar un arxiu
Formats compatibles: pdf, png

*CIF de l'apoderat

Seleccionar un arxiu
Formats compatibles: pdf, png

Empresa

Documentació necessària

Recorda adjuntar la següent documentació, imprescindible sempre, perquè puguem gestionar la teva sol·licitud. Per a més informació, prem [aquí](#)

* Tipus de propietari

Comunitat propietaris constituïda

* CIF comunitat propietaris

[Pujar arxiu](#) Seleccionar un arxiu
Formats compatibles: pdf, png

* DNI president o administrador finques

[Pujar arxiu](#) Seleccionar un arxiu
Formats compatibles: pdf, png

* Acta comunitat on consti president o administrador de finques

[Pujar arxiu](#) Seleccionar un arxiu
Formats compatibles: pdf, png

[Tornar enrera](#) [Anar al següent pas](#)

Comunitat propietaris constituïda

Documentació necessària

Recorda adjuntar la següent documentació, imprescindible sempre, perquè puguem gestionar la teva sol·licitud. Per a més informació, prem [aquí](#)

* Tipus de propietari

Comunitat propietaris no constituïda

* DNI de tots propietaris en un únic fitxer comprimit

[Pujar arxiu](#) Seleccionar un arxiu
Format compatible: .zip

* Escritures de la propietat de tots els propietaris

[Pujar arxiu](#) Seleccionar un arxiu
Formats compatibles: pdf, png

* Autorització per poder gestionar el servei

[Pujar arxiu](#) Seleccionar un arxiu
Formats compatibles: pdf, png

[Descarrega l'autorització](#)

[Tornar enrera](#) [Anar al següent pas](#)

Comunitat propietaris no constituïda

Pas 3: Dades del sol·licitant

En aquest pas, s'informaran les dades del sol·licitant, podent aquestes ser les dades del propietari o les del propi instal·lador.

Els camps que s'hauran d'informar sense tenir en compte el tipus de sol·licitant, són les següents:

- Tipus de sol·licitant
- Nom
- Primer cognom
- Segon cognom
- Número de document
- Telèfon
- Correu electrònic
- Check per indicar si l'adreça és la mateixa que la mateixa que la de l'immoble

- Municipi (adreça postal)
- Tipus de via (adreça postal)
- Nom de la via (adreça postal)
- Número (adreça postal)
- Pis (adreça postal)
- Porta (adreça postal)
- Escala (adreça postal)
- Codi postal (adreça postal)

En el cas de que el tipus de sol·licitant sigui l'instal·lador, també s'hauran d'informar el següents camps:

- Document adjunt DNI sol·licitant
- Document adjunt autorització

Moure escomesa d'ubicació

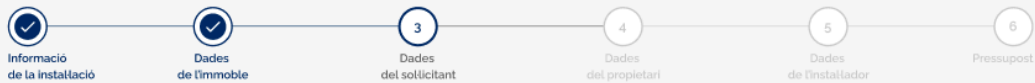
**Dades del sol·licitant**

Els camps marcats amb * són obligatoris

*** Perfil**Per a aquesta sol·licitud, a més de ser el **sol·licitant**, tens algun altre rol com a propietari o instal·lador? En cas afirmatiu, selecciona les opcions que corresponguin.

- Propietari / president comunitat / administrador
- Instal·lador / autoritzat

Dades Personals***Nom*****Primer cognom*****Segon cognom*****Número de document*****Telèfon*****Correu electrònic****Adreça postal** La meua adreça postal es la mateixa que les dades de l'immoble***Municipi*****Tipus de via*****Nom de la via**

Número

Pis

Porta

Escala

***Codi postal**[Tornar enrera](#)[Anar al següent pas](#)**Pas 4: Dades del propietari**

En aquest pas, s'informaran les dades del propietari, mantenint les dades ja informades en el cas que en el punt anterior ja s'hagi completat com a propietari, i donant l'opció de modificar les dades en cas de detectar cap error.

Els camps que componen el formulari son:

- Check per editar les dades personals
- Nom
- Primer cognom
- Segon cognom



- Número de document
- Telèfon
- Correu electrònic
- Check per editar les dades postals
- Municipi (adreça postal)
- Tipus de via (adreça postal)
- Nom de la via (adreça postal)
- Número (adreça postal)
- Pis (adreça postal)
- Porta (adreça postal)
- Escala (adreça postal)
- Codi postal (adreça postal)

Nota: Si s'ha marcat l'opció de propietari en el pas 3, en cas de modificar-se les dades en el pas 4, les dades del pas 3 també quedaran modificades (ja que l'origen ha de ser el mateix).

Formulari sol·licitud

Moure escomesa d'ubicació



Dades del propietari de l'immoble

Dades Personals

Vull editar les dades personals

*Nom

Joan

*Primer cognom

Pedrosa

*Segon cognom

Sanchez

*Número de document

30000030x

*Telèfon

600000000

*Correu electrònic

joan@basefis.com

Adreça postal

Vull editar les dades personals

*Municipi

Alicia

*Tipus de via

Carrer

*Nom de la via

Santa Eulàlia

Número

2

Pis

2

Porta

1

Escala

Introduir escala

*Codi postal

008328

Tornar enrera

Anar al següent pas

Pas 5: Dades de l'instal·lador

En aquest pas, s'informaran les dades de l'instal·lador, en el cas que en el pas 3 s'hagin informat les dades de l'instal·lador en el pas 3, les dades apareixeran preemplenades i es disposarà de l'opció de modificar aquestes dades.

Els camps que componen el formulari són:

- Número d'instal·lador autoritzat
- Check per editar les dades personals
- Nom
- Primer cognom
- Segon cognom
- Número de document
- Telèfon



- Correu electrònic
- Check per editar les dades postals
- Municipi (adreça postal)
- Tipus de via (adreça postal)
- Nom de la via (adreça postal)
- Número (adreça postal)
- Pis (adreça postal)
- Porta (adreça postal)
- Escala (adreça postal)
- Codi postal (adreça postal)

Nota: Si s'ha marcat l'opció de instal·lador al pas 3, en cas de modificar-se les dades al pas 5, les dades del pas 3 també quedaran modificades (ja que l'origen ha de ser el mateix).

Formulari sol·licitud

Moure escomesa d'ubicació



Dades de l'instal·lador

Els camps marcats amb * són obligatoris

*Número d'instal·lador autoritzat

Introduir número

Dades Personals

Vull editar les dades personals

*Nom

Joan

*Primer cognom

Pedrosa

*Segon cognom

Sanchez

*Número de document

30000010x

*Telèfon

600000000

*Correu electrònic

joan@baselis.com

Adreça postal

Vull editar les dades personals

*Municipi

Adella

*Tipus de via

Carrer

*Nom de la via

Santa Eulèia

Número

2

Pls

2

Porta

1

Escala

Introduir escala

*Codi postal

008320

Tornar enrera

Anar al següent pas

Pas 6: Pressupost

En aquest pas, només caldrà informar en un selector quin és el destinatari del pressupost i marcar la casella indicant que s'ha llegit i s'accepta la política de privacitat.

Home / Moure escomesa d'ubicació / Formulari sol·licitud

Formulari sol·licitud

Moure escomesa d'ubicació

Informació de la instal·lació Dades de l'immoble Dades del sol·licitant Dades del propietari Dades de l'instal·lador 6 Pressupost

Qui vols que rebí el pressupost?
Els camps marcats amb * són obligatoris

Dades del destinatari del pressupost

* Destinatari del pressupost
Seleccionar

He llegit i estic d'acord amb la [política de privacitat](#)

Seguretat en l'enviament de dades
La transmissió de les dades d'aquest formulari es fa a través d'un servidor segur que utilitza el protocol de seguretat estàndard a la xarxa: SSL. Aquest protocol protegeix les teves dades tot encriptant-les, perquè ningú altre a Aigües de Barcelona, Empresa Metropolitana de Gestió del Cicle Integral de l'Aigua, S.A. les pugui utilitzar.

Protecció de dades de caràcter personal
Li recordem que les dades personals que ens facil·litis mitjançant el present formulari seran incorporades a un fitxer responsabilitat d'AI·GÜES DE BARCELONA, Empresa Metropolitana de Gestió del Cicle Integral de l'Aigua, S.A., amb les finalitats indicades en la informació sobre protecció de dades que vostè ha acceptat, i que pot consultar en qualsevol moment [aquí](#). Així mateix, li recordem que pot exercir els drets d'accés, rectificació i supressió, així com exercir altres drets, com es detalla a la informació sobre protecció de dades personals.

Tornar enrera Enviar formulari

Pas final: Confirmació

En aquest pas s'indica que la sol·licitud s'ha enviat correctament pel procediment actual, i un enllaç de descàrrega des d'on es podrà descarregar un document PDF formatejat d'una forma fàcilment llegible per part de l'usuari amb totes les empenades dins del formulari.

Aquest pas ha de mostrar clarament:

- Si el procediment ha finalitzat correctament o s'ha produït un error
 - Icona visual d'èxit o error
 - Missatge d'èxit o error
- Descàrrega de document amb les dades enviades a la sol·licitud
 - Icona visual de descàrrega
 - Títol explicatiu de l'enllaç de descàrrega

Home / Canvi de bateria / Formulari sol·licitud

Formulari sol·licitud

Moure escomesa d'ubicació

Informació de la instal·lació Dades de l'immoble Dades del sol·licitant Dades del propietari Dades de l'instal·lador Pressupost



Sol·licitud enviada correctament

Les dades s'han enviat correctament i en breu rebràs un avís de confirmació de recepció.

Un cop realitzada la gestió, rebràs un correu electrònic de confirmació. Si es detecta qualsevol tipus d'incidència s'indicarà el motiu pel que no s'ha pogut realitzar la gestió.

 Descarregar sol·licitud enviada

[Tornar a la pantalla d'inici](#)

2.2.1.2.19. INSTRUCCIONS PROCEDIMENT CANVI AFORAMENT ESCOMESA

La pàgina d'instruccions del procediment de canvi d'aforament d'escomesa individual o divisionaria consta de dues seccions, una primera amb una explicació pas a pas del procediment i una segona en la que s'indica en funció del tipus d'usuari, la documentació de la que ha de disposar per tal de poder realitzar el procediment. Addicionalment es disposa d'un botó que permet navegar a la pàgina que conté el formulari per realitzar el procediment de canvi de bateria.

Les diferents casuístiques de la secció de la documentació necessària en funció del tipus d'usuari són les següents:

- Particular
- Empresa
- Comunitat propietaris constituïda
- Comunitat propietaris no constituïda

A continuació es mostra el disseny de cadascuna de les casuístiques:



Fitxa tècnica

Documentació per emplenar formulari:

Particular ▼

- Escritura propietat
- DNI propietari

En cas que no siguis el propietari, un cop feta la sol·licitud, hauràs de tramitar l'autorització via telèfon o al formulari de l'àrea de clients

Durada aproximada del procés:

- 4 mesos aproximadament, dependrà dels permisos municipals

Particular

Fitxa tècnica

Documentació per emplenar formulari:

Empresa ▼

- Poders o escriptura constitució,
- Escritura propietat
- DNI apoderat
- CIF empresa

En cas que no siguis el propietari, un cop feta la sol·licitud, hauràs de tramitar l'autorització via telèfon o al formulari de l'àrea de clients

Durada aproximada del procés:

- 4 mesos aproximadament, dependrà dels permisos municipals

Empresa

Fitxa tècnica

Documentació per emplenar formulari:

Comunitat propietaris constituïda ▼

- CIF comunitat propietaris
- DNI president o administrador de finques
- Acta comunitat on consti president o administrador de finques

En cas que no siguis el propietari, un cop feta la sol·licitud, hauràs de tramitar l'autorització via telèfon o al formulari de l'àrea de clients

Durada aproximada del procés:

- 4 mesos aproximadament, dependrà dels permisos municipals

Comunitat propietaris constituïda

Fitxa tècnica

Documentació per emplenar formulari:

Comunitat propietaris no constituïda ▼

- DNI de tots propietaris en un únic fitxer comprimit
- Escritures de la propietat de tots els propietaris
- Autorització per poder gestionar el servei

En cas que no siguis el propietari, un cop feta la sol·licitud, hauràs de tramitar l'autorització via telèfon o al formulari de l'àrea de clients

Durada aproximada del procés:

- 4 mesos aproximadament, dependrà dels permisos municipals

Comunitat propietaris no constituïda

La pàgina de instruccions per la realització del procediment de canvi d'aforament d'escomesa individual o divisionaria, consta d'una guia de tots els passos per realitzar el procediment, la qual consta d'una capçalera, d'un fil d'ariadna vertical en el que s'indica en el pas que et trobes, una explicació de les accions que es realitzen en aquest pas i dos enllaços que permeten realitzar una navegació al pas previ o posterior (en cas d'existir).

A continuació es mostra el disseny dels diferents passos:



Canvi d'aforament a escomesa individual o divisionària

Canviar una connexió subministrada per aforament a través d'un dipòsit per una connexió d'aigua directa implica canviar la manera com s'abasteix d'aigua una propietat o instal·lació. A partir d'ara, l'aigua es subministrarà directament a través d'un sistema d'aigua directa, i el consum serà controlat mitjançant comptadors (ja sigui un comptador general o un comptador divisionari).

NOTA: Si es decideix instal·lar una connexió divisionària, aquesta no es portarà a terme fins que tots els nous subministraments tinguin un contracte d'alta pendent o es presenti una carta de renúncia.

Quines passes has de seguir?

Fes clic en cada pas per veure'n el detall

- 1 Sol·licitud:**
24/48 hores
- 2 Visita inspector:**
20 dies laborables
- 3 Pressupost**
- 4 Acceptació pressupost i pagament**
Segons client
- 5 Modificació instal·lació i visita de conformitat (instal·lació interior)**
- 6 Permisos ajuntament**
Segons municipi
- 7 Execució servei**
Segons municipi

Sol·licitud

En aquest pas et demanarem que omplis les dades necessàries per dur a terme el canvi d'aforament a escomesa individual o divisionària.

Fitxa tècnica

Documentació per emplenar formulari:

Particular

- Escritura propietat
- DNI propietari

En cas que no siguis el propietari caldrà adjuntar:

- DNI autoritzat
- Autorització

[Descàrrega del document d'autorització](#)

Durada aproximada del procés:

- 4 mesos aproximadament

Iniciar el formulari sol·licitud

Canvi d'aforament a escomesa individual o divisionària

Canviar una connexió subministrada per aforament a través d'un dipòsit per una connexió d'aigua directa implica canviar la manera com s'abasteix d'aigua una propietat o instal·lació. A partir d'ara, l'aigua es subministrarà directament a través d'un sistema d'aigua directa, i el consum serà controlat mitjançant comptadors (ja sigui un comptador general o un comptador divisionari).

NOTA: Si es decideix instal·lar una connexió divisionària, aquesta no es portarà a terme fins que tots els nous subministraments tinguin un contracte d'alta pendent o es presenti una carta de renúncia.

Quines passes has de seguir?

Fes clic en cada pas per veure'n el detall

- 1 **Sol·licitud:**
24/48 hores
- 2 **Visita inspector**
20 dies laborables
- 3 **Pressupost**
- 4 **Acceptació pressupost i pagament**
Segons client
- 5 **Modificació instal·lació i visita de conformitat (instal·lació interior)**
- 6 **Permisos ajuntament**
Segons municipi
- 7 **Execució servei**
Segons municipi

Visita inspector

En aquest pas, l'inspector es posarà en contacte amb tu per confirmar la teva sol·licitud o petició i programar la primera visita. On es pactaran els treballs a realitzar.

T'aconsellem que el teu instal·lador autoritzat estigui present durant la visita. A partir d'aquest moment, ja pots iniciar els treballs necessaris a la teva instal·lació interior si vols estalviar temps.

Fitxa tècnica

Documentació per emplenar formulari:

Particular

- Escritura propietat
- DNI propietari

En cas que no siguis el propietari caldrà adjuntar:

- DNI autoritzat
- Autorització

[Descàrrega del document d'autorització](#)

Durada aproximada del procés:

- 4 mesos aproximadament

Iniciar el formulari sol·licitud

Canvi d'aforament a escomesa individual o divisionària

Canviar una connexió subministrada per aforament a través d'un dipòsit per una connexió d'aigua directa implica canviar la manera com s'abasteix d'aigua una propietat o instal·lació. A partir d'ara, l'aigua es subministrarà directament a través d'un sistema d'aigua directa, i el consum serà controlat mitjançant comptadors (ja sigui un comptador general o un comptador divisionari).

NOTA: Si es decideix instal·lar una connexió divisionària, aquesta no es portarà a terme fins que tots els nous subministraments tinguin un contracte d'alta pendent o es presenti una carta de renúncia.

Quines passes has de seguir?

Fes clic en cada pas per veure'n el detall

- 1 **Sol·licitud:**
24/48 hores
- 2 **Visita inspector**
20 dies laborables
- 3 **Pressupost**
- 4 **Acceptació pressupost i pagament**
Segons client
- 5 **Modificació instal·lació i visita de conformitat (instal·lació interior)**
- 6 **Permisos ajuntament**
Segons municipi
- 7 **Execució servei**
Segons municipi

Pressupost

Aigües de Barcelona t'enviarà un correu al contacte definit a dintre de la sol·licitud amb el pressupost i el document d'acceptació de l'oferta.

Fitxa tècnica

Documentació per emplenar formulari:

Particular

- Escritura propietat
- DNI propietari

En cas que no siguis el propietari caldrà adjuntar:

- DNI autoritzat
- Autorització

[Descàrrega del document d'autorització](#)

Durada aproximada del procés:

- 4 mesos aproximadament

Iniciar el formulari sol·licitud



Canvi d'aforament a escomesa individual o divisionària

Canviar una connexió subministrada per aforament a través d'un dipòsit per una connexió d'aigua directa implica canviar la manera com s'abasteix d'aigua una propietat o instal·lació. A partir d'ara, l'aigua es subministrarà directament a través d'un sistema d'aigua directa, i el consum serà controlat mitjançant comptadors (ja sigui un comptador general o un comptador divisionari).

NOTA: Si es decideix instal·lar una connexió divisionària, aquesta no es portarà a terme fins que tots els nous subministraments tinguin un contracte d'alta pendent o es presenti una carta de renúncia.

Quines passes has de seguir?

Fes clic en cada pas per veure'n el detall

- 1 Sol·licitud:
24/28 hores
- 2 Visita inspector
20 dies laborables
- 3 Pressupost
- 4 **Acceptació pressupost i pagament**
Segons client
- 5 Modificació instal·lació i visita de conformitat (instal·lació interior)
- 6 Permisos ajuntament
Segons municipi
- 7 Execució servei
Segons municipi

Acceptació pressupost i pagament

Després de revisar el pressupost i decidir seguir endavant, només cal que envii un correu a connexions@aiguesdebarcelona.cat amb la sol·licitud d'acceptació adjunta. Trobaràs el document necessari al mateix correu on t'hem enviat el pressupost.

Un cop rebem la teva acceptació, en un termini màxim de 2 dies laborables, et facilitarem un document amb la informació de les opcions per fer el pagament.

Quan rebem la confirmació del pagament, podrem continuar amb la següent fase del procés.

Documentació necessària a aquest pas:

- Sol·licitud d'acceptació
- Justificant pagament

Fitxa tècnica

Documentació per emplenar formulari:

Particular

- Escritura propietat
- DNI propietari

En cas que no siguis el propietari caldrà adjuntar:

- DNI autoritzat
- Autorització

Descàrrega del document d'autorització

Durada aproximada del procés:

- 4 mesos aproximadament

Iniciar el formulari sol·licitud

Canvi d'aforament a escomesa individual o divisionària

Canviar una connexió subministrada per aforament a través d'un dipòsit per una connexió d'aigua directa implica canviar la manera com s'abasteix d'aigua una propietat o instal·lació. A partir d'ara, l'aigua es subministrarà directament a través d'un sistema d'aigua directa, i el consum serà controlat mitjançant comptadors (ja sigui un comptador general o un comptador divisionari).

NOTA: Si es decideix instal·lar una connexió divisionària, aquesta no es portarà a terme fins que tots els nous subministraments tinguin un contracte d'alta pendent o es presenti una carta de renúncia.

Quines passes has de seguir?

Fes clic en cada pas per veure'n el detall

- 1 Sol·licitud:
24/28 hores
- 2 Visita inspector
20 dies laborables
- 3 Pressupost
- 4 Acceptació pressupost i pagament
Segons client
- 5 **Modificació instal·lació i visita de conformitat (instal·lació interior)**
- 6 Permisos ajuntament
Segons municipi
- 7 Execució servei
Segons municipi

Modificació instal·lació i visita de conformitat (instal·lació interior)

Com a client, has de garantir que la teva instal·lació interior compleix amb la normativa vigent. En la primera visita en el lloc, el nostre inspector et proporcionarà les instruccions necessàries per a això.

Si tens algun dubte, pots trucar al nostre inspector al **936 190 697** o enviar un correu electrònic a connexions@clients.aiguesdebarcelona.cat

Quan hagi completat la instal·lació, et demanem que ens ho notifiquis i sol·licitis la VISITA DE CONFORMITAT enviant un correu electrònic a connexions@clients.aiguesdebarcelona.cat. Si ho desitges, també pots adjuntar-hi documentació necessària en aquest pas: fotos i butlletins.

Per tal d'obtenir la **CONFORMITAT** de la instal·lació en el cas d'escomesa divisionària, és **INDISPENSABLE** que doneu d'alta tots els subministraments a través del nostre lloc web en un termini màxim de 3 dies laborables després de la visita de conformitat de l'inspector

Estimació de temps:

- **Canvi a l'immoble:** segons client
- **Conformitat modificació per part de l'inspector:** en un termini màxim de 20 dies laborables.

Fitxa tècnica

Documentació per emplenar formulari:

Particular

- Escritura propietat
- DNI propietari

En cas que no siguis el propietari, un cop feta la sol·licitud, hauràs de tramitar l'autorització via telèfon o al formulari de l'àrea de clients

Durada aproximada del procés:

- 4 mesos aproximadament

Iniciar el formulari sol·licitud



Canvi d'aforament a escomesa individual o divisionària

Canviar una connexió subministrada per aforament a través d'un dipòsit per una connexió d'aigua directa implica canviar la manera com s'abasteix d'aigua una propietat o instal·lació. A partir d'ara, l'aigua es subministrarà directament a través d'un sistema d'aigua directa, i el consum serà controlat mitjançant comptadors (ja sigui un comptador general o un comptador divisionari).

NOTA: Si es decideix instal·lar una connexió divisionària, aquesta no es portarà a terme fins que tots els nous subministraments tinguin un contracte d'alta pendent o es presenti una carta de renúncia.

Quines passes has de seguir?

Fes clic en cada pas per veure'n el detall

- 1 Sol·licitud:
24/48 hores
- 2 Visita inspector
20 dies laborables
- 3 Pressupost
- 4 Acceptació
pressupost i
pagament
Segons client
- 5 Modificació
instal·lació i visita
de conformitat
(instal·lació
interior)
- 6 **Permisos
ajuntament**
Segons municipi
- 7 Execució servei
Segons municipi

Permisos ajuntament

Aigües de Barcelona demanarà al corresponent ajuntament el permís necessari.

Fitxa tècnica

Documentació per emplenar formulari:

Particular

- Escritura propietat
- DNI propietari

En cas que no siguis el propietari caldrà adjuntar:

- DNI autoritzat
- Autorització

[Descàrrega del document d'autorització](#)

Durada aproximada del procés:

- 4 mesos aproximadament

Iniciar el formulari sol·licitud

Canvi d'aforament a escomesa individual o divisionària

Canviar una connexió subministrada per aforament a través d'un dipòsit per una connexió d'aigua directa implica canviar la manera com s'abasteix d'aigua una propietat o instal·lació. A partir d'ara, l'aigua es subministrarà directament a través d'un sistema d'aigua directa, i el consum serà controlat mitjançant comptadors (ja sigui un comptador general o un comptador divisionari).

NOTA: Si es decideix instal·lar una connexió divisionària, aquesta no es portarà a terme fins que tots els nous subministraments tinguin un contracte d'alta pendent o es presenti una carta de renúncia.

Quines passes has de seguir?

Fes clic en cada pas per veure'n el detall

- 1 Sol·licitud:
24/48 hores
- 2 Visita inspector
20 dies laborables
- 3 Pressupost
- 4 Acceptació
pressupost i
pagament
Segons client
- 5 Modificació
instal·lació i visita
de conformitat
(instal·lació
interior)
- 6 Permisos
ajuntament
Segons municipi
- 7 **Execució servei**
Segons municipi

Execució servei

Executem els treballs pertinents de connexió, i si escau, d'instal·lació de comptadors. En aquest moment es fa efectiva l'alta de subministrament.

Estimació de temps

Dins de les dates d'assenyalament segons municipi (en cas d'habilitació de ramal serien 7 dies màxim després de la conformitat)

Fitxa tècnica

Documentació per emplenar formulari:

Particular

- Escritura propietat
- DNI propietari

En cas que no siguis el propietari caldrà adjuntar:

- DNI autoritzat
- Autorització

[Descàrrega del document d'autorització](#)

Durada aproximada del procés:

- 4 mesos aproximadament

Iniciar el formulari sol·licitud

2.2.1.2.20. TRAMITACIÓ PROCEDIMENT CANVI AFORAMENT ESCOMESA

El formulari per gestionar la tramitació del procediment de canvi d'aforament d'escomesa a escomesa individual o divisionària consta de 7 passos A cadascun dels quals s'ha d'informar i validar un conjunt de dades. Els passos en el que s'estructura la gestió del formulari son:

- Pas 1: Informació de la instal·lació
- Pas 2: Dades de l'immoble
- Pas 3: Dades del sol·licitant
- Pas 4: Dades del propietari
- Pas 5: Dades de l'instal·lador
- Pas 6: Pressupost
- Pas final: Confirmació

A cadascun dels passos hi haurà, si aplica, els elements per navegar al pas següent i anterior del formulari.

A continuació es defineixen els camps a informar A cadascun de passos del formulari.

Pas 1: Informació de la instal·lació

Els camps a informar en aquest pas dependran del tipus de subministrament seleccionat entre "Domèstic" o "Bateria comptadors".

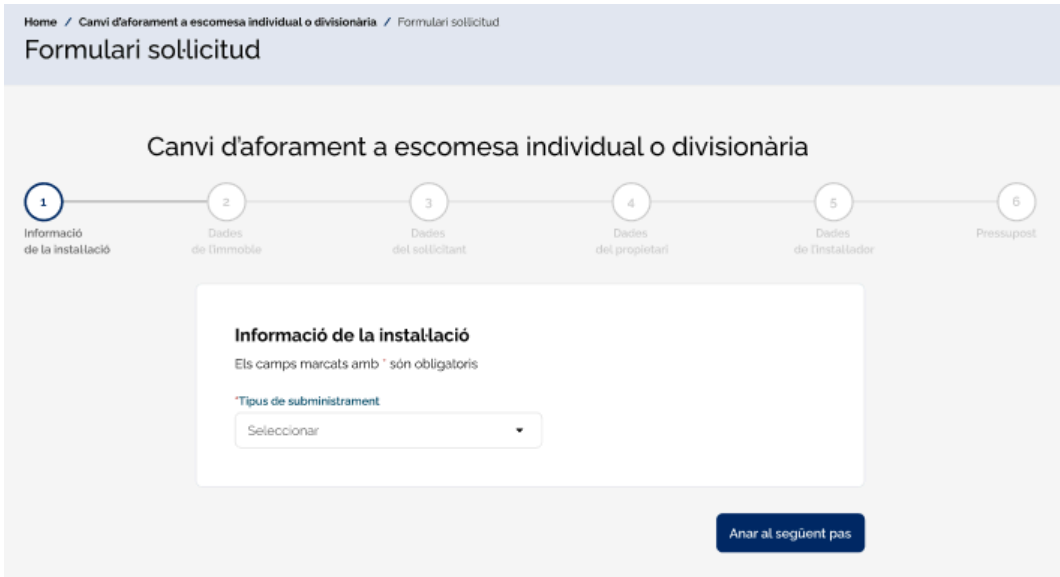

Home / Canvi d'aforament a escomesa individual o divisionària / Formulari sol·licitud

Formulari sol·licitud

Canvi d'aforament a escomesa individual o divisionària

1 Informació de la instal·lació 2 Dades de l'immoble 3 Dades del sol·licitant 4 Dades del propietari 5 Dades de l'instal·lador 6 Pressupost

Informació de la instal·lació
Els camps marcats amb * són obligatoris

*Tipus de subministrament
Seleccionar

Anar al següent pas

A continuació s'especifiquen els camps a informar en cada cas:

Domèstic

- Tipus de subministrament (Domèstic)
- Tipus habitatge
- Cabal instantani

Bateria comptadors

- Enllaç a calculadora de l'aigua
- Número de pisos per tipologia: Camps en el que s'indica per cada tipologia el nombre de pisos de cada tipologia, éssent el nombre sencer major o igual a 0. El nombre total de subministraments ha de coincidir amb la suma dels pisos de cada tipologia.
 - Número tipus B



- Número tipus C
- Número tipus D
- Número tipus E
- Número tipus F
- Número tipus G
- Número tipus H
- Número tipus I
- Selector de us comunitari servei escala
- Cabal màxim us comunitari servei escala (si us comunitari servei escala = si)
- Selector Aigua Calenta Sanitària (ACS)
- Cabal màxim Aigua Calenta Sanitària (si selector aigua calenta = si)
- Cabal total instantani màxim
- Selector previsió sobrelevació
- A partir de quina planta (si previsió sobrelevació = si)
- Número de bateries: Per cada bateria es generarà dinàmicament un bloc on informar:
 - Lletra de la nova bateria
 - Número de broquets de la nova bateria



Formulari sol·licitud

Canvi d'aforament a escomesa individual o divisionària

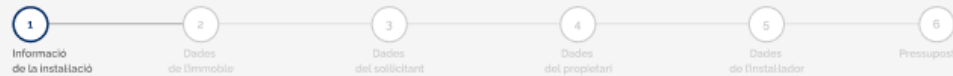

Informació de la instal·lació

Els camps marcats amb * són obligatoris

*Tipus de subministrament

Bateria comptadors

Pisos

Facilita el número de pisos (de cada tipologia subministrament) i el seu cabal de

Tens dubtes? Utilitza la nostra calculadora per determinar amb exactitud el tipus d'habitatge i el cabal necessari. És essencial proporcionar informació precisa per evitar qualsevol sobrecost o errors durant el procés d'instal·lació.

[Accedir a la calculadora](#)

*Tipus B

Introduir número

*Tipus C

Introduir número

*Tipus D

Introduir número

*Tipus E

Introduir número

*Tipus F

Introduir número

*Tipus G

Introduir número

*Tipus H

Introduir número

*Tipus I

Introduir número

* Ús comunitari (servei escala)

Sí
 No

* Cabal instanti màxim (m³/h)

Introduir número

* ACS (aigua calenta sanitària)

Sí
 No

* Cabal instanti màxim (m³/h)

Introduir número

* Cabal total instanti màxim (m³/h)

Introduir cabal

Cal indicar el cabal màxim que necessitarà l'escomesa aplicant simultaneïtat dels subministrament segons el codi tècnic.

Quantitat de bateries

Seleccionar

Material de cada bateria

Bateria 1

Galvanitzat Inox PPR NS/NC

Número de broquets de la nova bateria

Introduir número

Previsió de sobre-elevació

Sí

A partir de la planta

Introduir número de planta

No

[Anar al següent pas](#)

Pas 2: Dades de l'immoble

Els camps a informar en aquest pas són:

- Municipi de l'immoble
- Tipus de via
- Nom de la via
- Número
- Escala
- Codi Postal
- Imatge adjunta ubicació immoble
- Observacions
- Tipus de propietari

En funció del municipi es demana o no el camp corresponent a la referència cadastral (després del codi postal):

- Referència cadastral

Home / Canvi d'aforament a escomesa individual o divisionària / Formulari sol·licitud

Formulari sol·licitud

Canvi d'aforament a escomesa individual o divisionària

1 Informació de la instal·lació 2 Dades de l'immoble 3 Dades del sol·licitant 4 Dades del propietari 5 Dades de l'instal·lador 6 Pressupost

Dades de l'immoble

Els camps marcats amb * són obligatoris

Dades immoble

* Municipi

* Tipus de via * Nom de la via

Número Escala

* Codi postal

En cas que la finca sobre la qual vols fer la sol·licitud no aparegui a la llista de carrers, hauràs d'adjuntar un mapa de la situació

Arxiu

 Seleccionar una imatge
Formats compatibles: pdf, png

* Observacions

0/200

En funció del tipus de propietari escollit es mostraran els camps adjuntar la següent documentació necessària:

- Particular
 - DNI
 - Escriptura
- Empresa
 - Poders o escriptura de constitució

- Escritura de propietat
- DNI apoderat
- CIF de l'apoderat
- Comunitat propietaris constituïda
 - CIF comunitat propietaris
 - DNI president o administrador finca
 - Acta de la comunitat
- Comunitat propietaris no constituïda
 - DNI de tots els propietaris en fitxer comprimit
 - Escritures de propietat de tots els propietaris
 - Autorització per gestionar el servei

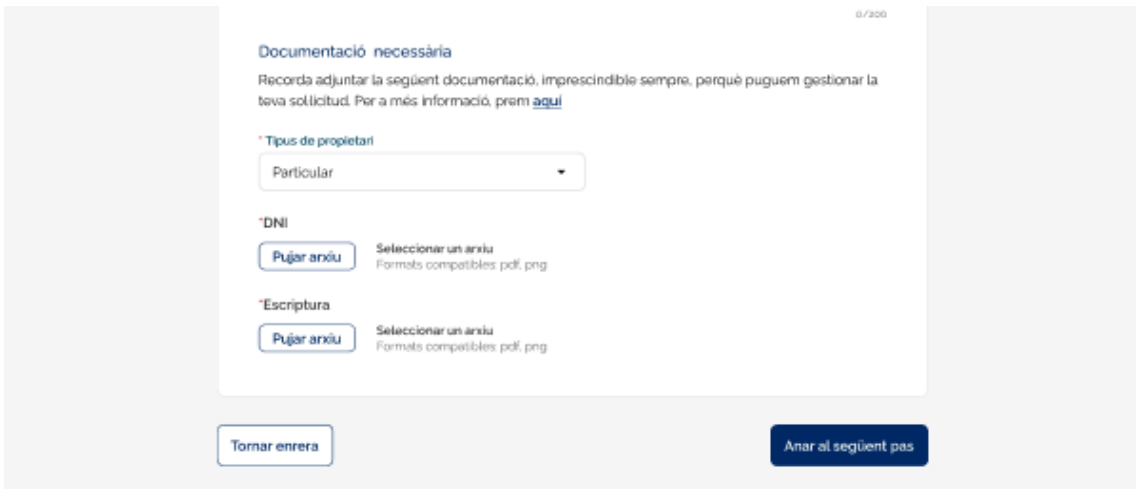

Documentació necessària

Recorda adjuntar la següent documentació, imprescindible sempre, perquè puguem gestionar la teva sol·licitud. Per a més informació, prem [aquí](#)

*Tipus de propietari

Particular

*DNI

[Pujar arxiu](#) Seleccionar un arxiu
Formats compatibles: pdf, png

*Escriptura

[Pujar arxiu](#) Seleccionar un arxiu
Formats compatibles: pdf, png

[Tornar enrera](#) [Anar al següent pas](#)

Particular

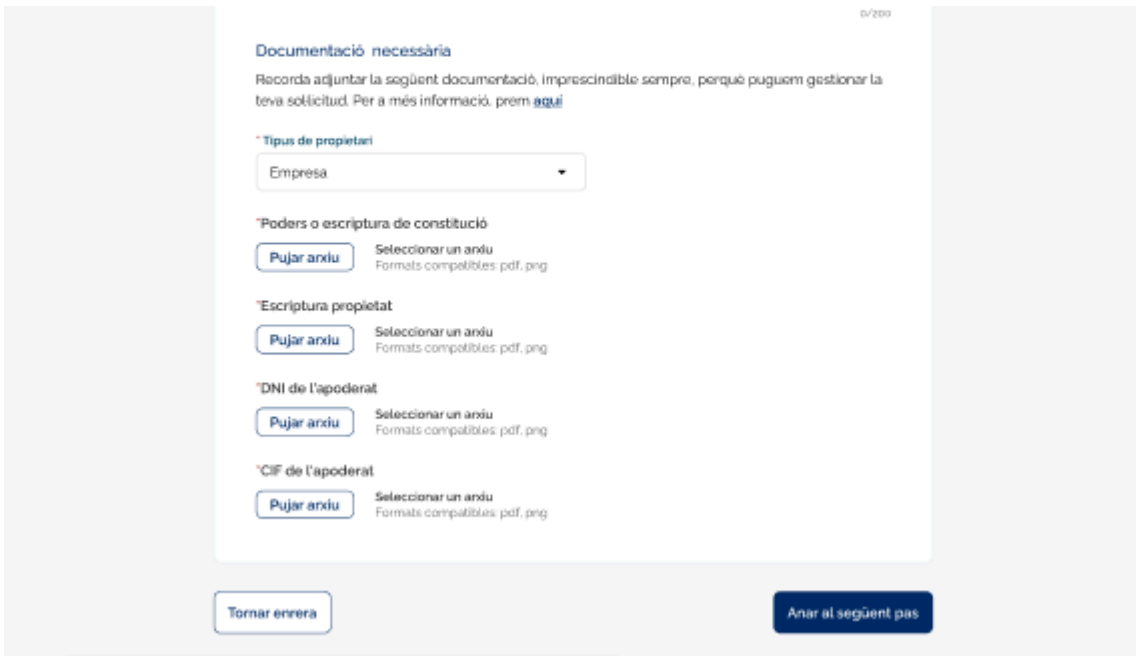

Documentació necessària

Recorda adjuntar la següent documentació, imprescindible sempre, perquè puguem gestionar la teva sol·licitud. Per a més informació, prem [aquí](#)

*Tipus de propietari

Empresa

*Poders o escriptura de constitució

[Pujar arxiu](#) Seleccionar un arxiu
Formats compatibles: pdf, png

*Escriptura propietat

[Pujar arxiu](#) Seleccionar un arxiu
Formats compatibles: pdf, png

*DNI de l'apoderat

[Pujar arxiu](#) Seleccionar un arxiu
Formats compatibles: pdf, png

*CIF de l'apoderat

[Pujar arxiu](#) Seleccionar un arxiu
Formats compatibles: pdf, png

[Tornar enrera](#) [Anar al següent pas](#)

Empresa

Documentació necessària

Recorda adjuntar la següent documentació, imprescindible sempre, perquè puguem gestionar la teva sol·licitud. Per a més informació, prem [aquí](#)

* Tipus de propietari

Comunitat propietaris constituïda

* CIF comunitat propietaris

[Pujar arxiu](#) Seleccionar un arxiu
Formats compatibles: pdf, png

* DNI president o administrador finques

[Pujar arxiu](#) Seleccionar un arxiu
Formats compatibles: pdf, png

* Acta comunitat on consti president o administrador de finques

[Pujar arxiu](#) Seleccionar un arxiu
Formats compatibles: pdf, png

[Tornar enrera](#) [Anar al següent pas](#)

Comunitat propietaris constituïda

Documentació necessària

Recorda adjuntar la següent documentació, imprescindible sempre, perquè puguem gestionar la teva sol·licitud. Per a més informació, prem [aquí](#)

* Tipus de propietari

Comunitat propietaris no constituïda

* DNI de tots propietaris en un únic fitxer comprimit

[Pujar arxiu](#) Seleccionar un arxiu
Format compatible: .zip

* Escritures de la propietat de tots els propietaris

[Pujar arxiu](#) Seleccionar un arxiu
Formats compatibles: pdf, png

* Autorització per poder gestionar el servei

[Pujar arxiu](#) Seleccionar un arxiu
Formats compatibles: pdf, png

[Descarrega l'autorització](#)

[Tornar enrera](#) [Anar al següent pas](#)

Comunitat propietaris no constituïda

Pas 3: Dades del sol·licitant

En aquest pas, s'informaran les dades del sol·licitant, podent aquestes ser les dades del propietari o les del propi instal·lador.

Els camps que s'hauran d'informar sense tenir en compte el tipus de sol·licitant, són les següents:

- Tipus de sol·licitant
- Nom
- Primer cognom
- Segon cognom
- Número de document
- Telèfon
- Correu electrònic
- Check per indicar si l'adreça és la mateixa que la mateixa que la de l'immoble
- Municipi (adreça postal)



- Tipus de via (adreça postal)
- Nom de la via (adreça postal)
- Número (adreça postal)
- Pis (adreça postal)
- Porta (adreça postal)
- Escala (adreça postal)
- Codi postal (adreça postal)

En el cas de que el tipus de sol·licitant sigui l'instal·lador, també s'hauran d'informar el següents camps:

- Document adjunt DNI sol·licitant
- Document adjunt autorització

NOTA: Per decisió de l'àrea usuària no s'inclourà un link de descàrrega de l'autorització sino que s'utilitzarà el flux actual d'obtenir-la per contacte telefònic.

Formulari sol·licitud

Canvi d'aforament a escomesa individual o divisionària

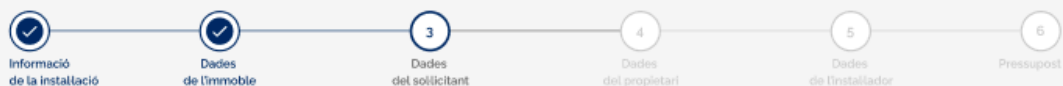

Dades del sol·licitant

Els camps marcats amb * són obligatoris

* Perfil

Per a aquesta sol·licitud, a més de ser el **sol·licitant**, tens algun altre rol com a propietari o instal·lador? En cas afirmatiu, selecciona les opcions que corresponguin.

- Propietari / president comunitat / administrador
- Instal·lador / autoritzat

Dades Personals

* Nom

Introduir nom

* Primer cognom

Introduir cognom

* Segon cognom

Introduir cognoms

* Número de document

CIF, NIF o NIE

* Telèfon

Introduir número

* Correu electrònic

exemple@fomini.com

Adreça postal

- La meua adreça postal es la mateixa que les dades de l'immoble

* Municipi

Seleccionar

* Tipus de via

Seleccionar

* Nom de la via

Introduir nom

Número

Introduir número

Pis

Introduir pis

Porta

Introduir porta

Escala

Introduir escala

* Codi postal

Introduir codi postal

Tornar enrera

Anar al següent pas

Pas 4: Dades del propietari

En aquest pas, s'informaran les dades del propietari, mantenint les dades ja informades en el cas que en el punt anterior ja s'hagi completat com a propietari, i donant l'opció de modificar les dades en cas de detectar cap error.

Els camps que componen el formulari son:

- Check per editar les dades personals
- Nom



- Primer cognom
- Segon cognom
- Número de document
- Telèfon
- Correu electrònic
- Check per editar les dades postals
- Municipi (adreça postal)
- Tipus de via (adreça postal)
- Nom de la via (adreça postal)
- Número (adreça postal)
- Pis (adreça postal)
- Porta (adreça postal)
- Escala (adreça postal)
- Codi postal (adreça postal)

Nota: Si s'ha marcat l'opció de propietari en el pas 3, en cas de modificar-se les dades en el pas 4, les dades del pas 3 també quedaran modificades (ja que l'origen ha de ser el mateix).

Formulari sol·licitud

Canvi d'aforament a escomesa individual o divisionària

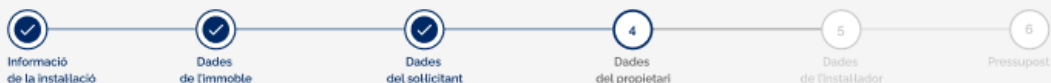
**Dades del propietari de l'immoble**

Dades Personals

 Vull editar les dades personals

*Nom

Joan

*Primer cognom

Pedrosa

*Segon cognom

Sanchez

*Número de document

30000010x

*Telèfon

800000000

*Correu electrònic

joan@baselis.com

Adreça postal

 Vull editar les dades personals

*Municipi

Alella

*Tipus de via

Carrer

*Nom de la via

Santa Eulàlia

Número

2

Pis

2

Porta

1

Escala

Introduir escala

*Codi postal

008328

[Tornar enrera](#)[Anar al següent pas](#)**Pas 5: Dades de l'instal·lador**

En aquest pas, s'informaran les dades de l'instal·lador, en el cas que en el pas 3 s'hagin informat les dades de l'instal·lador en el pas 3, les dades apareixen preemplenades i es disposarà de l'opció de modificar aquestes dades.

Els camps que componen el formulari són:

- Número d'instal·lador autoritzat
- Check per editar les dades personals
- Nom
- Primer cognom
- Segon cognom
- Número de document
- Telèfon
- Correu electrònic



- Check per editar les dades postals
- Municipi (adreça postal)
- Tipus de via (adreça postal)
- Nom de la via (adreça postal)
- Número (adreça postal)
- Pis (adreça postal)
- Porta (adreça postal)
- Escala (adreça postal)
- Codi postal (adreça postal)

Nota: Si s'ha marcat l'opció de instal·lador al pas 3, en cas de modificar-se les dades al pas 5, les dades del pas 3 també quedaran modificades (ja que l'origen ha de ser el mateix).

Formulari sol·licitud

Canvi d'aforament a escomesa individual o divisionària



Dades de l'instal·lador

Els camps marcats amb * són obligatoris

*Número d'instal·lador autoritzat

Introduir número

Dades Personals

Vull editar les dades personals

*Nom

Joan

*Primer cognom

Pedrosa

*Segon cognom

Sanchez

*Número de document

30000010x

*Telèfon

600000000

*Correu electrònic

joan@besets.com

Adreça postal

Vull editar les dades personals

*Municipi

Alella

*Tipus de via

Carrer

*Nom de la via

Santa Eulàlia

Número

2

Pis

2

Porta

1

Escala

Introduir escala

*Codi postal

008328

Tornar enrera

Anar al següent pas

Pas 6: Pressupost

En aquest pas, només caldrà informar en un selector quin és el destinatari del pressupost i marcar la casella indicant que s'ha llegit i s'accepta la política de privacitat.

Home / Canvi d'aforament a escomesa individual o divisionària / Formulari sol·licitud

Formulari sol·licitud

Canvi d'aforament a escomesa individual o divisionària

Informació de la instal·lació Dades de l'immoble Dades del sol·licitant Dades del propietari Dades de l'instal·lador **6** Pressupost

Qui vols que rebí el pressupost?
Els camps marcats amb * són obligatoris

Dades del destinatari del pressupost

* Destinatari del pressupost
Seleccionar

He llegit i estic d'acord amb la [política de privacitat](#)

Seguretat en l'enviament de dades
La transmissió de les dades d'aquest formulari es fa a través d'un servidor segur que utilitza el protocol de seguretat estàndard a la xarxa SSL. Aquest protocol protegeix les teves dades tot encriptant-les, perquè ningú aliè a Aigües de Barcelona, Empresa Metropolitana de Gestió del Cicle Integral de l'Aigua, S.A. les pugui utilitzar.

Protecció de dades de caràcter personal
Et recordem que les dades personals que ens facilites mitjançant el present formulari seran incorporades a un fitxer responsabilitat d'AIGÜES DE BARCELONA, Empresa Metropolitana de Gestió del Cicle Integral de l'Aigua, S.A., amb les finalitats indicades en la informació sobre protecció de dades que vostè ha acceptat, i que pot consultar en qualsevol moment [aquí](#). Així mateix, li recordem que pot exercir els drets d'accés, rectificació i supressió, així com exercir altres drets, com es detalla a la informació sobre protecció de dades personals.

[Tornar enrera](#) [Enviar formulari](#)

Pas final: Confirmació

En aquest pas s'indica que la sol·licitud s'ha enviat correctament pel procediment actual, i un enllaç de descàrrega des d'on es podrà descarregar un document PDF formatejat d'una forma fàcilment llegible per part de l'usuari amb totes les empenades dins del formulari.

Aquest pas ha de mostrar clarament:

- Si el procediment ha finalitzat correctament o s'ha produït un error
 - Icona visual d'èxit o error
 - Missatge d'èxit o error
- Descàrrega de document amb les dades enviades a la sol·licitud
 - Icona visual de descàrrega
 - Títol explicatiu de l'enllaç de descàrrega

Home / Canvi de bateria / Formulari sol·licitud

Formulari sol·licitud

Canvi d'aforament a escomesa individual o divisionària

Informació de la instal·lació Dades de l'immoble Dades del sol·licitant Dades del propietari Dades de l'instal·lador Pressupost



Sol·licitud enviada correctament

Les dades s'han enviat correctament i en breu rebràs un avís de confirmació de recepció.

Un cop realitzada la gestió, rebràs un correu electrònic de confirmació. Si es detecta qualsevol tipus d'incidència s'indicarà el motiu pel que no s'ha pogut realitzar la gestió.

 Descarregar sol·licitud enviada

[Tornar a la pantalla d'inici](#)

2.2.1.2.21. INSTRUCCIONS PROCEDIMENT INSTAL·LACIÓ HIDRANT VIA PÚBLICA

La pàgina d'instruccions del procediment d'instal·lació d'un hidrant a la via pública consta de dues seccions, una primera amb una explicació pas a pas del procediment i una segona en la que s'indica en funció del tipus d'usuari, la documentació de la que ha de disposar per tal de poder realitzar el procediment. Addicionalment es disposa d'un botó que permet navegar a la pàgina que conté el formulari per realitzar el procediment de canvi de bateria.

Les diferents casuístiques de la secció de la documentació necessària en funció del tipus d'usuari són les següents:

- Particular
- Empresa
- Comunitat propietaris constituïda
- Comunitat propietaris no constituïda

A continuació es mostra el disseny de cadascuna de les casuístiques:

Fitxa tècnica

Documentació per emplenar formulari:

Particular ▼

- Escriptura propietat
- DNI propietari

En cas que no siguis el propietari, un cop feta la sol·licitud, hauràs de tramitar l'autorització via telèfon o al formulari de l'àrea de clients

Durada aproximada del procés:

- 4 mesos aproximadament, dependrà dels permisos municipals

Particular

Fitxa tècnica

Documentació per emplenar formulari:

Empresa ▼

- Poders o escriptura constitució,
- Escriptura propietat
- DNI apoderat
- CIF empresa

En cas que no siguis el propietari, un cop feta la sol·licitud, hauràs de tramitar l'autorització via telèfon o al formulari de l'àrea de clients

Durada aproximada del procés:

- 4 mesos aproximadament, dependrà dels permisos municipals

Empresa



Fitxa tècnica

Documentació per emplenar formulari:

Comunitat propietaris constituïda ▼

- CIF comunitat propietaris
- DNI president o administrador de finques
- Acta comunitat on consti president o administrador de finques

En cas que no siguis el propietari, un cop feta la sol·licitud, hauràs de tramitar l'autorització via telèfon o al formulari de l'àrea de clients

Durada aproximada del procés:

- 4 mesos aproximadament, dependrà dels permisos municipals

Comunitat propietaris constituïda

Fitxa tècnica

Documentació per emplenar formulari:

Comunitat propietaris no constituïda ▼

- DNI de tots propietaris en un únic fitxer comprimit
- Escritures de la propietat de tots els propietaris
- Autorització per poder gestionar el servei

En cas que no siguis el propietari, un cop feta la sol·licitud, hauràs de tramitar l'autorització via telèfon o al formulari de l'àrea de clients

Durada aproximada del procés:

- 4 mesos aproximadament, dependrà dels permisos municipals

Comunitat propietaris no constituïda

La pàgina de instruccions per la realització del procediment d'instal·lació d'un hidrant en la via pública, consta d'una guia de tots els passos per realitzar el procediment, la qual consta d'una capçalera, d'un fil d'ariadna vertical en el que s'indica en el pas que et trobes, una explicació de les accions que es realitzen en aquest pas i dos enllaços que permeten realitzar una navegació al pas previ o posterior (en cas d'existir).

A continuació es mostra el disseny dels diferents passos:



Instal·lació d'hidrant en via pública

La instal·lació d'hidrants per a bombers en la via pública consisteix a posar a disposició dels serveis de bombers punts estratègics de subministrament d'aigua, coneguts com a hidrants, al llarg dels carrers i àrees públiques. Aquests hidrants estan pensats per facilitar als bombers un accés ràpid i eficient a l'aigua durant situacions d'emergència, com ara incendis.

Quines passes has de seguir?

Fes clic en cada pas per veure'n el detall

- Sol·licitud:**
24/48 hores
- Contacte Inspector**
20 dies laborables
- Visita en terreny**
- Pressupost**
5 dies laborables
- Acceptació pressupost i pagament**
- Permisos ajuntament**
Segons municipi
- Execució / Instal·lació Hidrant**

Sol·licitud

En aquest pas et demanarem que omplis les dades necessàries per dur a terme la instal·lació d'hidrant en via pública.

Iniciar el formulari sol·licitud

Fitxa tècnica

Documentació per emplenar formulari:

Particular

- Escritura propietat
- DNI propietari

En cas que no siguis el propietari caldrà adjuntar:

- DNI autoritzat
- Autorització

[Descàrrega del document d'autorització](#)

Durada aproximada del procés:

- 3-4 mesos, depen del que trigui el permís municipal

Instal·lació d'hidrant en via pública

La instal·lació d'hidrants per a bombers en la via pública consisteix a posar a disposició dels serveis de bombers punts estratègics de subministrament d'aigua, coneguts com a hidrants, al llarg dels carrers i àrees públiques. Aquests hidrants estan pensats per facilitar als bombers un accés ràpid i eficient a l'aigua durant situacions d'emergència, com ara incendis.

Quines passes has de seguir?

Fes clic en cada pas per veure'n el detall

- Sol·licitud:**
24/48 hores
- Contacte inspector**
20 dies laborables
- Visita en terreny**
- Pressupost**
5 dies laborables
- Acceptació pressupost i pagament**
- Permisos ajuntament**
Segons municipi
- Execució / Instal·lació Hidrant**

Contacte inspector

En aquesta fase, l'inspector es posarà en contacte amb tu per confirmar la sol·licitud i discutir els treballs que cal realitzar per elaborar el pressupost. També estarà disponible per respondre a qualsevol dubte que puguis tenir.

Es farà un estudi de la situació dels hidrants més propers, i si es troben a més de 100 metres de distància, es programarà una inspecció al lloc per confirmar la factibilitat de la instal·lació.

Iniciar el formulari sol·licitud

Fitxa tècnica

Documentació per emplenar formulari:

Particular

- Escritura propietat
- DNI propietari

En cas que no siguis el propietari caldrà adjuntar:

- DNI autoritzat
- Autorització

[Descàrrega del document d'autorització](#)

Durada aproximada del procés:

- 3-4 mesos, depen del que trigui el permís municipal



Instal·lació d'hidrant en via pública

La instal·lació d'hidrants per a bombers en la via pública consisteix a posar a disposició dels serveis de bombers punts estratègics de subministrament d'aigua, coneguts com a hidrants, al llarg dels carrers i àrees públiques. Aquests hidrants estan pensats per facilitar als bombers un accés ràpid i eficient a l'aigua durant situacions d'emergència, com ara incendis.

Quines passes has de seguir?

Fes clic en cada pas per veure'n el detall

- 1 **Sol·licitud:**
24/48 hores
- 2 **Contacte inspector**
20 dies laborables
- 3 **Visita en terreny**
- 4 **Pressupost**
5 dies laborables
- 5 **Acceptació pressupost i pagament**
- 6 **Permisos ajuntament**
Segons municipi
- 7 **Execució / Instal·lació Hidrant**

Visita en terreny

La inspecció visual per assegurar la viabilitat d'una futura instal·lació d'un hidrant de bombers és crucial per garantir que el lloc triat compleixi amb tots els requisits i estàndards necessaris per al bon funcionament dels hidrants. Aquí teniu algunes raons importants per realitzar aquesta inspecció:

1. **Accessibilitat:** És important que l'hidrant sigui fàcilment accessible per als bombers en cas d'emergència.
2. **Proximitat a la Infraestructura Vial:** La ubicació de l'hidrant ha de ser convenient per als vehicles de bombers i altres vehicles d'emergència.
3. **Distància a la Xarxa d'Aigua:** L'hidrant ha d'estar a prop d'una font d'aigua per garantir un subministrament adequat en cas d'incendi.
4. **Cumpliment de Normatives:** És necessari assegurar que la instal·lació de l'hidrant compleixi amb totes les regulacions i normatives aplicables.
5. **Lliure d'Obstruccions:** L'àrea al voltant de l'hidrant ha de ser lliure d'obstruccions per permetre un accés fàcil i ràpid en cas d'emergència.
6. **Seguretat Pública:** La correcta ubicació de l'hidrant contribueix a mantenir la seguretat pública i a protegir els béns materials en cas d'incendi.

Fitxa tècnica

Documentació per emplenar formulari:

Particular

- Escritura propietat
- DNI propietari

En cas que no siguis el propietari caldrà adjuntar:

- DNI autoritzat
- Autorització

[Descàrrega del document d'autorització](#)

Durada aproximada del procés:

- 3-4 mesos, depen del que trigui el permís municipal

Iniciar el formulari sol·licitud

Instal·lació d'hidrant en via pública

La instal·lació d'hidrants per a bombers en la via pública consisteix a posar a disposició dels serveis de bombers punts estratègics de subministrament d'aigua, coneguts com a hidrants, al llarg dels carrers i àrees públiques. Aquests hidrants estan pensats per facilitar als bombers un accés ràpid i eficient a l'aigua durant situacions d'emergència, com ara incendis.

Quines passes has de seguir?

Fes clic en cada pas per veure'n el detall

- 1 **Sol·licitud:**
24/48 hores
- 2 **Contacte inspector**
20 dies laborables
- 3 **Visita en terreny**
- 4 **Pressupost**
5 dies laborables
- 5 **Acceptació pressupost i pagament**
- 6 **Permisos ajuntament**
Segons municipi
- 7 **Execució / Instal·lació Hidrant**

Pressupost

Si no hi ha impediments i la ubicació coincideix amb la indicada a la sol·licitud, Aigües de Barcelona et enviarà un correu electrònic amb el document d'acceptació de l'oferta a l'adreça de contacte proporcionada en la sol·licitud.

En cas contrari, juntament amb el pressupost, adjuntarem un document informatiu sobre una ubicació alternativa.

Fitxa tècnica

Documentació per emplenar formulari:

Particular

- Escritura propietat
- DNI propietari

En cas que no siguis el propietari caldrà adjuntar:

- DNI autoritzat
- Autorització

[Descàrrega del document d'autorització](#)

Durada aproximada del procés:

- 3-4 mesos, depen del que trigui el permís municipal

Iniciar el formulari sol·licitud



Instal·lació d'hidrant en via pública

La instal·lació d'hidrants per a bombers en la via pública consisteix a posar a disposició dels serveis de bombers punts estratègics de subministrament d'aigua, coneguts com a hidrants, al llarg dels carrers i àrees públiques. Aquests hidrants estan pensats per facilitar als bombers un accés ràpid i eficient a l'aigua durant situacions d'emergència, com ara incendis.

Quines passes has de seguir?

Fes clic en cada pas per veure'n el detall

- 1 Sol·licitud:
24/48 hores
- 2 Contacte inspector
20 dies laborables
- 3 Visita en terreny
- 4 Pressupost
5 dies laborables
- 5 **Acceptació pressupost i pagament**
- 6 Permisos ajuntament
Segons municipi
- 7 Execució /
Instal·lació Hidrant

Acceptació pressupost i pagament

Després de revisar el pressupost i decidir continuar, només cal que envii un correu electrònic a connexions@aiguesdebarcelona.cat amb la sol·licitud d'acceptació adjunta.

Trobaràs el document necessari al mateix correu on t'hem enviat el pressupost (connexions@aiguesdebarcelona.cat)

Iniciar el formulari sol·licitud

Fitxa tècnica

Documentació per emplenar formulari:

Particular

- Escritura propietat
- DNI propietari

En cas que no siguis el propietari caldrà adjuntar:

- DNI autoritzat
- Autorització

[Descàrrega del document d'autorització](#)

Durada aproximada del procés:

- 3-4 mesos, depen del que trigui el permís municipal

Instal·lació d'hidrant en via pública

La instal·lació d'hidrants per a bombers en la via pública consisteix a posar a disposició dels serveis de bombers punts estratègics de subministrament d'aigua, coneguts com a hidrants, al llarg dels carrers i àrees públiques. Aquests hidrants estan pensats per facilitar als bombers un accés ràpid i eficient a l'aigua durant situacions d'emergència, com ara incendis.

Quines passes has de seguir?

Fes clic en cada pas per veure'n el detall

- 1 Sol·licitud:
24/48 hores
- 2 Contacte inspector
20 dies laborables
- 3 Visita en terreny
- 4 Pressupost
5 dies laborables
- 5 Acceptació pressupost i pagament
- 6 **Permisos ajuntament**
Segons municipi
- 7 Execució /
Instal·lació Hidrant

Permisos ajuntament

Aigües de Barcelona sol·licitarà a l'ajuntament corresponent el permís necessari.

Iniciar el formulari sol·licitud

Fitxa tècnica

Documentació per emplenar formulari:

Particular

- Escritura propietat
- DNI propietari

En cas que no siguis el propietari caldrà adjuntar:

- DNI autoritzat
- Autorització

[Descàrrega del document d'autorització](#)

Durada aproximada del procés:

- 3-4 mesos, depen del que trigui el permís municipal

Instal·lació d'hidrant en via pública

La instal·lació d'hidrants per a bombers en la via pública consisteix a posar a disposició dels serveis de bombers punts estratègics de subministrament d'aigua, coneguts com a hidrants, al llarg dels carrers i àrees públiques. Aquests hidrants estan pensats per facilitar als bombers un accés ràpid i eficient a l'aigua durant situacions d'emergència, com ara incendis.

Quines passes has de seguir?

Fes clic en cada pas per veure'n el detall

- 1 Sol·licitud:
24/48 hores
- 2 Contacte inspector
20 dies laborables
- 3 Visita en terreny
- 4 Pressupost
5 dies laborables
- 5 Acceptació
pressupost i
pagament
- 6 Permisos
ajuntament
Segons municipi
- 7 Execució /
Instal·lació Hidrant

Execució / Instal·lació Hidrant

Un cop obtingut el permís de l'ajuntament i tenint en compte que els temps poden variar segons el municipi, procedirem a realitzar les tasques necessàries per posar en funcionament l'hidrant sol·licitat.

Fitxa tècnica

Documentació per emplenar formulari:

Particular

- Escritura propietat
- DNI propietari

En cas que no siguis el propietari caldrà adjuntar:

- DNI autoritzat
- Autorització

[Descàrrega del document d'autorització](#)

Durada aproximada del procés:

- 3-4 mesos, depen del que trigui el permís municipal

[Iniciar el formulari sol·licitud](#)

2.2.1.2.22. TRAMITACIÓ PROCEDIMENT INSTAL·LACIÓ HIDRANT VIA PÚBLICA

El formulari per gestionar la tramitació del procediment d'instal·lació d'un hidrant a la via pública consta de 7 passos A cadascun dels quals s'ha d'informar i validar un conjunt de dades. Els passos en el que s'estructura la gestió del formulari son:

- Pas 1: Informació de la instal·lació
- Pas 2: Dades de l'immoble
- Pas 3: Dades del sol·licitant
- Pas 4: Dades del propietari
- Pas 5: Dades de l'instal·lador
- Pas 6: Pressupost
- Pas final: Confirmació

A cadascun dels passos hi haurà, si aplica, els elements per navegar al pas següent i anterior del formulari.

A continuació es defineixen els camps a informar A cadascun de passos del formulari.

Pas 1: Informació de la instal·lació

Els camps a informar en aquest pas són:

- Número d'hidrants: Camp numèric amb un valor sencer major que 0.
- Es genera dinàmicament segons el número d'hidrants informats, un camp per introduir el diàmetre de cada hidrant
 - Diàmetre hidrant X: Permet indicar si el diàmetre del l'hidrant es de 80mm o de 100mm.

Home / Instal·lació d'Hidrant en Via Pública / Formulari sol·licitud

Formulari sol·licitud

Instal·lació d'Hidrant en Via Pública

- 1 Informació de la instal·lació
- 2 Dades d'ubicació de l'hidrant
- 3 Dades del sol·licitant
- 4 Dades del propietari
- 5 Dades de l'instal·lador
- 6 Pressupost

Informació de la instal·lació

Els camps marcats amb * són obligatoris

*Número d'hidrants

* Diàmetre hidrant 1 * Diàmetre hidrant 2 * Diàmetre hidrant 3

Seleccionar Seleccionar Seleccionar

80mm
100mm

[Anar al següent pas](#)

Pas 2: Dades de l'immoble

Els camps a informar en aquest pas són:

- Municipi de l'immoble
- Tipus de via
- Nom de la via
- Número
- Escala
- Codi Postal
- Imatge adjunta ubicació immoble
- Observacions
- Tipus de propietari

En funció del municipi es demana o no el camp corresponent a la referència cadastral (després del codi postal):

- Referència cadastral

Home / Instal·lació d'Hidrant en Via Pública / Formulari sol·licitud

Formulari sol·licitud

Instal·lació d'Hidrant en Via Pública

1 Informació de la instal·lació 2 Dades d'ubicació de l'hidrant 3 Dades del sol·licitant 4 Dades del propietari 5 Dades de l'instal·lador 6 Pressupost

Dades d'ubicació de l'hidrant

Els camps marcats amb * són obligatoris

Dades immoble

* **Municipi**

* **Tipus de via**

* **Nom de la via**

Número

Escala

* **Codi postal**

En cas que la finca sobre la qual vols fer la sol·licitud no aparegui a la llista de carrers, hauràs d'adjuntar un mapa de la situació

* **Plànol obligatori d'ubicació**
 Seleccionar una imatge
Formats compatibles: pdf, png

* **Observacions**

0/200

En funció del tipus de propietari escollit es mostraran els camps adjuntar la següent documentació necessària:

- Particular
 - DNI
 - Escripura
- Empresa
 - Poders o escriptura de constitució
 - Escripura de propietat
 - DNI apoderat
 - CIF de l'apoderat
- Comunitat propietaris constituïda
 - CIF comunitat propietaris
 - DNI president o administrador finca
 - Acta de la comunitat
- Comunitat propietaris no constituïda
 - DNI de tots els propietaris en fitxer comprimit
 - Escripures de propietat de tots els propietaris
 - Autorització per gestionar el servei



0/200

Documentació necessària

Recorda adjuntar la següent documentació, imprescindible sempre, perquè puguem gestionar la teva sol·licitud. Per a més informació, prem [aquí](#)

*Tipus de propietari

Particular

*DNI

Seleccionar un arxiu
Formats compatibles: pdf, png

*Escriptura

Seleccionar un arxiu
Formats compatibles: pdf, png

Particular

0/200

Documentació necessària

Recorda adjuntar la següent documentació, imprescindible sempre, perquè puguem gestionar la teva sol·licitud. Per a més informació, prem [aquí](#)

*Tipus de propietari

Empresa

*Poders o escriptura de constitució

Seleccionar un arxiu
Formats compatibles: pdf, png

*Escriptura propietat

Seleccionar un arxiu
Formats compatibles: pdf, png

*DNI de l'apoderat

Seleccionar un arxiu
Formats compatibles: pdf, png

*CIF de l'apoderat

Seleccionar un arxiu
Formats compatibles: pdf, png

Empresa

Documentació necessària

Recorda adjuntar la següent documentació, imprescindible sempre, perquè puguem gestionar la teva sol·licitud. Per a més informació, prem [aquí](#)

* Tipus de propietari

Comunitat propietaris constituïda

* CIF comunitat propietaris

[Pujar arxiu](#) Seleccionar un arxiu
Formats compatibles: pdf, png

* DNI president o administrador finques

[Pujar arxiu](#) Seleccionar un arxiu
Formats compatibles: pdf, png

* Acta comunitat on consti president o administrador de finques

[Pujar arxiu](#) Seleccionar un arxiu
Formats compatibles: pdf, png

[Tornar enrera](#) [Anar al següent pas](#)

Comunitat propietaris constituïda

Documentació necessària

Recorda adjuntar la següent documentació, imprescindible sempre, perquè puguem gestionar la teva sol·licitud. Per a més informació, prem [aquí](#)

* Tipus de propietari

Comunitat propietaris no constituïda

* DNI de tots propietaris en un únic fitxer comprimit

[Pujar arxiu](#) Seleccionar un arxiu
Format compatible: .zip

* Escritures de la propietat de tots els propietaris

[Pujar arxiu](#) Seleccionar un arxiu
Formats compatibles: pdf, png

* Autorització per poder gestionar el servei

[Pujar arxiu](#) Seleccionar un arxiu
Formats compatibles: pdf, png

[Descarrega l'autorització](#)

[Tornar enrera](#) [Anar al següent pas](#)

Comunitat propietaris no constituïda

Pas 3: Dades del sol·licitant

En aquest pas, s'informaran les dades del sol·licitant, podent aquestes ser les dades del propietari o les del propi instal·lador.

Els camps que s'hauran d'informar sense tenir en compte el tipus de sol·licitant, són les següents:

- Tipus de sol·licitant
- Nom
- Primer cognom
- Segon cognom
- Número de document
- Telèfon
- Correu electrònic
- Check per indicar si l'adreça és la mateixa que la mateixa que la de l'immoble



- Municipi (adreça postal)
- Tipus de via (adreça postal)
- Nom de la via (adreça postal)
- Número (adreça postal)
- Pis (adreça postal)
- Porta (adreça postal)
- Escala (adreça postal)
- Codi postal (adreça postal)

En el cas de que el tipus de sol·licitant sigui l'instal·lador, també s'hauran d'informar el següents camps:

- Document adjunt DNI sol·licitant
- Document adjunt autorització

NOTA: Per decisió de l'àrea usuària no s'inclourà un link de descàrrega de l'autorització sino que s'utilitzarà el flux actual d'obtenir-la per contacte telefònic.

Formulari sol·licitud

Instal·lació d'Hidrant en Via Pública

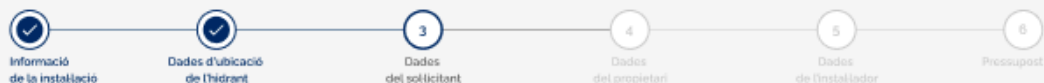

Dades del sol·licitant

Els camps marcats amb * són obligatoris

* Perfil

Per a aquesta sol·licitud, a més de ser el **sol·licitant**, tens algun altre rol com a propietari o instal·lador? En cas afirmatiu, selecciona les opcions que corresponguin.

- Propietari / president comunitat / administrador
- Instal·lador / autoritzat

Dades Personals

*Nom

Introduir nom

*Primer cognom

Introduir cognom

*Segon cognom

Introduir cognoms

*Número de document

CIF, NIF o NIE

*Telèfon

Introduir número

*Correu electrònic

exemple@fomini.com

Adreça postal

- La meua adreça postal es la mateixa que les dades de l'immoble

*Municipi

Seleccionar

*Tipus de via

Seleccionar

*Nom de la via

Introduir nom

Número

Introduir número

Pis

Introduir pis

Porta

Introduir porta

Escala

Introduir escala

*Codi postal

Introduir codi postal

Tornar enrera

Anar al següent pas

Pas 4: Dades del propietari

En aquest pas, s'informaran les dades del propietari, mantenint les dades ja informades en el cas que en el punt anterior ja s'hagi completat com a propietari, i donant l'opció de modificar les dades en cas de detectar cap error.

Els camps que componen el formulari son:

- Check per editar les dades personals
- Nom



- Primer cognom
- Segon cognom
- Número de document
- Telèfon
- Correu electrònic
- Check per editar les dades postals
- Municipi (adreça postal)
- Tipus de via (adreça postal)
- Nom de la via (adreça postal)
- Número (adreça postal)
- Pis (adreça postal)
- Porta (adreça postal)
- Escala (adreça postal)
- Codi postal (adreça postal)

Nota: Si s'ha marcat l'opció de propietari en el pas 3, en cas de modificar-se les dades en el pas 4, les dades del pas 3 també quedaran modificades (ja que l'origen ha de ser el mateix).

Home / Instal·lació d'Hidrant en Via Pública / Formulari sol·licitud

Formulari sol·licitud

Instal·lació d'Hidrant en Via Pública

1 Informació de la instal·lació 2 Dades d'ubicació de l'hidrant 3 Dades del sol·licitant 4 Dades del propietari 5 Dades de l'instal·lador 6 Pressupost

Dades del propietari de l'immoble

Dades Personals

Vull editar les dades personals

*Nom
Joan

*Primer cognom: Pedrosa *Segon cognom: Sanchez

*Número de document: 30000000x

*Telèfon: 600000000

*Correu electrònic: joan@pedrosa.com

Adreça postal

Vull editar les dades personals

*Municipi: Alella

*Tipus de via: Carrer *Nom de la via: Santa Eulàlia

Número: 2 Pis: 2 Porta: 1 Escala: Introdueix escala

*Codi postal: 00832B

[Tornar enrera](#) [Anar al següent pas](#)

Pas 5: Dades de l'instal·lador

En aquest pas, s'informaran les dades de l'instal·lador, en el cas que en el pas 3 s'hagin informat les dades de l'instal·lador en el pas 3, les dades apareixeran preemplenades i es disposarà de l'opció de modificar aquestes dades.

Els camps que componen el formulari són:

- Número d'instal·lador autoritzat
- Check per editar les dades personals
- Nom
- Primer cognom
- Segon cognom
- Número de document
- Telèfon
- Correu electrònic



- Check per editar les dades postals
- Municipi (adreça postal)
- Tipus de via (adreça postal)
- Nom de la via (adreça postal)
- Número (adreça postal)
- Pis (adreça postal)
- Porta (adreça postal)
- Escala (adreça postal)
- Codi postal (adreça postal)

Nota: Si s'ha marcat l'opció de instal·lador al pas 3, en cas de modificar-se les dades al pas 5, les dades del pas 3 també quedaran modificades (ja que l'origen ha de ser el mateix).

Formulari sol·licitud

Instal·lació d'Hidrant en Via Pública



Dades de l'instal·lador

Els camps marcats amb * són obligatoris

*Número d'instal·lador autoritzat

Introduir número

Dades Personals

Vull editar les dades personals

*Nom

Juan

*Primer cognom

Pedrosa

*Segon cognom

Sanchez

*Número de document

30000000x

*Telèfon

800000000

*Correu electrònic

joan@basets.com

Adreça postal

Vull editar les dades personals

*Municipi

Atella

*Tipus de via

Carrer

*Nom de la via

Santa Eulàlia

Número

2

Pis

2

Porta

1

Escala

Introduir escala

*Codí postal

008320

Tomar enrera

Anar al següent pas

Pas 6: Pressupost

En aquest pas, només caldrà informar en un selector quin és el destinatari del pressupost i marcar la casella indicant que s'ha llegit i s'accepta la política de privacitat.

Home / Instal·lació d'Hidrant en Via Pública / Formulari sol·licitud

Formulari sol·licitud

Instal·lació d'Hidrant en Via Pública

Informació de la instal·lació Dades d'ubicació de l'hidrant Dades del sol·licitant Dades del propietari Dades de l'instal·lador 6 Pressupost

Qui vols que rebí el pressupost?
Els camps marcats amb * són obligatoris

Dades del destinatari del pressupost

* Destinatari del pressupost
Seleccionar

He llegit i estic d'acord amb la [política de privacitat](#)

Seguretat en l'enviament de dades
La transmissió de les dades d'aquest formulari es fa a través d'un servidor segur que utilitza el protocol de seguretat estàndard a la xarxa SSL. Aquest protocol protegeix les teves dades tot encriptant-les, perquè ningú al·lè a Aigües de Barcelona, Empresa Metropolitana de Gestió del Cicle Integral de l'Aigua, S.A. les pugui utilitzar.

Protecció de dades de caràcter personal
Li recordem que les dades personals que ens facil·litjant el present formulari seran incorporades a un llibre responsabilitat d'AIGÜES DE BARCELONA, Empresa Metropolitana de Gestió del Cicle Integral de l'Aigua, S.A. amb les finalitats indicades en la informació sobre protecció de dades que vostè ha acceptat, i que pot consultar en qualsevol moment [aquí](#). Així mateix, li recordem que pot exercir els drets d'accés, rectificació i supressió, així com exercir altres drets, com es detalla a la informació sobre protecció de dades personals.

Pas final: Confirmació

En aquest pas s'indica que la sol·licitud s'ha enviat correctament pel procediment actual, i un enllaç de descàrrega des d'on es podrà descarregar un document PDF formatejat d'una forma fàcilment llegible per part de l'usuari amb totes les emplenades dins del formulari.

Aquest pas ha de mostrar clarament:

- Si el procediment ha finalitzat correctament o s'ha produït un error
 - Icona visual d'èxit o error
 - Missatge d'èxit o error
- Descàrrega de document amb les dades enviades a la sol·licitud
 - Icona visual de descàrrega
 - Títol explicatiu de l'enllaç de descàrrega

Home / Canvi de bateria / Formulari sol·licitud

Formulari sol·licitud

Instal·lació d'Hidrant en Via Publica

Informació de la instal·lació Dades d'ubicació de l'hidrant Dades del sol·licitant Dades del propietari Dades de l'instal·lador Pressupost



Sol·licitud enviada correctament

Les dades s'han enviat correctament i en breu rebràs un avis de confirmació de recepció.

Un cop realitzada la gestió, rebràs un correu electrònic de confirmació. Si es detecta qualsevol tipus d'incidència s'indicarà el motiu pel que no s'ha pogut realitzar la gestió.

 Descarregar sol·licitud enviada

[Tornar a la pantalla d'inici](#)

2.2.1.2.23. INSTRUCCIONS PROCEDIMENT AMPLIACIÓ/DISMINUCIÓ CABAL

La pàgina d'instruccions del procediment d'ampliació o disminució de cabal consta de dues seccions, una primera amb una explicació pas a pas del procediment i una segona en la que s'indica en funció del tipus d'usuari, la documentació de la que ha de disposar per tal de poder realitzar el procediment. Addicionalment es disposa d'un botó que permet navegar a la pàgina que conté el formulari per realitzar el procediment de canvi de bateria.

Les diferents casuístiques de la secció de la documentació necessària en funció del tipus d'usuari són les següents:

- Particular
- Empresa
- Comunitat propietaris constituïda
- Comunitat propietaris no constituïda

A continuació es mostra el disseny de cadascuna de les casuístiques:

Fitxa tècnica

Documentació per emplenar formulari:

Particular ▼

- Escriptura propietat
- DNI propietari

En cas que no siguis el propietari, un cop feta la sol·licitud, hauràs de tramitar l'autorització via telèfon o al formulari de l'àrea de clients

Durada aproximada del procés:

- 4 mesos aproximadament, dependrà dels permisos municipals

Particular



Fitxa tècnica

Documentació per emplenar formulari:

Empresa ▼

- Poders o escriptura constitució,
- Escriptura propietat
- DNI apoderat
- CIF empresa

En cas que no siguis el propietari, un cop feta la sol·licitud, hauràs de tramitar l'autorització via telèfon o al formulari de l'àrea de clients

Durada aproximada del procés:

- 4 mesos aproximadament, dependrà dels permisos municipals

Empresa

Fitxa tècnica

Documentació per emplenar formulari:

Comunitat propietaris constituïda ▼

- CIF comunitat propietaris
- DNI president o administrador de finques
- Acta comunitat on consti president o administrador de finques

En cas que no siguis el propietari, un cop feta la sol·licitud, hauràs de tramitar l'autorització via telèfon o al formulari de l'àrea de clients

Durada aproximada del procés:

- 4 mesos aproximadament, dependrà dels permisos municipals

Comunitat propietaris constituïda

Fitxa tècnica

Documentació per emplenar formulari:

Comunitat propietaris no constituïda ▾

- DNI de tots propietaris en un únic fitxer comprimit
- Escripures de la propietat de tots els propietaris
- Autorització per poder gestionar el servei

En cas que no siguis el propietari, un cop feta la sol·licitud, hauràs de tramitar l'autorització via telèfon o al formulari de l'àrea de clients

Durada aproximada del procés:

- 4 mesos aproximadament, dependrà dels permisos municipals

Comunitat propietaris no constituïda

La pàgina de instruccions per la realització del procediment d'ampliació o disminució de cabal, consta d'una guia de tots els passos per realitzar el procediment, la qual consta d'una capçalera, d'un fil d'ariadna vertical en el que s'indica en el pas que et trobes, una explicació de les accions que es realitzen en aquest pas i dos enllaços que permeten realitzar una navegació al pas previ o posterior (en cas d'existir).

A continuació es mostra el disseny dels diferents passos:

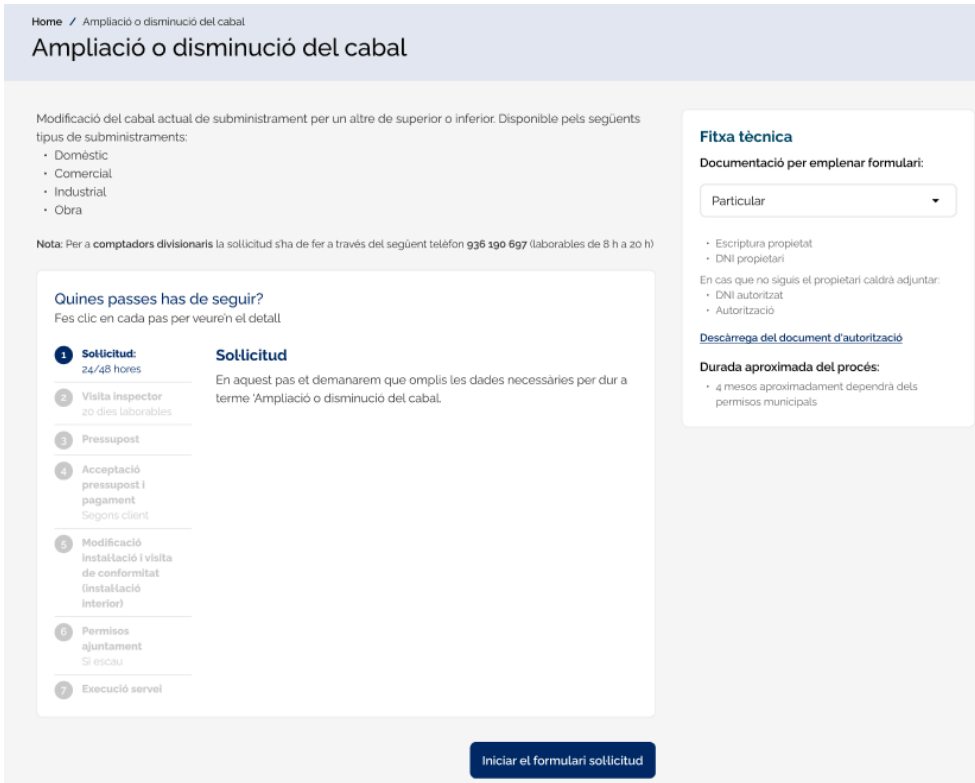

Home / Ampliació o disminució del cabal

Ampliació o disminució del cabal

Modificació del cabal actual de subministrament per un altre de superior o inferior. Disponible pels següents tipus de subministraments:

- Domèstic
- Comercial
- Industrial
- Obra

Nota: Per a comptadors divisionaris la sol·licitud s'ha de fer a través del següent telèfon 936 190 697 (laborables de 8 h a 20 h)

Quines passes has de seguir?

Fes clic en cada pas per veure'n el detall

- 1 Sol·licitud:**
24/48 hores
- 2 Visita inspector:**
20 dies laborables
- 3 Pressupost**
- 4 Acceptació pressupost i pagament:**
Segons client
- 5 Modificació instal·lació i visita de conformitat (instal·lació interior)**
- 6 Permisos ajuntament:**
Si escau
- 7 Execució servei**

Fitxa tècnica

Documentació per emplenar formulari:

Particular ▾

- Escritura propietat
- DNI propietari

En cas que no siguis el propietari caldrà adjuntar:

- DNI autoritzat
- Autorització

[Descàrrega del document d'autorització](#)

Durada aproximada del procés:

- 4 mesos aproximadament dependrà dels permisos municipals

[Iniciar el formulari sol·licitud](#)



Ampliació o disminució del cabal

Modificació del cabal actual de subministrament per un altre de superior o inferior. Disponible pels següents tipus de subministraments:

- Domèstic
- Comercial
- Industrial
- Obra

Nota: Per a comptadors divisoriaris la sol·licitud s'ha de fer a través del següent telèfon **936 190 697** (laborables de 8 h a 20 h)

Quines passes has de seguir?

Fes clic en cada pas per veure'n el detall

- 1 Sol·licitud:
24/48 hores
- 2 Visita inspector**
20 dies laborables
- 3 Pressupost
- 4 Acceptació pressupost i pagament
Segons client
- 5 Modificació instal·lació i visita de conformitat (instal·lació interior)
- 6 Permisos ajuntament
Si escau
- 7 Execució servei

Visita inspector

En aquest pas, l'inspector es posarà en contacte amb tu per confirmar la teva sol·licitud o petició i programar la primera visita, on es pactaran els treballs a realitzar.

T'aconsellem que el teu instal·lador autoritzat estigui present durant la visita. A partir d'aquest moment, ja pots iniciar els treballs necessaris a la teva instal·lació interior si vols estalviar temps.

Iniciar el formulari sol·licitud

Fitxa tècnica

Documentació per emplenar formulari:

Particular

- Escritura propietat
- DNI propietari

En cas que no siguis el propietari caldrà adjuntar:

- DNI autoritzat
- Autorització

[Descàrrega del document d'autorització](#)

Durada aproximada del procés:

- 4 mesos aproximadament dependrà dels permisos municipals

Ampliació o disminució del cabal

Modificació del cabal actual de subministrament per un altre de superior o inferior. Disponible pels següents tipus de subministraments:

- Domèstic
- Comercial
- Industrial
- Obra

Nota: Per a comptadors divisoriaris la sol·licitud s'ha de fer a través del següent telèfon **936 190 697** (laborables de 8 h a 20 h)

Quines passes has de seguir?

Fes clic en cada pas per veure'n el detall

- 1 Sol·licitud:
24/48 hores
- 2 Visita inspector
20 dies laborables
- 3 Pressupost**
- 4 Acceptació pressupost i pagament
Segons client
- 5 Modificació instal·lació i visita de conformitat (instal·lació interior)
- 6 Permisos ajuntament
Si escau
- 7 Execució servei

Pressupost

Aigües de Barcelona t'enviarà un correu al contacte definit a dintre de la sol·licitud amb el pressupost i el document d'acceptació de l'oferta.

Iniciar el formulari sol·licitud

Fitxa tècnica

Documentació per emplenar formulari:

Particular

- Escritura propietat
- DNI propietari

En cas que no siguis el propietari caldrà adjuntar:

- DNI autoritzat
- Autorització

[Descàrrega del document d'autorització](#)

Durada aproximada del procés:

- 4 mesos aproximadament dependrà dels permisos municipals



Ampliació o disminució del cabal

Modificació del cabal actual de subministrament per un altre de superior o inferior. Disponible pels següents tipus de subministraments:

- Domèstic
- Comercial
- Industrial
- Obra

Nota: Per a comptadors divisionaris la sol·licitud s'ha de fer a través del següent telèfon **936 190 697** (laborables de 8 h a 20 h)

Quines passes has de seguir?

Fes clic en cada pas per veure'n el detall

- 1 Sol·licitud:
24/48 hores
- 2 Visita inspector
20 dies laborables
- 3 Pressupost
- 4 **Acceptació pressupost i pagament**
Segons client
- 5 Modificació instal·lació i visita de conformitat (instal·lació interior)
- 6 Permisos ajuntament
Si escau
- 7 Execució servei

Acceptació pressupost i pagament

Després de revisar l'oferta i decidir continuar, només caldrà que envïis un correu electrònic a connexions@aiguesdebarcelona.cat amb el document d'acceptació emplenat.

En rebre l'acceptació, en un termini màxim de 2 dies laborables, et facilitarem un document amb la informació de les opcions per fer el pagament.

Un cop realitzat el pagament, si us plau, envia'ns el justificant per poder avançar al següent pas.

Documentació necessària a aquest pas:

- Sol·licitud d'acceptació
- Justificant pagament

Fitxa tècnica

Documentació per emplenar formulari:

Particular

- Escritura propietat
 - DNI propietari
- En cas que no siguis el propietari caldrà adjuntar:
- DNI autoritzat
 - Autorització

Descàrrega del document d'autorització

Durada aproximada del procés:

- 4 mesos aproximadament dependrà dels permisos municipals

Iniciar el formulari sol·licitud

Ampliació o disminució del cabal

Modificació del cabal actual de subministrament per un altre de superior o inferior. Disponible pels següents tipus de subministraments:

- Domèstic
- Comercial
- Industrial
- Obra

Nota: Per a comptadors divisionaris la sol·licitud s'ha de fer a través del següent telèfon **936 190 697** (laborables de 8 h a 20 h)

Quines passes has de seguir?

Fes clic en cada pas per veure'n el detall

- 1 Sol·licitud:
24/48 hores
- 2 Visita inspector
20 dies laborables
- 3 Pressupost
- 4 Acceptació pressupost i pagament
Segons client
- 5 **Modificació instal·lació i visita de conformitat (instal·lació interior)**
- 6 Permisos ajuntament
Si escau
- 7 Execució servei

Modificació instal·lació i visita de conformitat (instal·lació interior)

Com a client, has de garantir que la teva instal·lació interior compleix amb la normativa vigent. En la primera visita en el lloc, el nostre inspector et proporcionarà les instruccions necessàries per a això.

Si tens algun dubte, pots trucar al nostre inspector al **936 190 697** o enviar un correu electrònic a connexions@aiguesdebarcelona.cat

Quan hagi completat la instal·lació, et demanem que ens ho notifiquis i sol·licitis la VISITA DE CONFORMITAT enviant un correu electrònic a connexions@aiguesdebarcelona.cat. Si ho desitges, també pots adjuntar-hi documentació necessària en aquest pas: fotos i butlletins.

Un cop rebuda la teva sol·licitud, l'inspector es posarà en contacte amb tu per concretar el dia i l'hora de la visita de conformitat.

Estimació de temps:

- Canvi a l'immoble: segons client
- Conformitat modificació per part de l'inspector: en un termini màxim de 20 dies laborables.

Fitxa tècnica

Documentació per emplenar formulari:

Particular

- Escritura propietat
 - DNI propietari
- En cas que no siguis el propietari caldrà adjuntar:
- DNI autoritzat
 - Autorització

Descàrrega del document d'autorització

Durada aproximada del procés:

- 4 mesos aproximadament dependrà dels permisos municipals

Iniciar el formulari sol·licitud



Ampliació o disminució del cabal

Modificació del cabal actual de subministrament per un altre de superior o inferior. Disponible pels següents tipus de subministraments:

- Domèstic
- Comercial
- Industrial
- Obra

Nota: Per a comptadors divisoriaris la sol·licitud s'ha de fer a través del següent telèfon **936 190 697** (laborables de 8 h a 20 h)

Quines passes has de seguir?

Fes clic en cada pas per veure'n el detall

- 1 Sol·licitud:
24/48 hores
- 2 Visita inspector
20 dies laborables
- 3 Pressupost
- 4 Acceptació pressupost i pagament
Segons client
- 5 Modificació instal·lació i visita de conformitat (instal·lació interior)
- 6 **Permisos ajuntament**
Si escau
- 7 Execució servei

Permisos ajuntament

Aigües de Barcelona demanarà al teu ajuntament el permís necessari. El temps estimat per a això dependrà del municipi.

En cas que ja tinguem instal·lat un ramal i no calgui demanar nous permisos, ens saltarem aquest pas.

Iniciar el formulari sol·licitud

Fitxa tècnica

Documentació per emplenar formulari:

Particular

- Escritura propietat
- DNI propietari

En cas que no siguis el propietari caldrà adjuntar:

- DNI autoritzat
- Autorització

[Descàrrega del document d'autorització](#)

Durada aproximada del procés:

- 4 mesos aproximadament dependrà dels permisos municipals

Ampliació o disminució del cabal

Modificació del cabal actual de subministrament per un altre de superior o inferior. Disponible pels següents tipus de subministraments:

- Domèstic
- Comercial
- Industrial
- Obra

Nota: Per a comptadors divisoriaris la sol·licitud s'ha de fer a través del següent telèfon **936 190 697** (laborables de 8 h a 20 h)

Quines passes has de seguir?

Fes clic en cada pas per veure'n el detall

- 1 Sol·licitud:
24/48 hores
- 2 Visita inspector
20 dies laborables
- 3 Pressupost
- 4 Acceptació pressupost i pagament
Segons client
- 5 Modificació instal·lació i visita de conformitat (instal·lació interior)
- 6 Permisos ajuntament
Si escau
- 7 **Execució servei**

Execució servei

Portem a terme les tasques necessàries de connexió, i si cal, instal·lem els comptadors. En aquest punt, el subministrament queda activat.

El temps estimat per a aquesta tasca és dins de les dates d'assignació fixades pel municipi.

Iniciar el formulari sol·licitud

Fitxa tècnica

Documentació per emplenar formulari:

Particular

- Escritura propietat
- DNI propietari

En cas que no siguis el propietari caldrà adjuntar:

- DNI autoritzat
- Autorització

[Descàrrega del document d'autorització](#)

Durada aproximada del procés:

- 4 mesos aproximadament dependrà dels permisos municipals

2.2.1.2.24. TRAMITACIÓ PROCEDIMENT AMPLIACIÓ/DISMINUCIÓ CABAL

El formulari per gestionar la tramitació del procediment d'ampliació o disminució el cabal consta de 7 passos A cadascun dels quals s'ha d'informar i validar un conjunt de dades. Els passos en el que s'estructura la gestió del formulari son:

- Pas 1: Informació de la instal·lació
- Pas 2: Dades de l'immoble
- Pas 3: Dades del sol·licitant
- Pas 4: Dades del propietari
- Pas 5: Dades de l'instal·lador
- Pas 6: Pressupost
- Pas final: Confirmació

A cadascun dels passos hi haurà, si aplica, els elements per navegar al pas següent i anterior del formulari.

A continuació es defineixen els camps a informar A cadascun de passos del formulari.

Pas 1: Informació de la instal·lació

Els camps a informar en aquest pas estan definits pel tipus de subministrament actual. A continuació s'indica els camps que contindrà aquest pas en funció del tipus de subministrament:

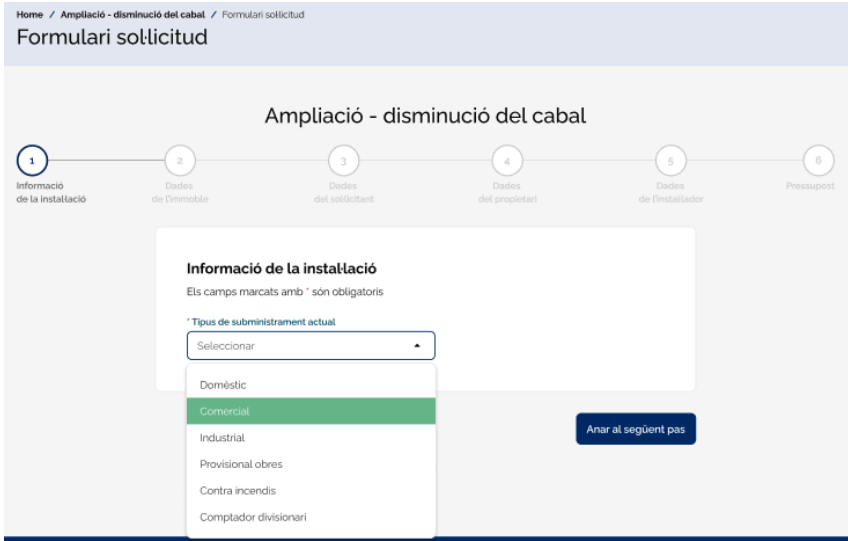

Home / Ampliació - disminució del cabal / Formulari sol·licitud

Formulari sol·licitud

Ampliació - disminució del cabal

1 Informació de la instal·lació 2 Dades de l'immoble 3 Dades del sol·licitant 4 Dades del propietari 5 Dades de l'instal·lador 6 Pressupost

Informació de la instal·lació
Els camps marcats amb * són obligatoris

*Tipus de subministrament actual

Seleccionar

Domèstic

Comercial

Industrial

Provisional obres

Contra incendis

Comptador divisorari

Anar al següent pas

Domèstic:

- Tipus de subministrament ("Domèstic")
- Nou cabal instantani màxim

Home / Ampliació - disminució del cabal / Formulari sol·licitud

Formulari sol·licitud

Ampliació - disminució del cabal

1 Informació de la instal·lació 2 Dades de l'immoble 3 Dades del sol·licitant 4 Dades del propietari 5 Dades de l'instal·lador 6 Pressupost

Informació de la instal·lació
Els camps marcats amb * són obligatoris

* Tipus de subministrament actual
Domèstic

* Nou cabal instantani màxim (m³/h)
Introduir nou cabal

Anar al següent pas

Comercial:

- Tipus de subministrament ("Comercial")
- Nou cabal instantani màxim

Home / Ampliació - disminució del cabal / Formulari sol·licitud

Formulari sol·licitud

Ampliació - disminució del cabal

1 Informació de la instal·lació 2 Dades de l'immoble 3 Dades del sol·licitant 4 Dades del propietari 5 Dades de l'instal·lador 6 Pressupost

Informació de la instal·lació
Els camps marcats amb * són obligatoris

* Tipus de subministrament actual
Comercial

* Nou cabal instantani màxim (m³/h)
Introduir nou cabal

Anar al següent pas

Industrial:

- Tipus de subministrament ("Industrial")
- Nou cabal instantani màxim

Home / Ampliació - disminució del cabal / Formulari sol·licitud
Formulari sol·licitud

Ampliació - disminució del cabal

1 Informació de la instal·lació 2 Dades de l'immoble 3 Dades del sol·licitant 4 Dades del propietari 5 Dades de l'instal·lador 6 Pressupost

Informació de la instal·lació
Els camps marcats amb * són obligatoris

*Tipus de subministrament actual
Industrial

*Nou cabal instantani màxim (m³/h)
Introduir nou cabal

Anar al següent pas

Provisional Obres:

- Tipus de subministrament ("Industrial")
- Nou cabal instantani màxim

Home / Ampliació - disminució del cabal / Formulari sol·licitud
Formulari sol·licitud

Ampliació - disminució del cabal

1 Informació de la instal·lació 2 Dades de l'immoble 3 Dades del sol·licitant 4 Dades del propietari 5 Dades de l'instal·lador 6 Pressupost

Informació de la instal·lació
Els camps marcats amb * són obligatoris

*Tipus de subministrament actual
Provisional obres

*Nou cabal instantani màxim (m³/h)
Introduir nou cabal

Anar al següent pas

Contra Incendis:

- Tipus de subministrament ("Contra incendis")
- Número de BIEs per diferents diàmetres
 - Diàmetre 25
 - Diàmetre 45
 - Diàmetre 70
 - Diàmetre 100
- Número de *sprinklers* (ruixadors)
- Nou cabal instantani màxim

Home / Ampliació - disminució del cabal / Formulari sol·licitud

Formulari sol·licitud

Ampliació - disminució del cabal

1 Informació de la instal·lació 2 Dades de l'immoble 3 Dades del sol·licitant 4 Dades del propietari 5 Dades de l'instal·lador 6 Pressupost

Informació de la instal·lació

Els camps marcats amb * són obligatoris

* Tipus de subministrament actual

Contra incendis

* Número de bies

Ø25 Ø45

Ø70 Ø100

* Número d'aprimers (roxadors)

* Nou cabal instantani màxim (m³/h)

[Anar al següent pas](#)

Comptador divisionari:

- Tipus de subministrament ("Comptador divisionari")
- Informació contacte atenció instal·ladors

Home / Ampliació - disminució del cabal / Formulari sol·licitud

Formulari sol·licitud

Ampliació - disminució del cabal

1 Informació de la instal·lació 2 Dades de l'immoble 3 Dades del sol·licitant 4 Dades del propietari 5 Dades de l'instal·lador 6 Pressupost

Informació de la instal·lació

Els camps marcats amb * són obligatoris

* Tipus de subministrament actual

Comptador divisionari

Atenció als instal·ladors (connexions):
936 190 697
Laborables de 8 h a 20 h; 936 190 697

[Anar al següent pas](#)

NOTA: En la fase de definició caldrà acabar de definir amb l'àrea usuària si la tramitació d'aquest tipus d'expedient finalitza en aquest pas, i no es permet avançar al següent pas, o quina informació es trasllada.

Pas 2: Dades de l'immoble

Els camps a informar en aquest pas són:

- Municipi de l'immoble
- Tipus de via
- Nom de la via
- Número

- Escala
- Codi Postal
- Imatge adjunta ubicació immoble
- Observacions
- Tipus de propietari

Home / Ampliació - disminució del cabal / Formulari sol·licitud

Formulari sol·licitud

Ampliació - disminució del cabal

1 Informació de la instal·lació
 2 Dades de l'immoble
 3 Dades del sol·licitant
 4 Dades del propietari
 5 Dades de l'instal·lador
 6 Pressupost

Dades de l'immoble

Els camps marcats amb * són obligatoris

Dades immoble

* **Municipi**

* **Tipus de via**

* **Nom de la via**

Número

Escala

* **Codi postal**

En cas que la finca sobre la qual vols fer la sol·licitud no aparegui a la llista de carrers, hauràs d'adjuntar un mapa de la situació

Arxiu

Seleccionar una imatge
Formats compatibles: pdf, png

* **Observacions**

0/200

En funció del tipus de propietari escollit es mostraran els camps adjuntar la següent documentació necessària:

- Particular
 - DNI
 - Escritura
- Empresa
 - Poders o escriptura de constituïció
 - Escritura de propietat
 - DNI apoderat
 - CIF de l'apoderat
- Comunitat propietaris constituïda
 - CIF comunitat propietaris
 - DNI president o administrador finca
 - Acta de la comunitat
- Comunitat propietaris no constituïda
 - DNI de tots els propietaris en fitxer comprimit
 - Escritures de propietat de tots els propietaris
 - Autorització per gestionar el servei



0/200

Documentació necessària

Recorda adjuntar la següent documentació, imprescindible sempre, perquè puguem gestionar la teva sol·licitud. Per a més informació, prem [aquí](#)

*Tipus de propietari

Particular

*DNI

Seleccionar un arxiu
Formats compatibles: pdf, png

*Escriptura

Seleccionar un arxiu
Formats compatibles: pdf, png

Particular

0/200

Documentació necessària

Recorda adjuntar la següent documentació, imprescindible sempre, perquè puguem gestionar la teva sol·licitud. Per a més informació, prem [aquí](#)

*Tipus de propietari

Empresa

*Poders o escriptura de constitució

Seleccionar un arxiu
Formats compatibles: pdf, png

*Escriptura propietat

Seleccionar un arxiu
Formats compatibles: pdf, png

*DNI de l'apoderat

Seleccionar un arxiu
Formats compatibles: pdf, png

*CIF de l'apoderat

Seleccionar un arxiu
Formats compatibles: pdf, png

Empresa

Documentació necessària

Recorda adjuntar la següent documentació, imprescindible sempre, perquè puguem gestionar la teva sol·licitud. Per a més informació, prem [aquí](#)

* Tipus de propietari

Comunitat propietaris constituïda

* CIF comunitat propietaris

[Pujar arxiu](#) Seleccionar un arxiu
Formats compatibles: pdf, png

* DNI president o administrador finques

[Pujar arxiu](#) Seleccionar un arxiu
Formats compatibles: pdf, png

* Acta comunitat on consti president o administrador de finques

[Pujar arxiu](#) Seleccionar un arxiu
Formats compatibles: pdf, png

[Tornar enrera](#) [Anar al següent pas](#)

Comunitat propietaris constituïda

Documentació necessària

Recorda adjuntar la següent documentació, imprescindible sempre, perquè puguem gestionar la teva sol·licitud. Per a més informació, prem [aquí](#)

* Tipus de propietari

Comunitat propietaris no constituïda

* DNI de tots propietaris en un únic fitxer comprimit

[Pujar arxiu](#) Seleccionar un arxiu
Format compatible: .zip

* Escritures de la propietat de tots els propietaris

[Pujar arxiu](#) Seleccionar un arxiu
Formats compatibles: pdf, png

* Autorització per poder gestionar el servei

[Pujar arxiu](#) Seleccionar un arxiu
Formats compatibles: pdf, png

[Descarrega l'autorització](#)

[Tornar enrera](#) [Anar al següent pas](#)

Comunitat propietaris no constituïda

Pas 3: Dades del sol·licitant

En aquest pas, s'informaran les dades del sol·licitant, podent aquestes ser les dades del propietari o les del propi instal·lador.

Els camps que s'hauran d'informar sense tenir en compte el tipus de sol·licitant, són les següents:

- Tipus de sol·licitant
- Nom
- Primer cognom
- Segon cognom
- Número de document
- Telèfon
- Correu electrònic
- Check per indicar si l'adreça és la mateixa que la mateixa que la de l'immoble
- Municipi (adreça postal)



- Tipus de via (adreça postal)
- Nom de la via (adreça postal)
- Número (adreça postal)
- Pis (adreça postal)
- Porta (adreça postal)
- Escala (adreça postal)
- Codi postal (adreça postal)

En el cas de que el tipus de sol·licitant sigui l'instal·lador, també s'hauran d'informar el següents camps:

- Document adjunt DNI sol·licitant
- Document adjunt autorització

Ampliació - disminució del cabal

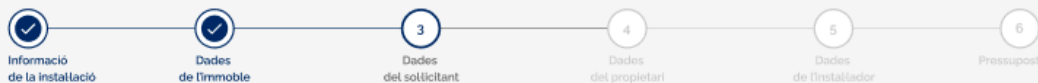

Dades del sol·licitant

Els camps marcats amb * són obligatoris

* Perfil

Per a aquesta sol·licitud, a més de ser el **sol·licitant**, tens algun altre rol com a propietari o instal·lador? En cas afirmatiu, selecciona les opcions que corresponguin.

- Propietari / president comunitat / administrador
 Instal·lador / autoritzat

Dades Personals

* Nom

* Primer cognom

* Segon cognom

* Número de document

* Telèfon

* Correu electrònic

Adreça postal

- La meua adreça postal es la mateixa que les dades de l'immoble

* Municipi

* Tipus de via

* Nom de la via

Número

Pis

Porta

Escala

* Codi postal

Tornar enrera

Anar al següent pas

Pas 4: Dades del propietari

En aquest pas, s'informaran les dades del propietari, mantenint les dades ja informades en el cas que en el punt anterior ja s'hagi completat com a propietari, i donant l'opció de modificar les dades en cas de detectar cap error.

Els camps que componen el formulari son:

- Check per editar les dades personals
- Nom



- Primer cognom
- Segon cognom
- Número de document
- Telèfon
- Correu electrònic
- Check per editar les dades postals
- Municipi (adreça postal)
- Tipus de via (adreça postal)
- Nom de la via (adreça postal)
- Número (adreça postal)
- Pis (adreça postal)
- Porta (adreça postal)
- Escala (adreça postal)
- Codi postal (adreça postal)

Nota: Si s'ha marcat l'opció de propietari en el pas 3, en cas de modificar-se les dades en el pas 4, les dades del pas 3 també quedaran modificades (ja que l'origen ha de ser el mateix).

Ampliació - disminució del cabal

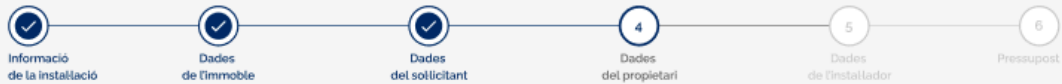
**Dades del propietari de l'immoble**

Dades Personals

 Vull editar les dades personals

*Nom

Joan

*Primer cognom

Pedrosa

*Segon cognom

Sanchez

*Número de document

30000010X

*Telèfon

600000000

*Correu electrònic

joan@basetis.com

Adreça postal

 Vull editar les dades personals

*Municipi

Atelia

*Tipus de via

Carrer

*Nom de la via

Santa Eulàlia

Número

2

Pis

2

Porta

1

Escala

Introduir escala

*Codi postal

00832B

[Tornar enrera](#)[Anar al següent pas](#)**Pas 5: Dades de l'instal·lador**

En aquest pas, s'informaran les dades de l'instal·lador, en el cas que en el pas 3 s'hagin informat les dades de l'instal·lador en el pas 3, les dades apareixeran preemplenades i es disposarà de l'opció de modificar aquestes dades.

Els camps que componen el formulari són:

- Número d'instal·lador autoritzat
- Check per editar les dades personals
- Nom
- Primer cognom
- Segon cognom
- Número de document
- Telèfon



- Correu electrònic
- Check per editar les dades postals
- Municipi (adreça postal)
- Tipus de via (adreça postal)
- Nom de la via (adreça postal)
- Número (adreça postal)
- Pis (adreça postal)
- Porta (adreça postal)
- Escala (adreça postal)
- Codi postal (adreça postal)

Nota: Si s'ha marcat l'opció de instal·lador al pas 3, en cas de modificar-se les dades al pas 5, les dades del pas 3 també quedaran modificades (ja que l'origen ha de ser el mateix).

Formulari sol·licitud

Ampliació - disminució del cabal



Dades de l'instal·lador

Els camps marcats amb * són obligatoris

*Número d'instal·lador autoritzat

Dades Personals

Vull editar les dades personals

*Nom

*Primer cognom

*Segon cognom

*Número de document

*Telèfon

*Correu electrònic

Adreça postal

Vull editar les dades personals

*Municipi

*Tipus de via

*Nom de la via

Número

Pls

Porta

Escala

*Codi postal

Tornar enrera

Anar al següent pas

Pas 6: Pressupost

En aquest pas, només caldrà informar en un selector quin és el destinatari del pressupost i marcar la casella indicant que s'ha llegit i s'accepta la política de privacitat.

Home / Ampliació - disminució del cabal / Formulari sol·licitud

Formulari sol·licitud

Ampliació - disminució del cabal

Informació de la instal·lació Dades de l'immoble Dades del sol·licitant Dades del propietari Dades de l'instal·lador **6** Pressupost

Qui vols que rebí el pressupost?
Els camps marcats amb * són obligatoris

Dades del destinatari del pressupost

* Destinatari del pressupost
Seleccionar

He llegit i estic d'acord amb la [política de privacitat](#)

Seguretat en l'enviament de dades
La transmissió de les dades d'aquest formulari es fa a través d'un servidor segur que utilitza el protocol de seguretat estàndard a la xarxa SSL. Aquest protocol protegeix les teves dades tot encriptant-les, perquè ningú al·lè a Aigües de Barcelona, Empresa Metropolitana de Gestió del Cicle Integral de l'Aigua, S.A. les pugui utilitzar.

Protecció de dades de caràcter personal
Li recordem que les dades personals que ens facil·lit mitjançant el present formulari seran incorporades a un fitxer responsabilitat d'AIGÜES DE BARCELONA, Empresa Metropolitana de Gestió del Cicle Integral de l'Aigua, S.A., amb les finalitats indicades en la informació sobre protecció de dades que vostè ha acceptat, i que pot consultar en qualsevol moment [aquí](#). Així mateix, li recordem que pot exercir els drets d'accés, rectificació i supressió, així com exercir altres drets, com es detalla a la informació sobre protecció de dades personals.

Tornar enrera Enviar formulari

Pas final: Confirmació

En aquest pas s'indica que la sol·licitud s'ha enviat correctament pel procediment actual, i un enllaç de descàrrega des d'on es podrà descarregar un document PDF formatejat d'una forma fàcilment llegible per part de l'usuari amb totes les emplenades dins del formulari.

Aquest pas ha de mostrar clarament:

- Si el procediment ha finalitzat correctament o s'ha produït un error
 - Icona visual d'èxit o error
 - Missatge d'èxit o error
- Descàrrega de document amb les dades enviades a la sol·licitud
 - Icona visual de descàrrega
 - Títol explicatiu de l'enllaç de descàrrega



2.2.1.2.25. ACCÉS AL SEGUIMENT DE CASOS

Caldrà implementar una pàgina encara per definir i els enllaços necessaris a les pàgines corresponents, per poder accedir a la comunitat de salesforce que permetrà realitzar el seguiment dels casos oberts a través del formularis.

La implementació de la comunitat de salesforce per realitzar el seguiment de tickets queda fora de l'abast del projecte, només caldrà disposar del elements necessaris per poder realitzar la correcta navegació al aquesta comunitat, ja sigui a un element d'aquesta comunitat o al propi portal, segons el cas.

2.2.1.2.26. DOCUMENT ENVIAMENT SOL·LICITUD

Es contempla la generació en el pas final de cadascun dels tràmits contemplats en el present plec, la generació d'un document PDF amb totes les dades informades per part de l'usuari dins del formulari. Aquest document haurà de complir com a mínim amb els següents criteris:

- Seguir la línia gràfica corporativa d'Aigües de Barcelona (logo, tipografies, colors, etc.)
- Tenir un format llegible per un usuari
- Estar organitzat segons els apartats del propi formulari
- Disposar de la lògica necessària per generar només les dades introduïdes segons els condicionants de cadascun dels formularis (camps dinàmics, camps condicionals, etc)
 - Només han d'aparèixer els camps que ha visualitzat l'usuari al completar el formulari
 - Exemple: Un camp condicional que
 - El document s'ha d'adaptar correctament als camps dinàmics
 - Exemple: Generar un bloc en el document per cadascuna de les bateries informades
- El contingut del document ha de ser una còpia exacta dels valors introduïts al tramitar l'enviament del formulari
 - Al document s'han de mostrar totes les dades per cada bloc, encara que siguin els mateixos que els introduïts en un bloc previ i l'usuari no els hagi tornat a introduir en passos posteriors.

2.3. CARACTERÍSTIQUES DEL SISTEMA

El sistema haurà de complir una sèrie de característiques generals:

2.3.1. DESENVOLUPAMENT SOBRE PORTAL LIFERAY

El desenvolupament s'ha de realitzar seguint les millors pràctiques per desplegar sobre la versió del portal Liferay DXP 7.1 sobre la que actualment està desplegada tant la web com l'àrea de clients d'Aigües de Barcelona.

S'ha de prioritzar, en tots els apartats en els que sigui possible, l'ús d'estructures i continguts propis de Liferay, de forma que es puguin realitzar modificacions i adaptacions a nivell de configuració del propi portal, i només fer ús de components programats o portlets en aquells casos en el que no sigui possible donar resposta als requeriments amb els mecanismes indicats anteriorment.

2.3.2. GESTIÓ DE LA CONFIGURACIÓ

Les configuracions que siguin necessàries pel correcte funcionament de les funcionalitats contingudes en el projecte, que siguin dependents de l'entorn o susceptibles de modificació, caldrà que es puguin parametritzar des de la gestió de configuració de Liferay per tal de poder aplicar els canvis des del Control Panel.

2.3.3. MODE CONTINGENCIA

La implementació de tots els formularis haurà de disposar d'una validació de que el sistema no ha activat el **mode de contingencia** a cadascun dels passos, per tal d'intentar que un usuari perdi el menor temps possible completant un formulari, si els sistemes que processaran les peticions estan sota manteniment o no disponibles, raó per la que s'activa el mode contingencia.

En el cas de detectar la contingencia, s'ha d'informar a l'usuari de que no es pot continuar amb la tramitació.

2.3.4. IDIOMA

El desenvolupament ha d'estar disponible tant en Català com en Castellà. El mètode per realitzar el canvi d'idioma serà a través del selector d'idioma del portal, tal com es realitza a la resta de la web.

El projecte ha de tenir en compte ambdós idiomes, durant la realització de tot el projecte:

- Desenvolupament del portal
- Desenvolupament de l'estructura de pàgines
- Generació y visualització de continguts
- Configuració del portal (pàgines, continguts, etc.)
- Validació del portal a els tres entorns

2.3.5. USABILITAT DEL SISTEMA

El sistema resultant ha de ser fàcil d'utilitzar, molt intuïtiu i amigable per l'usuari. Sobre aquest apartat ja s'ha reflexionat a l'hora de realitzar el projecte de conceptualització i disseny del portal, però de tota manera, caldria revisar totes les pantalles definides i, en cas de detectar possibles millores, presentarles a l'equip de projecte.

Alguns dels comportaments esperats del sistema per la correcta usabilitat relacionat amb els formularis són:

- Emmagatzematge temporal de dades en avançar entre passos.
- Validació de camps en temps real, sempre que sigui possible.
- Validació de camps abans de permetre avançar al següent pas.
- Notificacions clares d'errors i camps pendents.
- Correcta navegació dins del formulari només utilitzant el teclat.

2.3.5.1. MENUS I NAVEGACIÓ

Caldrà que els menús de navegació definits es visualitzin i tinguin el mateix comportament que els menús de la resta de la web d'Aigües de Barcelona.

2.3.5.2. GUÍA D'ESTILS

El sistema ha de seguir la guia d'estils i components existents actualment a Aigües de Barcelona. Els estils actuals pot fer que la visualització dels formularis sigui diferent a la maqueta navegable proposada, seguint això si la distribució i estructura proposada.

2.3.5.3. QUALITAT DE DADES

El sistema ha de disposar dels mecanismes que permetin mantenir una bona qualitat de les dades, evitant en la mida del possible duplicitats, errors ortogràfics, etc.

2.4. REQUISITS DE SEGURETAT

La solució proposada ha de garantir la seguretat de la informació emmagatzemada en els sistemes d'AB, d'acord al marc regulatori vigent i normativa interna existent. Ha de permetre la realització de còpies de seguretat i la seva recuperació d'acord amb la política i els procediments establerts en Aigües de Barcelona.

Cap operativa o transacció podrà provocar pèrdua de la integritat de la informació. Si, per error o omissió ocorregués, haurà d'estar definit un procediment de recuperació que permeti la restauració i normalització del sistema al moment anterior a la incidència per a les entitats d'informació que hagin estat fetes malbé, així com la inclusió d'aquelles operacions posteriors que no hagin estat implicades.

L'eina ha de disposar d'un sistema que garanteixi que l'accés a la informació, documentació i capacitat d'actuar, es trobarà sotmès a uns estrictes criteris de seguretat que permetin identificar de forma inequívoca a l'usuari en qüestió i modificar permisos d'usuaris i privilegis.

2.4.1. INTEGRACIÓ AMB APLICACIONS I SERVEIS EXTERNS

Les integracions previstes amb altres sistemes del catàleg de Aigües de Barcelona són les següents:

- **Servei de CRM:** Caldrà realitzar la integració amb el servei del CRM d'Aigües de Barcelona per tal de comunicar la informació introduïda a cadascun dels formularis per la seva corresponent gestió.

La resta d'integracions es consideren fora de l'abast del projecte, ja es troben realitzades entre el portal Liferay y la resta de sistemes.

2.5. COMUNICACIONS

Totes les comunicacions s'han de realitzar sempre a través del protocol segur HTTPS, tal com s'indica en els requeriments de seguretat per poder estar inclòs dins dels sistemes d'AB.

2.6. ALTRES REQUISITS

2.6.1.ACESSIBILITAT

Els desenvolupaments realitzats hauran de complir la normativa d'accessibilitat vigent (AA). Si es detecta una no conformitat en matèria d'accessibilitat en el desenvolupament o continguts realitzats, l'operador econòmic serà responsable de subsanar l'error sense que aquest comporti cap sobrecost per part d'Aigües de Barcelona.

Entre els punts a tenir en compte estan:

- Implementar WAI-ARIA per a tots els elements interactius
- Assegurar la correcta navegació per teclat
- Generar missatges d'error descriptius

2.6.2.CRITERIS DE SEURETAT

L'eina a implantar no ha de ser vulnerable, segons apliqui, als Top 10 d'OWASP Security Mobile i / o OWASP Top 10 Security Web, (["https://www.owasp.org"](https://www.owasp.org)).

L'adjudicatari haurà d'assegurar que l'eina compleix les normes de seguretat d'AB.

El proveïdor ha de complir els següents punts:

Intercanvi d'informació i programari

- L'intercanvi d'informació o programari qualificats com d'ús intern, restringit o confidencial que realitzi amb altres organitzacions, ha d'estar formalitzat en acords, validats per la Direcció Jurídica, que han d'establir les condicions en què es realitzaran aquests intercanvis.
- Els informes generats per aquest servei seran considerats RESTRINGITS.
- L'intercanvi es farà respectant la classificació i l'etiquetatge de la informació que es manegi durant aquest intercanvi.
- Els intercanvis d'informació classificada com restringida, així com de dades de caràcter personal de nivell alt, s'han de realitzar fent servir mecanismes de xifratge que impedeixin la divulgació no autoritzada.
- En els acords s'establiran els mecanismes oportuns per facilitar la gestió d'aquests intercanvis i plasmar les responsabilitats i obligacions legals quan es duguin a terme, especialment les relacionades amb les dades de caràcter personal.
- Aquests acords han d'indicar les responsabilitats de control i notificació de l'enviament, transmissió i recepció de la informació que s'intercanvia. S'ha d'assignar un gestor per a cada acord amb la responsabilitat de controlar i fer un seguiment del seu desenvolupament.
- En l'àmbit legal, els acords han d'establir les responsabilitats i obligacions legals relatives a l'intercanvi, especialment aquelles derivades de l'intercanvi de dades de caràcter personal amb altres entitats, cessionàries o cedents, d'acord amb la Llei Orgànica 3/2018, de 5 de desembre, de Protecció de Dades Personals y garantia dels drets digitals (LOPDGDD) i amb el Reglament General de Protecció de Dades (RGPD) de la Unió Europea. No es podran realitzar intercanvis d'aquella informació classificada com a confidencial.

Comunicació dels incidents de seguretat



- En cas de detecció d'un incident greu de seguretat (mitjançant sistemes de detecció d'intrusions, anàlisi de logs, comunicació d'un tercer, alarmes de seguretat, etc.), la Direcció de Seguretat Aigües de Barcelona haurà de ser informada al més abans possible a través de línies de comunicació que s'establiran prèviament amb aquest propòsit.
- La Direcció de Seguretat s'encarregarà d'iniciar un informe sobre les figures, escollides entre les que prèviament havien estat identificades, la participació sigui necessària en la resolució de l'incident. Aquesta elecció es farà en funció de la criticitat de l'incident, el grau de coneixement necessari o els sistemes que afecti.
- Es va reportar aquells incidents significatius als nivells jeràrquics superiors establerts a fi d'obtenir autoritzacions o d'informar sobre l'actuació d'Aigües de Barcelona davant d'incidents de seguretat.
- El report d'informació sobre incidents de seguretat quedarà restringit únicament a aquelles persones absolutament necessàries. Qualsevol divulgació d'aquesta informació ha de ser autoritzada per la Direcció de Seguretat.
- Els treballadors d'empreses externes coneixeran les línies d'informe d'incidents de seguretat i tenen el deure d'utilitzar-les en cas de detectar un incident de seguretat. Si la persona que detecta l'incident no està segura de si es tracta d'un incident o no, l'haurà de reportar igualment.
- El procediment de notificació i gestió de les incidències que afectin dades de caràcter personal establirà un registre en el que es faci constar el tipus d'incidència, el moment que s'ha produït, o en el seu cas, detectat, la persona que realitza la notificació, a qui se li comunica, els efectes que s'haguessin derivat de la mateixa i les mesures correctores aplicades.

Gestió de suports i documents

Els suports informàtics i documents generats per les aplicacions que continguin dades de caràcter personal:

- Han de permetre identificar el tipus d'informació que contenen i hauran de ser inventariats. La identificació dels suports que continguin dades que l'organització consideri sensibles podrà realitzar utilitzant sistemes d'etiquetatge que permetin als usuaris amb accés autoritzat als esmentats suports identificar el seu contingut, i que dificultin la identificació per a la resta de persones. Exceptuaran aquestes obligacions quan les característiques físiques del suport no permeten el seu compliment.
- Només han de ser accessibles per a les persones autoritzades.
- La sortida de suports i documents que continguin dades de caràcter personal, inclosos els compresos, i / o annexos a un correu electrònic, fora dels locals d'Agbar haurà de ser autoritzada pel responsable del fitxer.
- En el trasllat dels suports i documents s'adoptaran les mesures dirigides a evitar la sostracció, pèrdua o accés indegut a la informació durant el seu transport.
- Quan s'hagi de rebutjar qualsevol suport o document que contingui dades de caràcter personal, s'ha de destruir o esborrar, per evitar l'accés a la informació continguda en el mateix o la seva recuperació posterior.
- S'ha d'evitar el tractament de dades de caràcter personal en dispositius portàtils que no permetin el seu xifratge.

Arxius temporals o còpies de treball de documents

- Els fitxers temporals o còpies de documents que es creïn exclusivament per a la realització de treballs temporals o auxiliars han de complir el nivell de seguretat que els correspongui.
- Els fitxers temporal o còpies de documents així creats seran esborrats o destruïts una vegada que hagi deixat de ser necessari per a les finalitats que van motivar la seva creació.

2.6.3. RESPONSIVE

El desenvolupament realitzat ha de ser responsive, disposant del mateixos punts de ruptura dels que disposa actualment la web d'Aigües de Barcelona per una visualització correcta dels continguts en tot tipus de dispositius (quatre punts de ruptura).

Entre altres aspectes caldrà tenir en compte:

- La correcta adaptació a diferents mides de pantalla
- Reorganització d'elements per a visualització mòbil

2.6.4. COMPATIBILITAT DE NAVEGADORS

Cal assegurar la compatibilitat de l'eina amb els navegadors més moderns i habituals. Entre ells:

- Chrome
- Edge
- Safari
- Firefox

2.6.5. NORMES IMPLEMENTACIÓ DE FORMULARIS

En el desenvolupament dels formularis s'han de tenir en compte els següent punts:

- S'han de fer servir sempre que sigui possible els component existent en la llibreria de components de la web, i en el cas de tractar-se d'un nou component, crear aquest nou component dins de la llibreria.
- A menys que els requeriments indiquin el contrari, les validacions s'han de realitzar i mostrar a l'usuari tan bon punt es disposi de tota la informació per tal de realitzar la validació.
 - Si la validació es pot realitzar en el frontend no es delegarà aquesta validació al backend, podent-se realitzar a totes dues capes.
 - No es podrà passar mai de pas, sense que s'hagin realitzat totes les validacions necessàries en el pas actual (Obligatorietats, formats de camps, lògica entre camps, etc). Per temes de usabilitat, un usuari no ha de tornar mai a un pas anterior degut a que una validació genera un error relacionat amb les validacions de dades existents en passos anteriors.
- El formularis han de complir amb tots els requeriments d'accessibilitat, usabilitat i seguretat descrits en els corresponents apartats del plec.
- La definició de la obligatorietat dels camps del formulari, s'indica amb el símbol (*) A cadascun dels camps del formulari.

3. CONDICIONS OPERATIVES PER AL DESENVOLUPAMENT DEL PROJECTE D'IMPLANTACIÓ

3.1. PLANIFICACIÓ DEL PROJECTE I PLAÇOS DE LLIURAMENT

En un termini no superior a **SIS (6) mesos**, a comptar a partir de la formalització del contracte, el Prestador del servei haurà de posar a disposició d'Aigües de Barcelona la implantació completa de l'eina complint la

totalitat dels requeriments definits, tenint en compte que dins de la *gestió agile del projecte*, i per tant, l'entrega continua de producte amb funcionalitat.

Els licitadors hauran de lliurar juntament amb les seves ofertes un proposta de la planificació del desenvolupament i implantació del sistema, amb l'objectiu de disposar de tots els requisits implantats en producció en els terminis màxims indicats anteriorment o els que s'ofereixin en el cas de ser inferiors, a comptar a partir de la signatura del contracte.

La planificació haurà d'incloure com a mínim les següents tasques:

1. *Kick-off*;
2. Desenvolupament;
3. Proves;
4. Pas a producció;
5. Traspàs de coneixement.

En qualsevol cas, el licitador que resulti adjudicatari haurà de constituir l'equip de treball per a l'execució del projecte objecte de la licitació, així com realitzar la reunió de *Kick-off* en un termini màxim de QUINZE (15) dies naturals a comptar a partir de la firma de contracte.

3.2. METODOLOGIA

L'operador econòmic haurà de proposar quina és la metodologia que considera més adient per abordar la realització del projecte.

Actualment, des d'Aigües de Barcelona s'està apostant per la realització de desenvolupaments seguint un enfocament de desenvolupament per sprints i amb entrega de valor gradual, seguint una metodologia híbrida entre Agile i Waterfall.

3.3. PERFILS PROFESSIONALS

Per tal de poder donar cobertura a la realització del projecte, es considera que l'equip de projecte haurà d'estar compost per tècnics amb coneixements en tecnologies web, desenvolupament amb Vue 2 i Liferay DXP 7.1.

3.4. INTEGRACIÓ CONTÍNUA

Dins del projecte caldrà tenir en compte la creació o adaptació de pipelines d'integració contínua de l'aplicació per tal de realitzar la generació d'artefactes i desplegament del sistema a partir del codi font. Actualment, el sistema de pipelines utilitzat dins d'Aigües de Barcelona és Jenkins i el repositori de codi font és gitlab.

3.5. LLIURABLES

Els lliurables del projecte han de ser:

- Planificació del projecte d'implantació

- Documentació funcional del sistema
- Documentació tècnica completa
 - Disseny tècnic
 - Codi font comentat
 - Document de casos de proves i informe de resultats de proves
- Documentació de seguiment
- Documentació de formació

A més dels lliurables citats anteriorment, també caldrà realitzar la documentació pròpia dels comitès de seguiment realitzats durant la implantació del producte.

Durant el període que duri la implantació de l'eina fins al lliurament i posada en producció del projecte, així com durant el període de garantia, s'haurà de generar i lliurar, com a mínim, la següent documentació:

Abans de l'inici de la fase de Definició i Anàlisi:

- **Planificació del Projecte**, s'haurà de presentar detallada amb dates a l'inici del projecte, amb el **Kick-off**.
- **Document d'inici de projecte o Kick-off**, que s'haurà de presentar als interessats (tal com les àrees interessades, gestió de la demanda, equip intern d'Aigües de Barcelona i la resta dels equips de treball) en la reunió de formalització de l'inici del projecte.
- **Document funcional** del sistema, que haurà de contenir i detallar tots els casos d'ús del sistema.

En finalitzar el pas a producció:

- **Manuais** d'Usuari i Formació, amb totes les funcionalitats detallades de l'eina que es converteixi en l'element de referència de primer nivell als diferents perfils d'usuaris interns.
- **Fitxa de tancament de Projecte d'implantació**. Amb aquest document es podran valorar els objectius complerts i si el resultat ha estat exactament el que s'esperava. Es formalitzarà el lliurament del document en una reunió i, arran de la firma de l'acta corresponent, es donarà per finalitzat i acceptat el projecte d'implantació, quedant actiu el període de garantia establert.

Al llarg de la durada del projecte::

- **Informes de comitè de seguiment**, seran informes recurrents que hauran de presentar el Cap de Projecte en les reunions de seguiment del projecte d'implantació. Aquests informes hauran de recollir informació sobre l'estat del projecte, l'abast, problemes trobats, riscos i mitigació dels mateixos.
- **Acta comitè de seguiment**, s'haurà de presentar una acta resum dels temes parlats i decidits en la sessió del comitè de seguiment.

3.6. FORMACIÓ

Una vegada finalitzada la fase de parametrització del sistema y s'hagin validat les proves, el contractista haurà de realitzar un pla de formació per facilitar l'ús d'aquesta, el qual estarà dirigit al proveïdor que realitzarà el manteniment del sistema.

Serà necessari que es planifiquin diferents sessions formatives, seguint el pla que s'haurà d'acordat amb Aigües de Barcelona en base al proposat per l'adjudicatari. Aquestes sessions formatives no han de suposar un sobrecost sobre el pressupost adjudicat.

Les formacions idealment han de contemplar:

- Preparació i realització de formacions online.
- Període de resolució de dubtes durant un període de temps pactat entre gestió de projecte i proveïdors de projecte i servei (entre 15 i 20 dies laborals).

En quant a la documentació d'utilitat per a la formació, serà necessari que el contractista lliuri, com a mínim:

- Manual de formació, amb totes les funcionalitats detallades de l'eina que es converteixi en l'element de referència de primer nivell als diferents perfils d'usuaris interns.

3.7. UBICACIÓ

Els serveis es prestaran des de les mateixes oficines de l'adjudicatari, tanmateix, en situacions excepcionals en què fos necessari es podria realitzar alguna reunió de seguiment de forma presencial a les mateixes oficines d'Aigües de Barcelona. Per realitzar la comunicació no presencial s'utilitzaran eines de col·laboració i presència online, prioritzant les eines corporatives.

En cas de ser necessari, es generaran usuaris de VPN per poder accedir als recursos interns de la xarxa d'Aigües de Barcelona.

3.8. GARANTIA

El període de garantia es considerarà de **SIS (6) mesos** a partir de la data de validació per part dels usuaris. La resolució de qualsevol incidència o funcionament que no compleixi amb la definició indicada al present PPT i a la definició realitzada a l'inici de projecte i que estigui comprès dins de l'abast del projecte, no comportarà en cap cas la possibilitat de facturar-ho a Aigües de Barcelona.

3.9. SUPORT AUDITORIA SEGURETAT

El desenvolupament realitzat no ha de tenir vulnerabilitats que puguin suposar un risc de seguretat, i per aquesta raó es realitzarà per part d'un proveïdor extern una auditoria de seguretat completa, que generarà un informe de vulnerabilitats complet del sistema.

L'adjudicatari de la present adjudicació haurà de:

- donar assistència als auditors de seguretat per la resolució de dubtes sobre el desenvolupament.
- revisió i correcció de totes les vulnerabilitats detectades detectades en el desenvolupament realitzat en un termini de temps no superior a 15 dies (ja sigui en la primera revisió o en el retest, en el que ja no haurien de sortir vulnerabilitats ja que s'haurien d'haver corregit totes).

3.10. BOSSA D'HORES

Els licitadors hauran de contemplar a les seves propostes una bossa de **DUES-CENTES (200) hores** de desenvolupament, l'objectiu del qual és poder cobrir requeriments prèviament no contemplats que sorgeixin

durant el projecte o realitzar ajustos sobre els desenvolupaments, i que podran ser emprades, a requeriment d'Aigües de Barcelona, des de l'inici del projecte fins a la data màxima de finalització definida pel ministeri.

L'ús d'aquesta borsa d'hores per part d'Aigües de Barcelona no podrà suposar un increment sobre el preu ofert pel licitador per a l'execució del projecte.

3.11. GESTIÓ I COORDINACIÓ DE LA IMPLANTACIÓ

A continuació s'indiquen uns requisits mínims per a la gestió de la implantació de l'eina, així com els rols i responsabilitats necessaris per gestionar l'esmentada implantació:

Rols i responsabilitats

El Prestador del Servei de la prestació haurà de nomenar com a mínim els següents rols, aportant recursos l'experiència del qual i el nivell de decisió s'adapti al nivell de les seves responsabilitats: Responsable del Contracte i Cap / Gestor de projecte.

Responsable del Contracte

És la persona que tindrà la visió completa del Contracte i serà el principal interlocutor amb Aigües de Barcelona. Entre les seves funcions destaquen les següents:

- Assegurar la correcta assignació de recursos per al compliment dels objectius del projecte objecte de contractació.
- Garantir la ràpida resolució i prioritització de les incidències greus sorgides durant el projecte.
- Assegurar el compliment de la Planificació general i dels compromisos de contracte en els diferents aspectes.
- Actuar com a interlocutor principal per a la gestió de les modificacions de l'abast del Contracte que puguin sorgir.
- El Responsable del Contracte haurà de tenir un interlocutor per part d'Aigües de Barcelona amb qui mantindrà la comunicació, interlocució i resolució de problemes.

Cap de projecte

És la persona que tindrà la visió completa de la implantació a executar (projecte) i serà el principal interlocutor amb Aigües de Barcelona quan al detall d'aquest projecte. Entre les seves funcions destaquen les següents:

- Dur a terme el seguiment de les metes i avenç del projecte del desenvolupament
- Assegurar la qualitat i compliment amb els objectius del projecte, terminis establerts i lliuraments
- Validar, finalitzar i fer arribar a Aigües de Barcelona els lliurables segons planificació.
- Identificar possibles riscos i implementar accions mitigadores.
- Assegurar la correcta atenció de les incidències detectades, segons la prioritat assignada a cada una.
- Coordinar l'equip de projecte assignat al projecte per al Prestador del Servei.
- Supervisar que el personal integrant de l'equip de treball desenvolupa correctament les funcions que tenen encomanades.
- Coordinar amb Aigües de Barcelona les activitats en les quals hi hagi relació entre ambdós, per a la correcta consecució del projecte.
- Participar en les reunions d'inici, seguiment i tancament del projecte, que requereixi Aigües de Barcelona, així com elaborar les actes de reunió corresponents.



- Informar el Responsable de Projecte d'Aigües de Barcelona de qualsevol circumstància que pogués afectar el correcte desenvolupament del projecte (retards en la planificació, estat en el tancament de les incidències, nivell d'abast, etc.).
- Actuar com a interlocutor principal per a la gestió de les modificacions a l'abast del projecte que puguin sorgir.
- Elaborar la Fitxa de Tancament de Projecte.
- Donar Suport al Responsable del Contracte en el seu funcionament d'informar Aigües de Barcelona sobre l'evolució del projecte.

El cap de Projecte haurà de tenir el seu corresponent interlocutor per part d'Aigües de Barcelona amb el qual mantindran la comunicació, interlocució i resolució de problemes. En aquest sentit, Aigües de Barcelona fixarà un Responsable de Projecte que actuarà com a interlocutor principal amb el Cap designat pel Prestador del Servei. De la mateixa manera, aquest Responsable de Projecte establiria les coordinacions necessàries amb els Responsables d'altres projectes vinculats o amb impacte en el que és objecte del present plec.

La resta de l'equip necessari per realitzar el desenvolupament, serà el que l'adjudicatari consideri necessari per poder realitzar el desenvolupament en temps i forma.

L'adjudicatari del projecte serà responsable de realitzar la interlocució i gestions necessàries amb altres equips per tal de dur a terme les tasques del projecte, utilitzant els canals corresponents (tickets, sessions de treball, etc.)

3.12. RECURSOS MATERIALS REQUERITS

Els Prestadors dels Serveis seran responsables de disposar de l'equip de treball, així com de tot l'equipament maquinari, programari, i la resta d'especificacions fixades al present Plec, que sigui necessari, per a l'execució del servei contractat, sense que en cap cas puguin facturar-se la compra, el subministrament o bé la instal·lació d'equips i recanvis que siguin necessaris per realitzar el servei objecte d'aquest Contracte.

3.13. ESPECIFICACIONS DE RGPD I SEGURETAT

L'eina entregada i configurada haurà de complir amb el Reglament (UE) 2016/679, General de Protecció de Dades ("RGPD") i, en especial, amb l'establert en la clàusula 14 del Contracte. L'empresa adjudicatària haurà d'identificar tots aquells punts que puguin vulnerar el RGPD, resoldre'ls i presentar les evidències així que compleixen amb el mateix.

D'altra banda, l'eina a implantar ha d'estar exempta de vulnerabilitats, segons apliqui el Top 10 d'OWASP Security Mobile i / o OWASP Top Security Web (<https://www.owasp.org>). A més haurà de complir la normativa de gestió d'usuaris i contrasenyes establerta a l'Annex Núm.. 2. En aquest sentit, s'han de presentar les evidències de les proves realitzades a fi que es pugui revisar per part d'AB.

Per realitzar l'homologació de l'empresa com a proveïdora d'AB, sent aquesta encarregada del tractament de les dades que es trobin a l'eina, s'haurà de complir amb les següents condicions a més de les indicades en els apartats específics de seguretat:

- Disposar d'un departament, àrea de seguretat o Chief Security Officer en l'empresa.

- Realitzar auditories periòdiques per verificar el nivell de seguretat aplicable als tractaments que efectua per compte de tercers (amb certificat de l'auditor o informe).
- Comptar amb certificacions de seguretat.
- Disposar d'una política o protocol intern per a la gestió de bretxes de seguretat.
- Mantenir actualitzat un Registre d'activitats del tractament (incloent les realitzades per compte de tercers).
- Disposar d'una política o protocol intern relatiu a la gestió de drets dels interessats.
- **Important:** No realitzar transferències internacionals de dades fora de l'Espai Econòmic Europeu.

També es valorarà positivament complir els següents punts:

- Disposar de la figura d'un Delegat de Protecció de Dades o Data Protection Officer (DPO) en l'empresa
- No haver estat sancionat o inspeccionat en alguna ocasió per l'Agència Espanyola de Protecció de Dades, l'Autoritat Catalana de Protecció de Dades o autoritat de control equivalent
- El Proveïdor o alguna de les seves filials no han estat sancionats o inspeccionats per alguna autoritat europea de protecció de dades
- Estar adherit a algun codi de conducta en matèria de protecció de dades

ANNEX NÚM. 1 - NORMES DE SEGURETAT IT D'Aigües de Barcelona

Els Sistemes d'Informació proporcionats no han de ser vulnerables, i segons apliqui, als TIP 10 d'Owasp Security Mobile i/o OWASP Top 10 Security Web (<https://www.owasp.org>). A més a més haurà de complir-se la normativa de gestió d'usuaris i contrasenyes establerta en el present Annex.

Aquesta normativa pot complir-se utilitzant l'Active Directory d'Aigües de Barcelona com repositori dels usuaris mitjançant una connexió segura amb el sistema ADFS d'AB.

"NORMES DE SEGURETAT IT D'Aigües de Barcelona ."

ÍNDEX

- 1. Objecte i introducció del document**
- 2. Intercanvi d'informació i programari SI-N-07-02/01**
- 3. Configuració i administració segura**
 - 3.1 Configuració segura**
 - 3.2 Administració segura**
- 4. Identificació i autenticació d'usuaris**
- 5. Identificació d'usuari**
- 6. Gestió de contrasenyes i credencials de clients**
- 7. Comunicació dels incidents de seguretat**

1. Objecte i introducció del document

L'objecte del present document és establir la normativa de seguretat en la gestió dels Sistemes d'Informació d'Aigües de Barcelona i en la identificació, autenticació d'usuaris i gestió de les contrasenyes d'accés als mateixos.

2. Intercanvi d'informació i programari SI-N-07-02/01

L'intercanvi d'informació o programari qualificats com d'ús intern, restringit o confidencial que realitzi Aigües de Barcelona amb altres organitzacions, ha d'estar formalitzat en acords, validats per la Direcció Jurídica, que han d'establir les condicions en els que és realitzaran aquests intercanvis.

Quan, per raons d'urgència i eficiència del servei, sigui impossible la formalització prèvia de dit acord, l'intercanvi d'informació estarà subjecte a les condicions generals preveistes en aquesta norma i serà el remitent el responsable del seu compliment.

L'intercanvi s'ha de realitzar respectant la classificació i l'etiquetat de la informació que es faci durant dit intercanvi.

Els intercanvis d'informació classificada com restringida, així com de dades de caràcter personal de nivell alt, s'han de realitzar utilitzant mecanismes de xifrat que impedeixin la divulgació no autoritzada.

En els acords s'han d'establir els mecanismes oportuns per facilitar la gestió d'aquests intercanvis i plasmar les responsabilitats i obligacions legals quan es portin a terme, especialment els relacions amb els dades de caràcter personal.

En aquests acords s'ha d'indicar les responsabilitats de control i notificació de l'enviament, transmissió i recepció de la informació que s'intercanvia. S'ha d'assignar un gestor per cada acord amb la responsabilitat de controlar i fer un seguiment del seu desenvolupament.

En l'àmbit legal, els acords han d'establir les responsabilitats i obligacions legals relatives a l'intercanvi, especialment aquelles derivades de l'intercanvi de dades de caràcter personal amb altres entitats, cessionàries o cedents, d'acord amb la Llei Orgànica 3/2018, de 5 de desembre, de Protecció de Dades Personals i garantia dels drets digitals (LOPDGDD) i amb el Reglament General de Protecció de Dades (RGPD) de la Unió Europea. No és podran realitzar intercanvis d'aquella informació classificada com a confidencial.

És responsabilitat de la Direcció de Seguretat TU identificar els mecanismes especials requerits per protegir actius crítics, amb les de xifrat indicats anteriorment o l'ús de solucions de no-repudi, amb la finalitat d'assegurar la recepció de la informació per part del destinatari.

3. Configuració i administració segura

3.1. Configuració segura

Tots els sistemes hauran d'estar configurats per verificar la identitat dels usuaris que accedeixen a ells, de manera que no es comprometin les credencials d'autenticació i és garanteixi la seva identificació unívoca.

Així mateix, en funció del perfil dels usuaris i la informació que el sistema processa, s'haurà de determinar l'assignació de privilegis i els serveis habilitats en cada cas. La configuració i assignació de privilegis ha de regir-se per el principi de menor privilegi, limitant els permisos únicament als estrictament necessaris per l'operativa diària de treball dels usuaris. En aquest sentit, únicament els administradors i operadors dels

sistemes d'informació han de tenir accés a les utilitats de gestió i administració del sistema que requereixin per a l'exercici de les seves funcions, i puguin existir diferents nivells de drets d'administració.

S'hauran de limitar els serveis en xarxa oberts en els diferents sistemes d'informació. La configuració dels serveis en xarxa actius s'ha de regir per al següent principi: "és prohibeix tot allò que no es trobi explícitament permès", o el que és el mateix, s'han de desactivar tots els serveis en xarxa que s'activen per defecte durant la instal·lació i en què el seu ús no és trobi motivat per una necessitat o operativa clara.

Adicionalment, per evitar, en la mesura que sigui possible, l'exposició a atacs de denegació de servei, els dispositius i elements de comunicacions hauran d'estar adequadament configurats mitjançant l'establiment de mesuris de protecció com podrien ser:

- Limitacions en el temps màxim de vida de connexions inactives.
- Limitacions en el número màxim de connexions obertes.
- Restriccions en els algorismes de propagació d'informació d'encaminament.

Així mateix, en aquells elements de comunicacions que proveeixin accés a la xarxa de comunicacions d'Aigües de Barcelona o que utilitzin algorismes d'encaminament dinàmics, hauran d'usar-se mecanismes d'autenticació mútua basats en claus pre-compartides, certificats digitals i altres mecanismes que proporcionin major seguretat.

Per últim, els sistemes d'informació hauran d'estar configurats per registrar tots aquells esdeveniments que siguin necessaris per assegurar la traçabilitat de les accions realitzades en el sistema, amb especial atenció als fitxers classificats com de nivell alt segons la LOPDGDD.

3.2. Administració segura

L'administració remota dels sistemes d'informació ha de ser realitzada per mitjà d'eines i/o protocols d'administració que proveeixin mitjans per identificar unívocament a l'usuari administrador i per a què les credencials d'aquest usuari administrador viatgin xifrades per la xarxa de comunicacions utilitzant tècniques criptogràfiques.

Així mateix, és limitarà el temps màxim de connexió dels usuaris administradors per evitar que les sessions romanguin obertes de manera indefinida, el que facilitaria la captura de sessions per part d'usuaris no autoritzats.

Inclòs en els processos d'administració de sistemes, s'haurà de portar a terme un procés de revisió periòdica de fitxers temporals en serveis centrals i sistemes d'informació d'AB, que corregeix possibles errors que apareguin durant el procés d'esborrament de fitxers temporals. El tractament d'aquests fitxers temporals s'han d'ajustar al qual s'ha disposat en les normatives legals vigents en matèria de protecció de dades de caràcter personal (LOPDGDD).

4. Identificació i autenticació d'usuaris

Tots els sistemes d'informació no públics de les unitats i societats operatives d'Aigües de Barcelona hauran de disposar de mecanismes que verifiquin la identitat dels usuaris que els utilitzen, de tal manera que és restringeixen els recursos als que deuen accedir cada usuari.

Els usuaris disposaran d'un únic identificador per tots els sistemes d'informació, permetent determinar les operacions que pugui realitzar en els diferents sistemes a través del seu identificador, excepte les excepcions de l'apartat "Identificació d'usuari".

El mecanisme d'autenticació de cada sistema és podrà implantar mitjançant:

- Programari de control d'accés inherent al propi sistema.
- Eina de programari de control d'accés agregat al sistema.

L'autenticació, normalment, és realitzarà mitjançant l'ús de contrasenyes seguint els criteris de robustesa de contrasenyes indicats en l'apartat de "Gestió de contrasenyes i credencials".

Tots els mecanismes d'autenticació hauran de ser supervisats per la Direcció de Seguretat TU, que verificarà la correcta parametrització de la normativa de seguretat relativa a l'autenticació d'usuaris.

L'autenticació en el sistema haurà de garantir que l'usuari solament tingui accés als recursos que necessiti per a l'acompliment de les seves funcions, no disposant de permisos d'accés a les eines pròpies del sistema, excepte que les necessiti per al desenvolupament de les seves funcions (per exemple, administradors de sistemes).

En els processos d'autenticació a través de xarxes s'evitarà la transmissió de la clau d'accés de manera llegible. Quan l'usuari accedeixi al sistema es li haurà de mostrar, si és possible, la data i hora del seu últim accés. Aquest avís pot alertar l'usuari de l'existència d'accessos no autoritzats. En aquest cas s'haurà de comunicar immediatament al Cap de Seguretat de la Informació de l'entitat a la qual pertanyi.

Quan la criticitat del servei o recurs ho requereixi, l'Organització de Seguretat de la Informació promourà l'ús de mecanismes d'autenticació basats en infraestructura de clau pública (PKI) i emmagatzematge de claus en dispositius externs (SmartCards, E-Tokens, etc.) Quan és necessari accés a arxius o transaccions especialment sensibles l'usuari ha de ser re-autenticat, en cas de què sigui possible tècnicament.

Amb la finalitat d'evitar l'accés no autoritzat, el procés d'identificació i autenticació d'usuaris, haurà d'estar dotat de controls per al bloqueig automàtic de l'identificador d'usuari i la seva inhabilitació temporal per l'accés al sistema en els següents casos:

- Per número d'intents d'accés incorrectes.
- Per inactivitat de l'usuari en el sistema.

En aquestes situacions, i en qualsevol altre originada per el bloqueig d'un identificador d'usuari, el propi usuari haurà de sol·licitar formalment, a través del correu electrònic corporatiu, la rehabilitació dels seus privilegis d'usuari. En el cas de què l'identificador d'usuari bloquejat sigui el de correu electrònic, el superior jeràrquic de l'usuari implicat haurà de sol·licitar, per els procediments establerts, la rehabilitació dels privilegis del mateix. Tant si el desbloqueig és realitza manual com automàticament hauran d'implantar-se controls que permetin identificar i detectar intents d'accés no autoritzats.

Amb l'objectiu d'evitar atacs de denegació de servei als usuaris administradors, els identificadors d'usuaris administradors no és bloquejaran. S'hauran d'establir els controls compensatoris adequats per monitoritzar intents fallits d'inici de sessió per aquests usuaris, així com l'augment de temps per re-intents o bloquejos temporals, sempre que sigui tècnicament possible.

5. Identificació d'usuari

L'accés a qualsevol dels sistemes d'informació d'Aigües de Barcelona és realitzarà utilitzant un identificador d'usuari convenientment autoritzat ([UserID]). L'identificador d'usuari haurà d'estar assignat a una persona física i tindrà caràcter personal i intransferible. Conseqüentment, i associat a cada identificador assignat a una persona física, és conservessin els dades que, com a mínim, permetin relacionar unívocament l'identificador d'usuari com la persona física.

L'accés a qualsevol dels sistemes d'informació d'Aigües de Barcelona és realitzarà utilitzant un identificador d'usuari convenientment autoritzat ([UserID]). L'identificador d'usuari haurà d'estar assignat a una persona física i tindrà caràcter personal i intransferible. Conseqüentment, i associat a cada identificador assignat a una persona física, és conservessin els dades que, com a mínim, permetin relacionar unívocament l'identificador d'usuari amb la persona física.

La nomenclatura de l'identificador d'usuari és construirà amb independència de la funció exercida per l'usuari, del seu lloc de treball, del departament al qual pertany i del sistema a què és connecta. L'identificador d'usuari romandrà associat al seu propietari d'Aigües de Barcelona amb independència dels canvis de destí o de categoria que pogués tenir o, fins i tot de baixa; i d'acord a la legislació vigent en matèria de protecció de dades de caràcter personal.

Les persones que no pertanyen a la plantilla de treballadors d'Aigües de Barcelona han de rebre identificadors que segueixin els mateixos processos d'aprovació que per els nous empleats. Els drets d'accés dels usuaris que no pertanyen a Aigües de Barcelona deuen d'atorgar-se solament per el període de temps estrictament necessari i hauran de ser reavaluats periòdicament.

No estarà permesa la creació o utilització d'usuaris genèrics excepte en aquells casos en els que sigui estrictament necessari per raons operatives, funcionals, etc., que, per la seva naturalesa, aconsellen o obliguin a l'ús dels mateixos i prèvia autorització específica del Cap de Seguretat de la Informació de l'entitat corresponent. En aquests casos, s'extremarà el seguiment de les activitats realitzades amb l'usuari genèric, assegurant que és coneixen, en tot moment, el grup d' usuari que l'utilitzen. Quan la necessitat d'usar l'usuari genèric per un usuari del grup finalitzi, s'haurà de modificar la contrasenya d'accés compartida per fer efectiva la sortida de dit usuari del grup i impedir l'ús de l'usuari genèric més enllà de les seves necessitats.

Així mateix, excepte en situacions justificades per l'exercici de les funcions, cada persona física tindrà associat un únic identificador d'usuari. Com excepció, un usuari podrà disposar de més d'un identificador d'usuari en cas que els privilegis assignats a cadascun siguin diferents i tècnicament no sigui possible recollir tots els privilegis en un sol identificador d'usuari o no sigui recomanable mantenir tots els privilegis en un únic identificador d'usuari per qüestions de seguretat.

6. Gestió de contrasenyes i credencials de clients

Per evitar la possible esbrinament de les contrasenyes per part de tercers, aquestes hauran de complir una sèrie de requisits a l'hora de la generació de les mateixes.

Com a pauta general, les contrasenyes d'usuaris no hauran de tenir una longitud inferior a 6 (sis) caràcters alfanumèrics, incloent almenys dos caràcters numèrics i dos alfabètics.

Per evitar la selecció de contrasenyes fàcilment endevinables, quan sigui tecnològicament possible, els sistemes de control d'accés disposaran d'una col·lecció de regles de sintaxi que impediran, per exemple, que la contrasenya coincideix amb l'identificador d'usuari, o correspongui a una seqüència de longitud vàlida d'un mateix caràcter repetit, coincideixi amb blancs o constitueixi una paraula coneguda. Aquesta verificació

s'executarà de manera automàtica durant el procés de canvi de contrasenyes en les aplicacions o eines en els que s'utilitzi.

Els sistemes han de permetre a l'usuari el canvi de la seva contrasenya de forma autònoma quan aquest ho estimi oportú. Així mateix, quan s'accedeixi per primer cop a un sistema o quan s'hagi sol·licitat, a través dels procediments establerts a tal efecte, una rehabilitació o desbloqueig de la contrasenya, el sistema de control d'accés obligarà a l'usuari el canvi de la mateixa en el seu primer accés. La contrasenya inicial haurà de ser generada de manera aleatòria.

Els usuaris podran sol·licitar, seguint els procediments establerts, el desbloqueig del seu identificador o un canvi de contrasenya quan no la recordin o tinguin sospita de què ha perdut el caràcter de secreta i no disposi de l'opció per canviar-la o desconeguin com realitzar el canvi.

Després de cinc intents fallits consecutius en la introducció de la contrasenya per part de l'usuari, com a màxim, el sistema haurà d'inhabilitar l'identificador associat fins la seva inicialització o desbloqueig.

Els sistemes d'informació d'Aigües de Barcelona hauran de disposar de mecanismes de control d'accés que permetin:

- Restringir, individualitzar, registrar, controlar i, eventualment, bloquejar l'accés a la informació i a les aplicacions.
- Protegir la informació i les aplicacions d'accessos realitzats per personal no autoritzat.
- Autenticar a tots els usuaris abans que aquests accedeixin a qualsevol dels recursos d'ús intern, restringit o confidencial per els que estiguin autoritzats.
- Impedir l'existència d'identificadors d'usuari sense contrasenya assignada.
- Protegir les contrasenyes dels usuaris de la següent manera:
 - Emmagatzemant el resum o "hash" generat amb algoritmes estàndards de xifrat.
 - No mostrar-se pantalla en text clar
 - Restringir a tots els usuaris, en la mesura del possible, la possibilitat d'establiment de sessions concurrents.
 - Finalitzar sessions per inactivitat durant un temps determinat. S'establiran CINCO (5) minuts com a valor de referència, tot i que haurà de ser configurable en funció de la criticitat i sensibilitat de les dades que es tracten.
 - No permetre la visualització d'informació referent al sistema fins que el procés d'inici de sessió hagi acabat satisfactòriament.
 - No permetre l'emmagatzematge de contrasenyes en programis, "scripts" o codis desenvolupats per a connexió automàtica als sistemes d'informació. Exceptuant excepcions prèviament autoritzades per la Direcció de Seguretat TU. La Direcció de Seguretat TU haurà de definir mecanismes de control d'accés alternatius que efectuïn controls no coberts per els sistemes de control d'accés instal·lats en els entorns, així com avaluar els avantatges i debilitats de les noves versions i/o productes alternatius o complementaris.

La Direcció de Seguretat TU haurà d'avaluar els mecanismes d'autenticació disponibles alternatius a les contrasenyes, per exemple, biomètrics, targetes, tokens, etc. per aquells sistemes on és requereixi un nivell d'autenticació més segur.

7. Comunicació dels incidents de seguretat

En el cas de detecció d'un incident greu de seguretat (mitjançant sistemes de detecció d'intrusions, anàlisi de logs, comunicació d'un tercer, alarmes de seguretat, etc.), la Direcció de Seguretat Aigües de Barcelona haurà de ser informada amb la major brevetat possible a través de les línies de comunicació que s'establiran prèviament amb aquest propòsit.

La Direcció de Seguretat s'encarregarà d'iniciar un informe amb els figuris, escollides entre aquelles que prèviament havien sigut identificades, la qual la seva participació sigui necessària en la resolució de l'incident. Aquesta elecció es farà en funció de la criticitat de l'incident, el grau de coneixement necessari o els sistemes als que afecti.

Les Àrees d'Assumptes Legals (Direcció Jurídica) i Recursos Humans hauran de ser informades en cas de què l'incident necessiti prendre accions disciplinàries o legals i en cas de què pugui tenir repercussions legals per Aigües de Barcelona.

S'hauran de reportar aquells incidents significatius als nivells jeràrquics superiors establerts amb la finalitat d'obtenir autoritzacions o d'informar sobre l'actuació d'Aigües de Barcelona en front d'incidents de seguretat.

El reporting d'informació sobre incidents de seguretat quedarà restringit únicament a aquelles personis absolutament necessàries. Qualsevol divulgació d'aquesta informació haurà de ser autoritzada per la Direcció de Seguretat.

És responsabilitat de la Direcció de Seguretat mantenir un registri amb els dades d'aquelles persones que han sigut informades de cada incident amb la finalitat de detectar una possible divulgació no autoritzada.

Tant els empleats de les entitats d'Aigües de Barcelona com els treballadors d'empreses externes coneixeran les línies de reporting d'incidents de seguretat i tenen el deure d'utilitzar-les en cas de detectar un incident de seguretat. Si la persona que detecta l'incident no està segura de si es tracta d'un incident o no, haurà de reportar-ho igualment.